

Manual de instrucciones

Prensa hidráulica de 6, 12, 20 y 30 toneladas

51727, 51257, 51728, 51973



Imágenes similares, pueden variar según el modelo

Lea atentamente las instrucciones de funcionamiento e indicaciones de seguridad contenidas en este manual antes de usar por primera vez el dispositivo.

Queda reservado el derecho a modificaciones técnicas.

A través de un proceso de mejora continua, imágenes, pasos a seguir y datos técnicos pueden verse afectados y variar ligeramente.



Las informaciones contenidas en este documento pueden ser en cualquier momento y sin previo aviso modificadas. Ninguna parte de este documento puede ser, sin autorización previa y por escrito, copiada o de otro modo reproducida. Quedan reservados todos los derechos.

La empresa WilTec Wildanger Technik GmbH no asume ninguna responsabilidad sobre posibles errores contenidos en este manual de instrucciones o en el diagrama de conexión del dispositivo.

A pesar de que la empresa WilTec Wildanger Technik GmbH ha realizado el mayor esfuerzo posible para asegurarse de que este manual de instrucciones sea completo, preciso y actual, no se descarta que pudieran existir errores.

En el caso de que usted encontrara algún error o quisiera hacernos una sugerencia para ayudarnos a mejorar, estaremos encantados de escucharle.

Envíenos un e-mail a:

service@wiltec.info

o utilice nuestro formulario de contacto:

<https://www.wiltec.de/contacts/>

La versión actual de este manual de instrucciones disponible en varios idiomas la puede encontrar en nuestra tienda online:

<https://www.wiltec.de/docsearch>

Nuestra dirección postal es:

WilTec Wildanger Technik GmbH
Königsbenden 12
52249 Eschweiler

¿Desea hacer la recogida usted mismo? Nuestra dirección de recogida es:

WilTec Wildanger Technik GmbH
Königsbenden 28
52249 Eschweiler

Para acortar el tiempo de espera y garantizar una rápida atención in situ, le pedimos que se ponga previamente en contacto con nosotros o realice su pedido a través de la tienda online.

E-Mail: service@wiltec.info

Tel: +49 2403 55592-0

Fax: +49 2403 55592-15

Para la devolución de su mercancía en caso de cambio, reparación u otros fines, utilice la siguiente dirección. ¡Atención! Para garantizar un proceso de reclamación o devolución libre de complicaciones, por favor, póngase en contacto con nuestro equipo de atención al cliente antes de realizar la devolución.

Departamento de devoluciones
WilTec Wildanger Technik GmbH
Königsbenden 28
52249 Eschweiler

E-mail: **service@wiltec.info**

Tel: +49 2403 55592-0

Fax: (+49 2403 55592-15)

Introducción

Muchas gracias por haberse decidido a comprar este producto de calidad. Para minimizar el riesgo de lesiones, le rogamos que tome algunas medidas básicas de seguridad siempre que usted utilice este dispositivo. Por favor, lea detenidamente y al completo este manual de instrucciones y asegúrese de haberlo entendido.

Guarde bien este manual de instrucciones.

Indicaciones de seguridad / advertencias



El propietario y/o usuario del dispositivo debe haber leído y comprendido las instrucciones contenidas en este manual antes de utilizarlo. El personal capacitado ha de ser cuidadoso, competente, haber sido instruido y estar cualificado en el manejo con seguridad de los dispositivos de trabajo al operar con la prensa hidráulica. Las advertencias aquí contenidas han de ser, en todo caso, leídas y comprendidas.

- Familiarícese con el control de las aplicaciones, sus procedimientos y advertencias.
- Asegúrese de que todos los soportes y vigas están bien instalados, de forma fija y segura.
- Cerciórese de haber leído bien y conocer el contenido del manual de utilización.
- Este dispositivo no está particularmente indicado para ser utilizado por personas (incluidos niños) con capacidades físicas, sensoriales o mentales limitadas, personas inexperimentadas o sin los conocimientos adecuados necesarios, a menos que, para su seguridad, estos sean supervisados o guiados por otra persona responsable durante la utilización del aparato.
- Los niños han de ser vigilados y supervisados en todo momento a fin de evitar que estos manipulen y/o jueguen con el dispositivo.
- Informe de modo inmediato a su supervisor de taller o al personal que se encuentre en el mismo, tan pronto como sucediera un imprevisto.
- Manténgase concentrado y no se distraiga mientras opere con este dispositivo.
- No utilice dispositivos de soldadura cerca de la prensa hidráulica.
- Encárguese de que la zona de trabajo esté bien iluminada.
- Utilice calzado de seguridad.
- Utilice una red para el pelo, en caso de que usted tenga el cabello largo.
- Utilice ropa ceñida, que se ajuste bien al cuerpo.
- Quítese cualquier accesorio que lleve habitualmente o joyas (relojes, anillos, pendientes, etc).
- Preste atención a no llevar correas o cinturones sueltos.
- Utilice esta prensa, solamente, si usted se siente físicamente capacitado para hacerlo.
- Trabajar mucho tiempo en posición erguida puede provocar mareos. Haga regularmente pausas y beba suficiente líquido.
- No desatornille nunca ni abra las uniones cuando el dispositivo está bajo presión o carga.
- Coloque la prensa en la posición más baja cuando la rellene de aceite hidráulico. Utilice solamente aceite hidráulico de alta calidad, **NUNCA** líquido de frenos, alcohol, glicerina, líquidos limpiadores, aceite de motor, agua, aceite usado o cualquier otro líquido o sustancia inadecuada.
- El cilindro hidráulico está bajo presión y no debe abrirse por la fuerza.

Control/inspección

- Antes de la puesta en marcha de la prensa hidráulica ha de llevarse a cabo una inspección o control visual de la herramienta para detectar fugas, daños, piezas sueltas o que falten, así como piezas deterioradas por el uso o desgastadas. Supervise y controle el nivel de aceite de modo regular. Coloque la prensa en la posición más baja para rellenarla de aceite hidráulico. Retire la tapa, el aceite hidráulico ha de llegar justo hasta la apertura. Si fuera necesario añadir más aceite, rellene siempre utilizando aceite hidráulico de alta calidad. Realice un cambio de aceite completo al año.
- Lubrique de manera frecuente todas aquellas piezas móviles. Compruebe regularmente que la palanca no presente óxido, corrosión o esté agrietada. Limpie las zonas que correspondan con un paño mojado en aceite.
- En caso de que fuera necesario desmontar la prensa para desguace, el aceite debe de ser drenado y desecharse de manera adecuada; el resto de las partes de la prensa han de ser igualmente recicladas según corresponda.

Funcionamiento

1. Colocar la pieza de trabajo en el bastidor.
2. Cerrar la válvula mediante giro en el sentido de las agujas del reloj.
3. Accionar la palanca de modo que el émbolo se mueva en dirección a la pieza de trabajo.
4. Alinear el émbolo de manera que tenga una ponderación del peso central y homogénea.
5. A través del accionamiento de la palanca, aplicar presión sobre la pieza de trabajo, pero sin sobrecargarla.
6. Aliviar de presión a la pieza girando la válvula en sentido contrario a las agujas del reloj, estabilizar la pieza para evitar que se desplace a causa de la presión.
7. Retirar la pieza de la superficie de trabajo cuando el émbolo o pistón haya retrocedido completamente.

Advertencias

- Lea exhaustivamente este manual de instrucciones antes de poner en funcionamiento el dispositivo.
- Esta prensa hidráulica de taller puede ser utilizada solamente por personas que tengan experiencia en el manejo de este tipo de equipos y herramientas y que hayan recibido la formación adecuada. Si usted no está aún familiarizado con el funcionamiento y manejo de una prensa de taller hidráulica, previamente a operar con la misma, debe ser instruido de manera adecuada.
- No utilice ni opere con la prensa más allá de su capacidad.
- Esta prensa de taller ha sido concebida para trabajos de alineado, doblado y prensado de piezas. Muelles u otro tipo de objetos no han de ser comprimidos por la prensa, ya que existe riesgo de que salgan despedidos. Cualquier otra pieza que pueda romperse durante la operación de prensado tampoco puede ser utilizada.
- Antes de utilizar la prensa, asegúrese de que no hay piezas dañadas. Apriete bien todos aquellos tornillos que pudieran estar sueltos.
- Hay piezas que pueden inclinarse al prensar y salir despedidas durante la operación. Protéjase consecuentemente a fin de evitar lesiones. No toque en el dispositivo ni cerca del émbolo de presión. Preste atención a que las piezas de trabajo están colocadas de manera centrada, firmes y bien fijadas sobre la superficie o placa de presión, así evitará que puedan ser expulsadas durante el proceso de prensado provocando lesiones.
- Lleve siempre gafas protectoras y use ropa de seguridad adecuada.

Mantenimiento

- Antes de utilizar la prensa compruebe que esta no presenta ningún daño. En caso contrario, la prensa de taller no ha de ser puesta en funcionamiento.
- Todas aquellas piezas móviles, p. ej. el émbolo o pistón hidráulico, han de ser lubricadas en intervalos.
- Compruebe las conexiones hidráulicas y los conductos antes del funcionamiento, asegúrese de que no están dañados.

Características

- Para trabajos de alineado, doblado y prensado.
- Ajuste óptimo de altura.

Datos técnicos

Número de artículo	Modelo	Capacidad (t)
51727	Prensa hidráulica de	6
51257		12
51728		20
51973		30

Guía para la resolución de problemas

Problema	Posible motivo	Solución
El émbolo no se mueve	Las piezas mecánicas están dañadas	Lubrique las piezas aplicando grasa o aceite
El émbolo no se levanta o funciona lentamente	1. El recipiente tiene sobrecarga	1. Ajuste consecuentemente el nivel de aceite
	2. Las conexiones no son las adecuadas	2. Limpiar y lubricar las piezas móviles
El émbolo no se levanta por completo	Nivel de aceite demasiado bajo	Rellene aceite

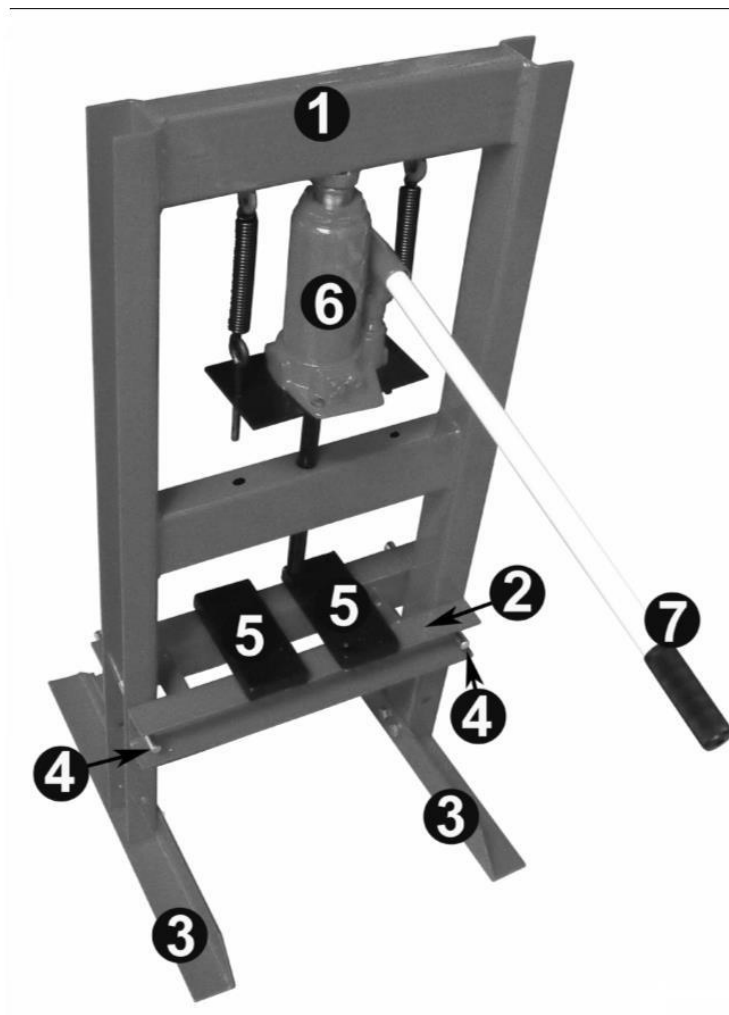
Listas de piezas*Prensa hidráulica de 6 toneladas*

Nº	Denominación
1	Travesaño
2	Base de fijación
3	Apoyos
4	Tuercas
5	Platinas
6	Gato elevador
7	Palanca

Prensa hidráulica de 12 toneladas

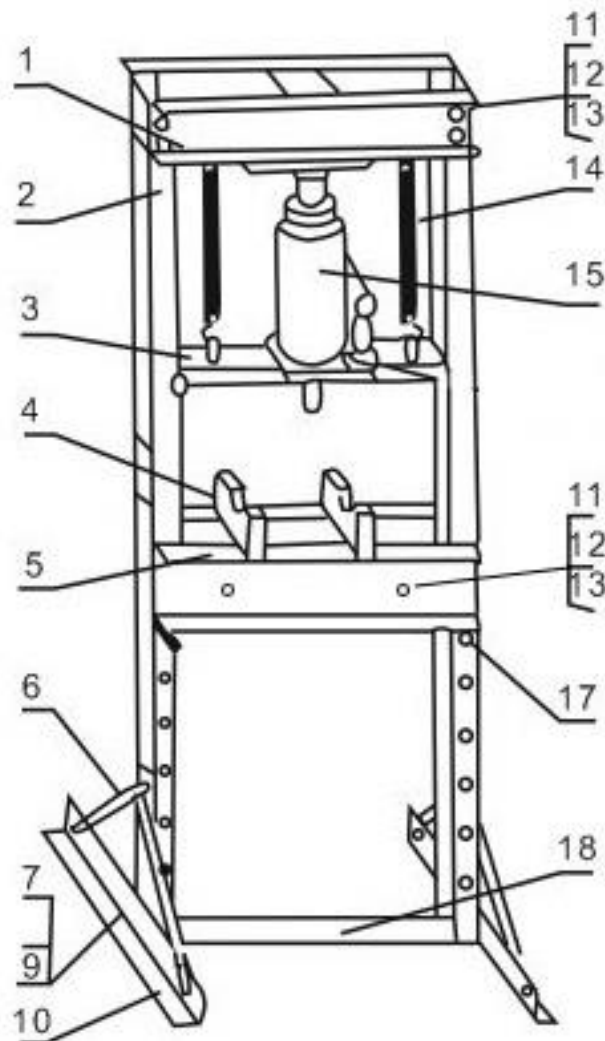

Nº	Denominación	Uds.	Nº	Denominación	Uds.
1	Travesaño	1	10	Apoyos	2
2	Barras	2	11	Tornillos/pasadores	8
3	Base de gato	1	12	Arandelas	8
4	Placa de acero	2	13	Tuercas	8
5	Barra de ajuste	1	14	Muelles	2
6	Elementos transversales	4	15	Gato/elevador	1
7	Tornillos/pasadores	12	17	Anillas	2
9	Tuercas	12	18	Base de fijación	1

Prensa hidráulica de 20 y 30 toneladas

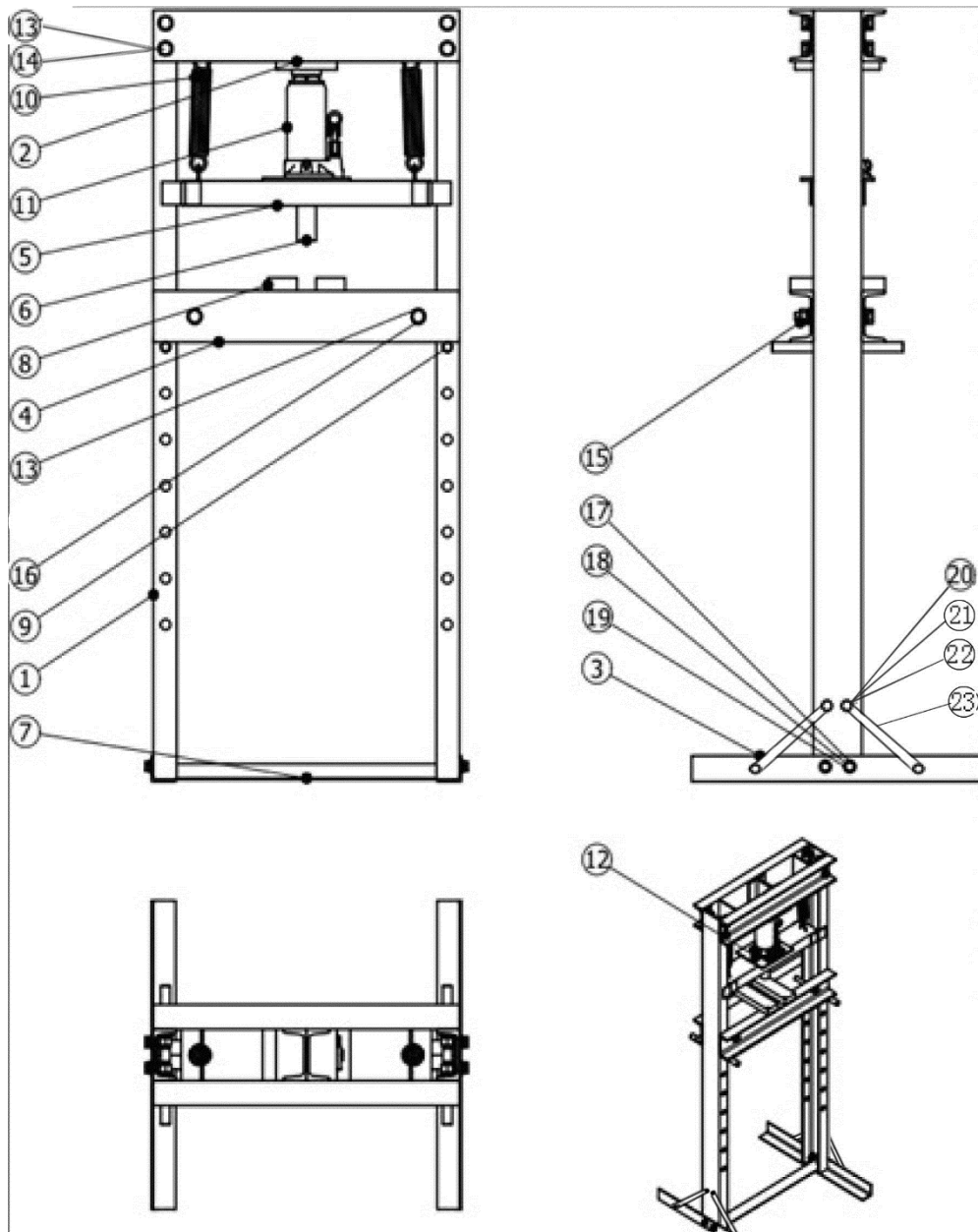

#	Denominación	#	Denominación	#	Denominación			
1	Armazones	2	9	Pin	2	17	Arandelas 12	4
2	Bastidor superior	1	10	Muelle	2	18	Tornillos M12x30	4
3	Apoyos	2	11	Elevador	1	19	Tuercas M12	4
4	Placa de presión	2	12	Tornillos TM8x16	2	20	Tornillos M10x20	8
5	Pieza intermedia	1	13	Arandelas 16	10	21	Tuerca M10	8
6	Gato/elevador	1	14	Tornillos M16x30	8	22	Arandelas 10	8
7	Conector	1	15	Tuercas M16	10	23	Elementos transversales	4
8	Platinas	2	16	Tornillos M16x150	2			

AVISO IMPORTANTE:

La reproducción total o parcial, así como cualquier uso comercial que se le pudiera dar a este manual, al todo o alguna de sus partes, solo mediante autorización escrita por parte de la empresa WilTec Wildanger Technik GmbH.