



# STAYER



<b>es</b>	Manual de instrucciones
<b>it</b>	Istruzioni d'uso
<b>gb</b>	Operating instructions
<b>de</b>	Bedienungsanleitung
<b>fr</b>	Instructions d'emploi
<b>p</b>	Manual de instruções
<b>pl</b>	İşletim Talimatları
<b>cz</b>	Návod k použití – překlad z originálu
<b>el</b>	Οδηγίες λειτουργίας

SAB 720  
SAB 800/801 CR  
SAB 900/901 CR  
SAB 1011 B  
SAB 1011 BE  
SAB 1101 CS  
SAB 1401CE IND

SAB 1351 CS  
SAB 1601 CS  
SAB 1650 CS  
SAB 1051 PS  
SAB 1201 IND  
FH 700 C  
FH 900 F  
FH 901 G



Área Empresarial Andalucía - Sector I  
Calle Sierra de Cazorla nº7  
C.P: 28320 Pinto (Madrid) SPAIN  
info@grupostayer.com

[www.grupostayer.com](http://www.grupostayer.com)



**ES.** Declaración de Conformidad **IT.** Dichiarazione di conformità **GB.** Declaration of Conformity  
**DE.** Konformitätserklärung **FR.** Déclaration de Conformité **P.** Declaração de conformidade  
**PL** Deklaracja zgodności **CZ.** Prohlášení o shodě **EL.** Δήλωση Συμμόρφωσης

<b>ES</b>	Declaramos bajo nuestra responsabilidad, que el producto descrito bajo "Datos técnicos" está en conformidad con las normas o documentos normalizados siguientes: EN 62841-1, EN 62841-2-3, EN 55014-1, EN 55014-2, EN 61000-3-2, EN 61000-3-3 de acuerdo con las regulaciones 2006/42/CE, 2014/30/EU, 2014/35/EU, 2011/65/UE.
<b>IT</b>	Noi dichiariamo sotto la nostra unica e sola responsabilità che questo prodotto si trova in conformità con le norme o i documenti normalizzati seguenti: EN 62841-1, EN 62841-2-3, EN 55014-1, EN 55014-2, EN 61000-3-2, EN 61000-3-3 in base alle i prescrizioni delle direttive 2006/42/CE, 2014/30/EU, 2014/35/EU, 2011/65/UE.
<b>GB</b>	We declare under our sole responsibility that the product described under "Technical Data" is in conformity with the following standards or standardization documents: EN 62841-1, EN 62841-2-3, EN 55014-1, EN 55014-2, EN 61000-3-2, EN 61000-3-3 according to the provisions of the directives 2006/42/CE, 2014/30/EU, 2014/35/EU, 2011/65/UE.
<b>DE</b>	Wir erklären in alleiniger Verantwortung, dass das unter „Technische Daten“ beschriebene Produkt mit den folgenden Normen oder normativen Dokumenten übereinstimmt: EN 62841-1, EN 62841-2-3, EN 55014-1, EN 55014-2, EN 61000-3-2, EN 61000-3-3 gemäß den Bestimmungen Richtlinien 2006/42/CE, 2014/30/EU, 2014/35/EU, 2011/65/UE.
<b>FR</b>	Nous déclarons sous notre propre responsabilité que le produit décrit sous « Caractéristiques techniques est en conformité avec les normes ou documents normatifs suivants: EN 62841-1, EN 62841-2-3, EN 55014-1, EN 55014-2, EN 61000-3-2, EN 61000-3-3 conformément aux termes des réglementations 2006/42/CE, 2014/30/EU, 2014/35/EU, 2011/65/UE.
<b>P</b>	Declaramos sob nossa exclusiva responsabilidade que o produto descrito em "Dados técnicos" cumpre as seguintes normas ou documentos normativos: EN 62841-1, EN 62841-2-3, EN 55014-1, EN 55014-2, EN 61000-3-2, EN 61000-3-3 conforme as disposições das directivas 2006/42/CE, 2014/30/EU, 2014/35/EU, 2011/65/UE.
<b>TR</b>	Yalnızca kendi sorumluluğumuz altında "Teknik Veriler" kapsamında tanımlanan ürünün, aşağıdaki standartlara veya standardizasyon belgelerine uygun olduğunu beyan ederiz: 2006/42/CE, 2014/30/EU, 2014/35/EU, 2011/65/UE direktiflerinin hükümlerine göre EN 62841-1, EN 62841-2-3, EN 55014-1, EN 55014-2, EN 61000-3-2, EN 61000-3-3.
<b>PL</b>	Deklarujemy z pełną odpowiedzialnością, że produkt opisany w dziale „Dane techniczne” jest zgodny z następującymi normami lub dokumentami normalizacyjnymi: EN 62841-1, EN 62841-2-3, EN 55014-1, EN 55014-2, EN 61000-3-2, EN 61000-3-3, zgodnie z przepisami dyrektyw 2006/42/CE, 2014/30/EU, 2014/35/EU, 2011/65/UE.
<b>CZ</b>	Prohlašujeme v plné své zodpovědnosti, že výrobek uvedený v části „Technické parametry „ je v souladu s následujícími normami a normativními dokumenty EN 62841-1, EN 62841-2-3, EN 55014-1, EN 55014-2, EN 61000-3-2, EN 61000-3-3 a v souladu s požadavky směrnice 2006/42/CE, 2014/30/EU, 2014/35/EU, 2011/65/UE
<b>EL</b>	Δηλώνω υπό την ευθύνη μου ότι το προϊόν που περιγράφεται στο «Τεχνικά Στοιχεία» είναι σύμφωνο με τα παρακάτω πρότυπα ή έγγραφα τυποποίησης: EN 62841-1, EN 60745-2-3, EN 55014-1, EN 55014-2, EN 61000-3-2, EN 61000-3-3 σύμφωνα με τις διατάξεις των οδηγιών 2006/42/CE, 2014/30/EU, 2014/35/EU, 2011/65/UE.



**STAYER**

Área Empresarial Andalucía - Sector 1  
C/ Sierra de Cazorla, 7  
28320 - Pinto (Madrid) SPAIN  
Email: sales@grupostayer.com  
Email: info@grupostayer.com

**CE** **RÖHS**

**Ramiro de la fuente**  
Director Manager  
2022

**VERSION E**  
**ELECTRONIC REG.**

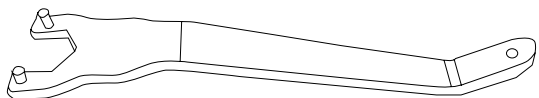

**ON**

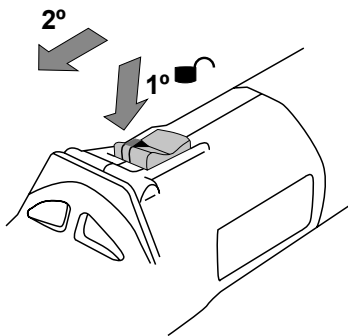

**OFF**

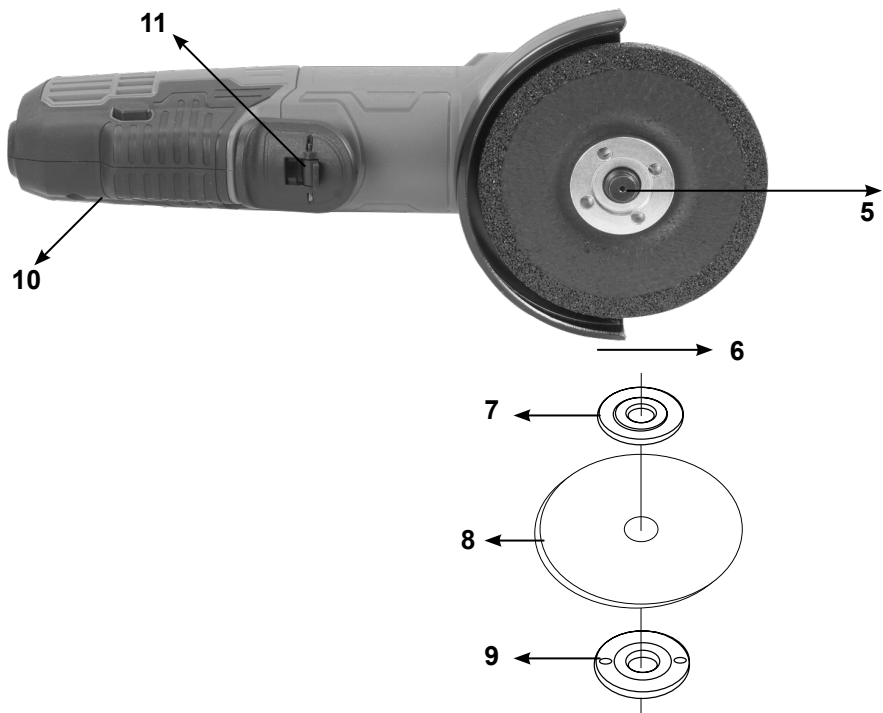
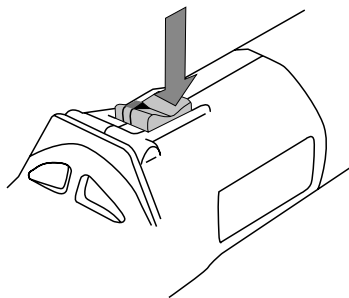

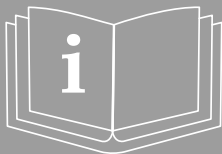

DATOS TÉCNICOS  
/ DATA SHEET

		SAB720	SAB800CR/ SAB801CR	SAB900CR/ SAB901CR	SAB1051PS	SAB1201IND	SAB1011B/ SAB1011BE	SAB 1101 CS
	W	414	460	540	505	680	490	540
	W	720	800	900	1050	1200	1000	1100
	$\eta_0 \text{ min}^{-1}$	11000	11000	11000	11000	11000	10500	2800/11000
	mm	115	115/125	115/125	120	125	125	125
	M	M14	M14	M14	M14	M14	M14	M14
	Kg	1.6	1.7	1.7	1.7	1.8	1.8	1.8
$L_{PA}$	dB(A)	88	88	88	90	91	90	89
$L_{WA}$	dB(A)	99	99	99	100	102	99	98
	$\text{m/s}^2$	5	5	5	5	5	5	5

		SAB1401 CE IND	SAB1351CE	SAB1601CS	SAB1650CS	FH700C	FH900F/ 901G
	W	753	700	780	780	402	540
	W	1400	1300	1600	1600	700	900
	$\eta_0 \text{ min}^{-1}$	2800/10000	2800/11000	2800/11000	2800/8500	11000	11000
	mm	125	125	125	125	115	115/125
	M	M14	M14	M14	M14	M14	M14
	Kg	2.2	1.8	1.8	1.9	1.6	1.8
$L_{PA}$	dB(A)	93	91	91	93	88	89
$L_{WA}$	dB(A)	103	102	103	103	101	103
	$\text{m/s}^2$	5	5	5	5	4	4

EN 62841-1 K= 3dB (L , L ) K = 1,5 m/s<sup>2</sup> (a )

## Instrucciones generales de seguridad para herramientas eléctricas

### 1) Puesto de trabajo

**a) Mantenga limpio y bien iluminado su puesto de trabajo.** El desorden y una iluminación deficiente en las áreas de trabajo pueden provocar accidentes.

**b) No utilice la herramienta eléctrica en un entorno con peligro de explosión, en el que se encuentren combustibles líquidos, gases o material en polvo.** Las herramientas eléctricas producen chispas que pueden llegar a inflamar los materiales en polvo o vapores.

**c) Mantenga alejados a los niños y otras personas de su puesto de trabajo al emplear la herramienta eléctrica.** Una distracción le puede hacer perder el control sobre el aparato.

### 2) Seguridad eléctrica

**a) El enchufe de la herramienta eléctrica debe corresponder a la toma de corriente utilizada. No es admisible modificar el enchufe en forma alguna. No emplee adaptadores con herramientas eléctricas dotadas de una toma de tierra.** Los enchufes sin modificar adecuados a las respectivas tomas de corriente reducen el riesgo de una descarga eléctrica.

**b) Evite que su cuerpo toque partes conectadas a tierra como tuberías, radiadores, cocinas y refrigeradores.** El riesgo a quedar expuesto a una sacudida eléctrica es mayor si su cuerpo tiene contacto con tierra.

**c) No exponga las herramientas eléctricas a la lluvia y evite que penetren líquidos en su interior.** Existe el peligro de recibir una descarga eléctrica si penetran ciertos líquidos en la herramienta eléctrica.

**d) No utilice el cable de red para transportar o colgar la herramienta eléctrica, ni tire de él para sacar el enchufe de la toma de corriente. Mantenga el cable de red alejado del calor, aceite, esquinas cortantes o piezas móviles.** Los cables de red dañados o enredados pueden provocar una descarga eléctrica.

**e) Al trabajar con la herramienta eléctrica a la intemperie utilice solamente cables de prolongación homologados para su uso en exteriores.** La utilización de un cable de prolongación adecuado para su uso en exteriores reduce el riesgo de una descarga eléctrica.

**f) Si fuera necesario utilizar la herramienta eléctrica en un entorno húmedo, utilice un interruptor de protección diferencial.** La utilización de un cable de prolongación adecuado para su uso en exteriores reduce el riesgo de una descarga eléctrica.

### 3) Seguridad de personas

**a) Esté atento a lo que hace y emplee la herramienta eléctrica con prudencia. No utilice la herramienta eléctrica si estuviese cansado, ni tampoco después de haber consumido alcohol, drogas o medicamentos.** El no estar atento durante el uso de una herramienta eléctrica puede provocarle serias lesiones.

**b) Utilice un equipo de protección y en todo caso unas gafas de protección.** El riesgo de lesionarse se reduce considerablemente si, dependiendo del tipo y la aplicación de la herramienta eléctrica empleada, se utiliza un equipo de protección adecuado como una mascarilla antipolvo, zapatos de seguridad con suela antideslizante, casco, o protectores auditivos.

**c) Evite una puesta en marcha fortuita del aparato. Asegúrese de que la herramienta eléctrica está apa-**

**gada antes de conectarla a la toma de corriente y/o la batería, de desconectarla o de transportarla.** Si transporta la herramienta eléctrica sujetándola por el interruptor de conexión/desconexión, o si introduce el enchufe en la toma de corriente con el aparato conectado, puede dar lugar a un accidente.

**d) Retire las herramientas de ajuste o llaves fijas antes de conectar la herramienta eléctrica.** Una herramienta o llave colocada en una pieza rotante puede producir lesiones al ponerse a funcionar.

**e) Evite trabajar con posturas forzadas. Trabaje sobre una base firme y mantenga el equilibrio en todo momento.** Ello le permitirá controlar mejor la herramienta eléctrica en caso de presentarse una situación inesperada.

**f) Lleve puesta una vestimenta de trabajo adecuada. No utilice vestimenta amplia ni joyas. Mantenga su pelo, vestimenta y guantes alejados de las piezas móviles.** La vestimenta suelta, las joyas y el pelo largo se pueden enganchar con las piezas en movimiento.

**g) Siempre que sea posible utilizar equipos de aspiración o captación de polvo, asegúrese que éstos estén montados y que sean utilizados correctamente.** La utilización de un equipo de aspiración de polvo puede reducir los riesgos de aspirar polvo nocivo para la salud.

### 4) Trato y uso cuidadoso de herramientas eléctricas

**a) No sobrecargue el aparato. Use la herramienta prevista para el trabajo a realizar.** Con la herramienta adecuada podrá trabajar mejor y más seguro dentro del margen de potencia indicado.

**b) No utilice herramientas con un interruptor defectuoso.** Las herramientas que no se puedan conectar o desconectar son peligrosas y deben hacerse reparar.

**c) Saque el enchufe de la red y/o retire la batería antes de realizar un ajuste en la herramienta, cambiar de accesorio o guardar el aparato.** Esta medida preventiva reduce el riesgo de conectar accidentalmente el aparato.

**d) Guarde las herramientas eléctricas fuera del alcance de los niños. No permita que las utilicen personas que no estén familiarizadas con ellas o que no hayan leído estas instrucciones.** Las herramientas utilizadas por personas inexpertas son peligrosas.

**e) Cuide sus herramientas eléctricas con esmero. Controle si funcionan correctamente, sin atascarse, las partes móviles de la herramienta y si existen partes rotas o deterioradas que pudieran afectar a su funcionamiento. Si la herramienta eléctrica estuviese defectuosa, hágala reparar antes de volver a utilizarla.** Muchos de los accidentes se deben a aparatos con un mantenimiento deficiente.

**f) Mantenga los útiles limpios y afilados.** Los útiles mantenidos correctamente se dejan guiar y controlar mejor.

**g) Utilice las herramientas eléctricas, los accesorios, las herramientas de inserción, etc. de acuerdo con estas instrucciones. Considere en ello las condiciones de trabajo y la tarea a realizar.** El uso de herramientas eléctricas para trabajos diferentes de aquellos para los que han sido concebidas puede resultar peligroso.

Este manual es acorde con la fecha de fabricación de su máquina, información que encontrará en la tabla de datos técnicos de la máquina adquirida, buscar actualizaciones de manuales de nuestras máquinas en la página web: [www.grupostayer.com](http://www.grupostayer.com)

## 1. INSTRUCCIONES ESPECÍFICAS DE SEGURIDAD

### ADVERTENCIAS DE PELIGRO GENERALES AL REALIZAR TRABAJOS DE AMOLADO, LIJADO, CON CEPILLOS DE ALAMBRE Y TRONZADO.

**Esta herramienta eléctrica ha sido concebida para amolar, lijar, trabajar con cepillos de alambre, y tronzar. Observe todas las advertencias de peligro, instrucciones, ilustraciones y especificaciones técnicas que se suministran con la herramienta eléctrica.** En caso de no atenderse a las instrucciones siguientes, ello puede provocar una electrocución, incendio y/o lesiones serias.

**Esta herramienta eléctrica no es apropiada para pulir.** La utilización de la herramienta eléctrica en trabajos para los que no ha sido prevista puede provocar un accidente.

**No emplee accesorios diferentes de aquellos que el fabricante haya previsto o recomendado especialmente para esta herramienta eléctrica.** El mero hecho de que sea acoplable un accesorio a su herramienta eléctrica no implica que su utilización resulte segura.

**Las revoluciones admisibles del útil deberán ser como mínimo iguales a las revoluciones máximas indicadas en la herramienta eléctrica.** Aquellos accesorios que giren a unas revoluciones mayores a las admisibles pueden llegar a romperse y salir despedidos.

**El diámetro exterior y el grosor del útil deberán corresponder con las medidas indicadas para su herramienta eléctrica.** Los útiles de dimensiones incorrectas no pueden protegerse ni controlarse con suficiente seguridad.

**Los orificios de los discos amoladores, bridas, platos lijadores u otros útiles deberán alojar exactamente sobre el husillo de su herramienta eléctrica.** Los útiles que no ajusten correctamente sobre el husillo de la herramienta eléctrica, al girar descentrados, generan unas vibraciones excesivas y pueden hacerle perder el control sobre el aparato.

**No use útiles dañados.** Antes de cada uso inspeccione el estado de los útiles con el fin de detectar, p. ej., si están desportillados o fisurados los útiles de amolar, si está agrietado o muy desgastado el plato lijador, o si las púas de los cepillos de alambre están flojas o rotas. Si se le cae la herramienta eléctrica o el útil, inspeccione si han sufrido algún daño o monte otro útil en correctas condiciones. Una vez controlado y montado el útil sitúese Vd. y las personas circundantes fuera del plano de rotación del útil y deje funcionar la herramienta eléctrica en vacío, a las revoluciones máximas, durante un minuto. Por lo regular, aquellos útiles que estén dañados suelen romperse al realizar esta comprobación.

**Utilice un equipo de protección personal.**

Dependiendo del trabajo a realizar use una careta, una protección para los ojos, o unas gafas de protección. Si

procede, emplee una mascarilla antipolvo, protectores auditivos, guantes de protección o un mandil especial adecuado para protegerle de los pequeños fragmentos que pudieran salir proyectados al desprenderse del útil o pieza. Las gafas de protección deberán ser indicadas para protegerle de los fragmentos que pudieran salir despedidos al trabajar. La mascarilla antipolvo o respiratoria deberá ser apta para filtrar las partículas producidas al trabajar. La exposición prolongada al ruido puede provocar sordera.

**Cuide que las personas en las inmediaciones se mantengan a suficiente distancia de la zona de trabajo.** Toda persona que acceda a la zona de trabajo deberá utilizar un equipo de protección personal. Podrían ser lesionadas, incluso fuera del área de trabajo inmediato, al salir proyectados fragmentos de la pieza de trabajo o del útil.

**Únicamente sujete el aparato por las empuñaduras aisladas al realizar trabajos en los que el útil pueda tocar conductores eléctricos ocultos o el propio cable del aparato.** El contacto con conductores portadores de tensión puede hacer que las partes metálicas del aparato le provoquen una descarga eléctrica.

**Mantenga el cable de red alejado del útil en funcionamiento.** En caso de que Vd. pierda el control sobre la herramienta eléctrica puede llegar a cortarse enredarse el cable de red con el útil y lesionarle su mano o brazo.

**Jamás deposite la herramienta eléctrica antes de que el útil se haya detenido por completo.** El útil en funcionamiento puede llegar a tocar la base de apoyo y hacerle perder el control sobre la herramienta eléctrica.

**No deje funcionar la herramienta eléctrica mientras la transporta.** El útil en funcionamiento podría lesionarle al engancharse accidentalmente con su vestimenta.

**Limpie periódicamente las rejillas de refrigeración de su herramienta eléctrica.** El ventilador del motor aspira polvo hacia el interior de la carcasa, por lo que, en caso de una acumulación fuerte de polvo metálico, ello puede provocar una descarga eléctrica.

No utilice la herramienta eléctrica cerca de materiales combustibles. Las chispas producidas al trabajar pueden llegar a incendiar estos materiales.

**No emplee útiles que requieran ser refrigerados con líquidos.** La aplicación de agua u otros refrigerantes líquidos puede comportar una descarga eléctrica.

### CAUSAS DEL RECHAZO Y ADVERTENCIAS AL RESPECTO.

**El rechazo es un reacción brusca que se produce al atascarse o engancharse el útil, como un disco de amolar, plato lijador, cepillo, etc.**

Al atascarse o engancharse el útil en funcionamiento, éste es frenado bruscamente. Ello puede hacerle perder el control sobre la herramienta eléctrica y hacer que ésta salga impulsada en dirección opuesta al sentido de giro que tenía el útil.

En el caso, p. ej., de que un disco amolador se atasque o bloquee en la pieza de trabajo, puede suceder que el canto del útil que penetra en el material se enganche, provocando la rotura del útil o el rechazo del aparato.

Según el sentido de giro y la posición del útil en el momento de bloquearse puede que éste resulte despedido hacia, o en sentido opuesto al usuario. En estos casos puede suceder que el útil incluso llegue a romperse.

El rechazo es ocasionado por la aplicación o manejo incorrecto de la herramienta eléctrica. Es posible evitarlo ateniéndose a las medidas preventivas que a continuación se detallan.

Sujete con firmeza la herramienta eléctrica y mantenga su cuerpo y brazos en una posición propicia para resistir las fuerzas de reacción. Si forma parte del aparato, utilice siempre la empuñadura adicional para poder soportar mejor las fuerzas del rechazo, además de los pares de reacción que se presentan en la puesta en marcha. El usuario puede controlar las fuerzas del rechazo y de reacción si toma unas medidas preventivas oportunas.

Jamás aproxime su mano al útil en funcionamiento. En caso de un rechazo, el útil podría lesionarle la mano.

No se sitúe dentro del área hacia el que se movería la herramienta eléctrica al ser rechazada. Al resultar rechazada, la herramienta eléctrica saldrá despedida desde el punto de bloqueo en dirección opuesta al sentido de giro del útil.

Tenga especial precaución al trabajar esquinas, cantos afilados, etc. Evite que el útil de amolar rebote contra la pieza de trabajo o que se atasque. En las esquinas, cantos afilados, o al rebotar, el útil en funcionamiento tiende a atascarse. Ello puede hacerle perder el control o causar un rechazo del útil.

No utilice hojas de sierra para madera ni otros útiles dentados. Estos útiles son propensos al rechazo y pueden hacerle perder el control sobre la herramienta eléctrica.

#### INSTRUCCIONES DE SEGURIDAD ESPECÍFICAS PARA OPERACIONES DE AMOLADO Y TRONZADO

**Use exclusivamente útiles homologados para su herramienta eléctrica, en combinación con la caperuza protectora prevista para estos útiles.** Los útiles que no fueron diseñados para su uso en esta herramienta eléctrica pueden quedar insuficientemente protegidos y suponen un riesgo.

**La caperuza protectora deberá montarse firmemente en la herramienta eléctrica cuidando que quede orientada de manera que ofrezca una seguridad máxima, o sea, cubriendo al máximo la parte del útil a la que queda expuesta el usuario.** La misión de la caperuza protectora es proteger al usuario de los fragmentos que puedan desprenderse del útil y del contacto accidental con éste.

**Solamente emplee el útil para aquellos trabajos para los que fue concebido.** Por ejemplo, no emplee las caras de los discos tronzaadores para amolar. En los útiles de tronzar, el arranque de material se lleva a cabo con los bordes del disco. Si estos útiles son sometidos a un esfuerzo lateral, ello puede provocar su rotura.

**Siempre use para el útil seleccionado una brida en perfecto estado con las dimensiones y forma correcta.** Una brida adecuada soporta convenientemente el útil reduciendo así el peligro de rotura. Las bridas para discos tronzaadores pueden ser diferentes de aquellas para otros discos de amolar.

No intente aprovechar los discos amoladores de otras herramientas eléctricas más grandes, aunque su diámetro exterior se haya reducido suficientemente por el desgaste. Los discos amoladores destinados para herramientas eléctricas grandes no son aptos para soportar las velocidades periféricas más altas a las que trabajan las herramientas eléctricas más pequeñas, y pueden llegar a romperse.

#### INSTRUCCIONES DE SEGURIDAD ADICIONALES ESPECÍFICAS PARA EL TRONZADO.

**Evite que se bloquee el disco tronizador y una presión de aplicación excesiva.** No intente realizar cortes demasiado profundos. Al solicitar en exceso el disco tronizador éste es más propenso a ladearse, bloquearse, a ser rechazado, o a romperse.

**No se coloque delante o detrás del disco tronizador en funcionamiento, alineado con la trayectoria del corte.** Mientras que al cortar, el disco tronizador es guiado en sentido opuesto a su cuerpo, en caso de un rechazo el disco tronizador y la herramienta eléctrica son impulsados directamente contra Vd.

**Si el disco tronizador se bloquea, o si tuviese que interrumpir su trabajo, desconecte la herramienta eléctrica y manténgala en esa posición, sin moverla, hasta que el disco tronizador se haya detenido por completo.** Jamás intente sacar el disco tronizador en marcha de la ranura de corte, ya que ello podría provocar un rechazo. Investigue y subsane la causa del bloqueo.

**No intente proseguir el corte, estando insertado el disco tronizador en la ranura de corte.** Una vez fuera de la ranura de corte, espere a que el disco tronizador haya alcanzado las revoluciones máximas, y prosiga entonces el corte con cautela. En caso contrario el disco tronizador podría bloquearse, salirse de la ranura de corte, o resultar rechazado.

**Soporte las planchas u otras piezas de trabajo grandes para reducir el riesgo de bloqueo o rechazo del disco tronizador.** Las piezas de trabajo grandes tienden a curvarse por su propio peso. La pieza de trabajo deberá apoyarse desde abajo a ambos lados tanto cerca de la línea de corte como en los bordes.

**Proceda con especial cautela al realizar recortes “por inmersión” en paredes o superficies similares.** El disco tronizador puede ser rechazado al tocar tuberías de gas o agua, conductores eléctricos, u otros objetos.

#### INSTRUCCIONES DE SEGURIDAD ESPECÍFICAS PARA EL TRABAJO CON CEPILLOS DE ALAMBRE

Considere que las púas de los cepillos de alambre pueden desprenderse también durante un uso normal. No fuerce las púas ejerciendo una fuerza de aplicación excesiva. Las púas desprendidas pueden traspasar muy fácilmente tela delgada y/o la piel.

En caso de recomendarse el uso de una caperuza protectora, evite que el cepillo de alambre alcance a rozar contra la caperuza protectora. Los cepillos de plato y de vaso pueden aumentar su diámetro por efecto de la presión de aplicación y de la fuerza centrífuga.

#### INSTRUCCIONES DE SEGURIDAD ADICIONALES

**Colóquese unas gafas de protección.**

Utilice unos aparatos de exploración adecuados para detectar posibles tuberías de agua y gas o cables eléctricos ocultos, o consulte a la compañía local que le abastece con energía. El contacto con cables eléctricos puede electrocutarle o causar un incendio. Al dañar las tuberías de gas, ello puede dar lugar a una explosión. La perforación de una tubería de agua puede redundar en daños materiales o provocar una electrocución.

**Desenclave el interruptor de conexión/desconexión y colóquelo en la posición de desconexión en caso de cortarse la alimentación de la herramienta eléctrica, p. ej. debido a un corte del fluido eléctrico o al sacar el enchufe con la herramienta en funcionamiento.** De esta manera se evita una puesta en marcha accidental de la herramienta eléctrica.

**Al trabajar piedra utilice un equipo para aspiración de polvo.** El aspirador empleado deberá ser adecuado para aspirar polvo de piedra. La utilización de estos equipos reduce los riesgos derivados del polvo.

**Trabajar sobre una base firme sujetando la herramienta eléctrica con ambas manos.** La herramienta eléctrica es guiada de forma más segura con ambas manos.

**Asegure la pieza de trabajo.** Una pieza de trabajo fijada con unos dispositivos de sujeción, o en un tornillo de banco, se mantiene sujeta de forma mucho más segura que con la mano.

**Mantenga limpio su puesto de trabajo.** La mezcla de diversos materiales es especialmente peligrosa. Las aleaciones ligeras en polvo pueden arder o explotar.

**No utilice la herramienta eléctrica si el cable está dañado.** No toque un cable dañado, y desconecte el enchufe de la red, si el cable se daña durante el trabajo. Un cable dañado comporta un mayor riesgo de electrocución.

## 2. DESCRIPCIÓN DEL FUNCIONAMIENTO



**Lea íntegramente estas advertencias de peligro e instrucciones. En caso de no atenerse a las advertencias de peligro e instrucciones siguientes, ello puede ocasionar una descarga eléctrica, un incendio y/o lesión grave.**

### UTILIZACIÓN REGLAMENTARIA

El aparato ha sido diseñado para tronzar, desbastar y cepillar metal y piedra, sin la aportación de agua.

En combinación con los útiles de lijar autorizados, es posible emplear también la herramienta eléctrica para lijar.

### COMPONENTES PRINCIPALES

La numeración de los componentes está referida a la imagen de la herramienta eléctrica en la página ilustrada.

- 1 Tornillo de desenclavamiento de caperuza protectora
- 2 Botón de bloqueo del husillo
- 3 Interruptor de conexión/desconexión
- 4 Empuñadura adicional
- 5 Husillo
- 6 Caperuza protectora para amolar
- 7 Brida de apoyo

8 Disco de amolar/tronzar

9 Brida de fijación

10 Interruptor de bloqueo

11 Interruptor largo

## 3. MONTAJE

### MONTAJE DE LOS DISPOSITIVOS DE PROTECCIÓN

Antes de cualquier manipulación en la herramienta eléctrica, sacar el enchufe de red de la toma de corriente.

#### Caperuza protectora para amolar

Coloque la caperuza protectora **6** sobre el alojamiento de la herramienta eléctrica haciendo coincidir los resaltes codificadores de la caperuza protectora con el alojamiento. Al realizar esto, afloje el tornillo de desenclavamiento **1**.

Adapte la posición de la caperuza protectora **6** a los requerimientos del trabajo. Para ello, afloje el tornillo de desenclavamiento **1**, y gire entonces la caperuza protectora **6** a la posición deseada.

Ajuste la caperuza protectora **6** de manera que las chispas producidas no sean proyectadas contra Vd.

¡La caperuza protectora **6** solamente deberá poder girarse una vez aflojado el tornillo de desenclavamiento **1**! Si no fuera este el caso no deberá seguirse utilizando la herramienta eléctrica bajo ninguna circunstancia y deberá hacerse reparar en un servicio técnico.

### EMPUÑADURA ADICIONAL

#### Solamente utilice la herramienta eléctrica con la empuñadura adicional **4** montada.

Dependiendo del trabajo a realizar, enrosque la empuñadura adicional **4** a la derecha o izquierda del cabezal del aparato

Montaje de los útiles de amolar



**Antes de cualquier manipulación en la herramienta eléctrica, sacar el enchufe de red de la toma de corriente.**

**Los discos de amolar y de tronzar pueden ponerse muy calientes al trabajar; esperar a que se enfríen antes de tocarlos.**

Limpie el husillo **5** y todas las demás piezas a montar.

Al sujetar y aflojar los útiles de amolar, retenga el husillo accionando para ello el botón de bloqueo del husillo **2**

Solamente accione el botón de bloqueo del husillo estando detenido el husillo. En caso contrario podría dañarse la herramienta eléctrica.

#### Disco de amolar/tronzar

Tenga en cuenta las dimensiones de los útiles de amolar. El diámetro del orificio debe ajustar correctamente en la brida de apoyo. No emplee adaptadores ni piezas de reducción.

Al montar discos tronzadores diamantados, observar que la flecha de dirección de éste coincida con el sentido de giro de la herramienta eléctrica (ver flecha marcada en el cabezal del aparato).

El orden de montaje puede observarse en la página ilustrada. (7→8→9).



Para sujetar el disco de amolar/tronzar, enroscar la brida de fijación **9** y apretarla a continuación con la llave de dos pivotes.

**Una vez montado el útil de amolar, antes de ponerlo a funcionar, verificar si éste está correctamente montado, y si no roza en ningún lado. Asegúrese de que el útil no roza contra la caperuza protectora, ni otras piezas.**

#### ASPIRACIÓN DE POLVO Y VIRUTAS

El polvo de ciertos materiales como, pinturas que contengan plomo, ciertos tipos de madera y algunos minerales y metales, puede ser nocivo para la salud. El contacto y la inspiración de estos polvos pueden provocar en el usuario o en las personas circundantes reacciones alérgicas y/o enfermedades respiratorias.

Ciertos polvos como los de roble, encina y haya son considerados como cancerígenos, especialmente en combinación con los aditivos para el tratamiento de la madera (cromatos, conservantes de la madera). Los materiales que contengan amianto solamente deberán ser procesados por especialistas.

- A ser posible utilice un equipo para aspiración de polvo.
- Observe que esté bien ventilado el puesto de trabajo.
- Se recomienda una mascarilla protectora con un filtro de la clase P2.

Observe las prescripciones vigentes en su país sobre los materiales a trabajar.

## 4. OPERACIÓN

#### PUESTA EN MARCHA

**¡Observe la tensión de red! La tensión de la fuente de energía deberá coincidir con las indicaciones en la placa de características de la herramienta eléctrica. Las herramientas eléctricas marcadas con 230 V pueden funcionar también a 220 V.**

En caso de alimentar la herramienta eléctrica a través de un grupo electrógeno (generador) que no disponga de reservas de potencia suficientes, o que no incorpore un regulador de tensión adecuado (con refuerzo de la corriente de arranque), ello puede provocar una merma de la potencia o conducir a un comportamiento desacostumbrado en la conexión.

Compruebe si su grupo electrógeno es adecuado, especialmente en lo concerniente a la tensión y frecuencia de alimentación.

#### Conexión/desconexión

Para la puesta en marcha de la herramienta eléctrica empuje hacia delante el interruptor de conexión/desconexión **3**.

Para enclavar el interruptor de conexión/desconexión **3** presione delante, hacia abajo, el interruptor de conexión/desconexión **3** hasta enclavarlo.

Para desconectar la herramienta eléctrica suelte el interruptor de conexión/desconexión **3**, o en caso de estar enclavado, presiónelo brevemente atrás, y suelte a continuación el interruptor de conexión/desconexión **3**.

Verifique los útiles de amolar antes de su uso. Los útiles de amolar deberán estar correctamente montados, sin rozar en ningún lado. Deje funcionar el útil en vacío, al

menos un minuto. No emplee útiles de amolar dañados, de giro excéntrico, o que vibren. Los útiles de amolar dañados pueden romperse y causar accidentes.

#### Conexión/desconexión SAB 900RPS

Para la puesta en marcha de la herramienta eléctrica empuje hacia atrás el interruptor de desbloqueo **10** y pulse el interruptor largo **11**. Para desconectar la herramienta eléctrica, suelte el interruptor largo **11**.

#### INSTRUCCIONES PARA LA OPERACIÓN

- Tenga precaución al ranurar en muros de carga, ver apartado "Indicaciones referentes a la estática".
- Fijar la pieza de trabajo, a no ser que se mantenga en una posición firme por su propio peso.
- No sobrecargue la herramienta eléctrica de tal manera que llegue a detenerse.
- Los discos de amolar y de tronzar pueden ponerse muy calientes al trabajar; esperar a que se enfrien antes de tocarlos.

#### Desbastado

Jamás utilice discos tronzadores para desbastar.

Con un ángulo de ataque entre 30° y 40° obtiene los mejores resultados al desbastar. Guíe la herramienta eléctrica con movimiento de vaivén ejerciendo una presión moderada. De esta manera se evita que la pieza se sobrecaliente, que cambie de color y que se formen estrías.

#### Tronzado de metal

Al tronzar trabaje con un avance moderado adecuado al tipo de material a trabajar. No presione el disco de tronzar, no lo ladee, ni ejerza un movimiento oscilante.

Después de desconectar el aparato no trate de frenar el disco de tronzar presionándolo lateralmente.

La herramienta eléctrica deberá guiarse siempre a contramarcha. En caso contrario, puede ocurrir que ésta sea impulsada de manera incontrolada fuera de la ranura de corte.

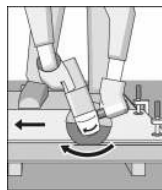

Al tronzar perfiles, o tubos de sección rectangular cortar por el lado más pequeño.

Después de desconectar el aparato no trate de frenar el disco de tronzar presionándolo lateralmente.

La herramienta eléctrica deberá guiarse siempre a contramarcha. En caso contrario, puede ocurrir que ésta sea impulsada de manera incontrolada fuera de la ranura de corte.

Al tronzar perfiles, o tubos de sección rectangular cortar por el lado más pequeño.

#### Tronzado de piedra

La herramienta eléctrica solamente deberá utilizarse para amolar o tronzar sin la aportación de agua.

Para tronzar piedra se recomienda emplear un disco tronzador diamantado.

Conecte la herramienta eléctrica y asiente la parte anterior del soporte guía sobre la pieza. Desplace la herramienta eléctrica con un avance moderado adecuado al tipo de material a trabajar.

Al tronzar materiales especialmente duros como, p. ej. hormigón con un alto contenido de áridos, es posible que se dañe el disco tronzador diamantado debido a un sobrecalentamiento. Señal clara de ello es la formación de una corona de chispas en la periferia del disco.

En este caso, interrumpa el proceso de tronzado y deje funcionar brevemente el disco en vacío, a revoluciones máximas, para permitir que se enfríe.

La reducción notable del rendimiento de trabajo y la formación de una corona de chispas, son indicios claros de que se ha reducido el filo del disco tronzador diamantado. Éste puede reafilarse realizando unos breves cortes en un material abrasivo, p. ej., en arenisca calcárea.

**Indicaciones referentes a la estática**

Al practicar ranuras en muros de carga, deberán tenerse en cuenta la normativa que pudiera existir al respecto en el respectivo país.

Es imprescindible atenerse a estas prescripciones. Por ello, antes de realizar los trabajos consulte a un aparejador, arquitecto o al responsable de la obra.

**5\_MANTENIMIENTO Y SERVICIO**

**MANTENIMIENTO Y LIMPIEZA**

**Antes de cualquier manipulación en la herramienta eléctrica, sacar el enchufe de red de la toma de corriente.**

**Mantenga limpia la herramienta eléctrica y las rejillas de refrigeración para trabajar con eficacia y seguridad.**

En ciertas aplicaciones extremas, al trabajar metales, puede llegara acumularse en el interior de la herramienta eléctrica polvo susceptible de conducir corriente. Ello puede mermar la eficacia del aislamiento de la herramienta eléctrica. En estos casos se recomienda aplicar un equipo de aspiración estacionario, soplar frecuentemente las rejillas de refrigeración, e intercalar un fusible diferencial (FI).

Almacene y trate cuidadosamente los accesorios.

Si a pesar de los esmerados procesos de fabricación y control, la herramienta eléctrica llegase a averiarse, la reparación deberá encargarse a un servicio técnico autorizado para herramientas eléctricas Stayer.

Para cualquier consulta o pedido de piezas de repuesto es imprescindible indicar el nº de artículo que figura en la placa de características de la herramienta eléctrica.

**SERVICIO TÉCNICO Y ATENCIÓN AL CLIENTE**

El servicio técnico le asesorará en las consultas que pueda Ud. tener sobre la reparación y mantenimiento de su producto, así como sobre piezas de recambio. Los dibujos de despiece e informaciones sobre las piezas de recambio las podrá obtener también en internet bajo:

**www.grupostayer.com**

Nuestro equipo de asesores técnicos le orientará gustosamente en cuanto a la adquisición, aplicación y ajuste de los productos y accesorios.

**ELIMINACIÓN**

Recomendamos que las herramientas eléctricas, accesorios y embalajes sean sometidos a un proceso de recuperación que respete el medio ambiente.

**Sólo para los países de la UE:**



¡No arroje las herramientas eléctricas a la basura!

Conforme a la Directriz Europea 2012/19/UE sobre aparatos eléctricos y electrónicos inservibles, tras su transposición en ley nacional, deberán acumularse por separado las herramientas eléctricas para ser sometidas a un reciclaje ecológico.

Reservado el derecho de modificación.

**ESPECIFICACIONES TÉCNICAS**

- = Potencia entregada al eje
- = Potencia nominal absorbida
- = Nº de revoluciones. De marcha en vacío
- = Diámetro máximo del disco max
- = Rosca del husillo
- = Masa
- $L_{WA}$  = Nivel de presión acústica
- $L_{PA}$  = Nivel de potencia acústica
- = Aceleración evaluada típicamente en la zona

Estos datos son válidos para tensiones nominales de [U] 230/240 V ~ 50/60 Hz - 110/120 V ~ 60 Hz. Los valores pueden variar si la tensión fuese inferior, y en las ejecuciones específicas para ciertos países. Preste atención al nº de artículo en la placa de características de su aparato, ya que las denominaciones comerciales de algunos aparatos pueden variar.

**Reservados los derechos a modificaciones relacionadas con el avance técnico.**

**INFORMACIÓN SOBRE RUIDOS Y VIBRACIONES**

**¡Llevar cascos de protección auditiva!**



Valores de medición establecidos de acuerdo con **EN 62841-1**.

Las especificaciones técnicas aquí indicadas se entienden dentro de determinadas tolerancias (conformes a las normas que rigen actualmente).

## Avvertenze generali di sicurezza per gli utensili elettrici

### 1) Sicurezza sul luogo di lavoro

**a) Mantenere pulito e ben illuminato il posto di lavoro.** Il disordine o le zone di lavoro non illuminate possono essere causa di incidenti.

**b) Evitare d'impiegare l'utensile elettrico in ambienti soggetti al rischio di esplosioni nei quali si trovino liquidi, gas o polveri infiammabili.** Gli utensili elettrici producono scintille che possono far infiammare la polvere o i gas.

**c) Mantenere lontani i bambini ed altre persone durante l'impiego dell'utensile elettrico.** Eventuali distrazioni potranno comportare la perdita del controllo sull'utensile.

### 2) Sicurezza elettrica

**a) La spina dell'utensile elettrico per la presa di corrente dovrà essere adatta alla presa.** Evitare assolutamente di apportare modifiche alla spina. Non utilizzare adattatori insieme a utensili elettrici con messa a terra. Le spine non modificate e le prese adatte allo scopo riducono il rischio di scosse elettriche.

**b) Evitare il contatto fisico con superfici collegate a terra, come tubi, riscaldamenti, cucine elettriche e frigoriferi.** Sussiste un maggior rischio di scosse elettriche nel momento in cui il corpo è messo a massa.

**c) Custodire l'utensile elettrico al riparo dalla pioggia o dall'umidità.** L'eventuale infiltrazione di acqua in un utensile elettrico va ad aumentare il rischio d'insorgenza di scosse elettriche.

**d) Non usare il cavo per scopi diversi da quelli previsti al fine di trasportare o appendere l'utensile elettrico, oppure di togliere la spina dalla presa di corrente.** Mantenere l'utensile elettrico al riparo da fonti di calore, dall'olio, dagli spigoli o da parti di utensili in movimento. I cavi danneggiati o aggrovigliati aumentano il rischio d'insorgenza di scosse elettriche.

**e) Qualora si voglia usare l'utensile elettrico all'aperto, impiegare solo ed esclusivamente cavi di prolunga adatti per l'impiego all'esterno.**

L'uso di un cavo di prolunga omologato per l'impiego all'esterno riduce il rischio d'insorgenza di scosse elettriche.

**f) Quando non è possibile evitare l'uso dell'utensile elettrico in ambienti umidi, impiegare un interruttore differenziale.** L'impiego di un interruttore differenziale riduce il rischio di scossa elettrica.

### 3) Sicurezza delle persone

**a) È importante concentrarsi su ciò che si sta facendo e maneggiare con giudizio l'utensile elettrico durante le operazioni di lavoro.** Non utilizzare l'utensile elettrico in caso di stanchezza o sotto l'effetto di droghe, bevande alcoliche e medicinali. Un attimo di distrazione durante l'uso dell'utensile elettrico potrà causare lesioni gravi.

**b) Indossare sempre equipaggiamento protettivo individuale, nonché guanti protettivi.**

Se si avrà cura d'indossare equipaggiamento protettivo individuale come la maschera antipolvere, la calzatura antiscivolo di sicurezza, il casco protettivo o la protezione per l'udito, a seconda dell'impiego previsto per l'utensile elettrico, si potrà ridurre il rischio di ferite.

**c) Evitare l'accensione involontaria dell'utensile. Accertarsi che l'utensile elettrico sia spento prima di collegarlo all'alimentazione di corrente e/o alla**

**batteria, di prenderlo o di trasportarlo.** Il fatto di tenere il dito sopra l'interruttore o di collegare l'utensile elettrico acceso all'alimentazione di corrente potrà essere causa di incidenti.

**d) Togliere gli attrezzi di regolazione o la chiave inglese prima di accendere l'utensile elettrico.** Un utensile o una chiave inglese che si trovino in una parte di utensile in rotazione potranno causare lesioni.

**e) Evitare di mantenere posizioni anomale del corpo. Avere cura di mettersi in posizione sicura e di mantenere l'equilibrio.** In questo modo sarà possibile controllare meglio l'utensile elettrico in situazioni inaspettate.

**f) Indossare vestiti adeguati. Evitare di indossare vestiti ampi o gioielli.** Tenere i capelli, i vestiti e i guanti lontani da parti in movimento. Vestiti ampi, gioielli o capelli lunghi potranno impigliarsi in parti in movimento.

**g) Se sussiste la possibilità di montare dispositivi di aspirazione o di captazione della polvere, assicurarsi che gli stessi siano stati installati correttamente e vengano utilizzati senza errori.** L'utilizzo di un sistema di aspirazione della polvere può limitare i rischi derivanti dalla polvere.

### 4) Maneggio ed impiego accurato di utensili elettrici

**a) Non sovraccaricare l'utensile. Impiegare l'utensile elettrico adatto per sbrigare il lavoro.** Utilizzando l'utensile elettrico adatto si potrà lavorare meglio e con maggior sicurezza nell'ambito della gamma di potenza indicata.

**b) Non utilizzare utensili elettrici con interruttori difettosi.** Un utensile elettrico che non si può più accendere o spegnere è pericoloso e dovrà essere riparato.

**c) Prima di regolare o riporre l'utensile e sostituire accessori, estrarre la spina dalla presa e/o rimuovere la batteria.** Tale precauzione eviterà che l'utensile elettrico possa essere messo in funzione inavvertitamente.

**d) Custodire gli utensili elettrici non utilizzati al di fuori della portata dei bambini. Non fare usare l'utensile a persone che non sono abituate ad usarlo o che non abbiano letto le presenti istruzioni.** Gli utensili elettrici sono pericolosi se utilizzati da persone inesperte.

**e) Effettuare accuratamente la manutenzione dell'utensile elettrico. Verificare che le parti mobili dell'utensile funzionino perfettamente e non s'incastrino, che non ci siano pezzi rotti o danneggiati al punto tale da limitare la funzione dell'utensile elettrico stesso. Far riparare le parti danneggiate prima d'impiegare l'utensile.** Numerosi incidenti vengono causati da utensili elettrici la cui manutenzione è stata effettuata poco accuratamente.

**f) Mantenere affilati e puliti gli utensili da taglio.** Gli utensili da taglio curati con particolare attenzione e con taglienti affilati s'incastrano meno frequentemente e sono più facili da condurre.

**g) Utilizzare l'utensile elettrico, gli accessori, gli utensili, ecc. soltanto in conformità con le presenti istruzioni. Osservare le condizioni di lavoro ed il lavoro da eseguirsi durante l'impiego.** L'impiego di utensili elettrici per usi diversi da quelli consentiti potrà dar luogo a situazioni di pericolo.

Questo manuale è coerente con la data di fabbricazione del vostro computer, potrete trovare informazioni sui dati tecnici della macchina acquistata controllo manuale degli aggiornamenti delle nostremacchine sul sito:

[www.grupostayer.com](http://www.grupostayer.com)

## 1\_ DI SICUREZZA SPECIFICHE

### ISTRUZIONI DI SICUREZZA GENERALI PER LAVORI DI LEVIGATURA, LEVIGATURA CON CARTA VETRATA, LAVORI CON SPAZZOLE METALLICHE E TRONCATURA.

**Questo elettroutensile è previsto per essere utilizzato come levigatrice, levigatrice per carta a vetro, spazzola metallica e troncatrice. Attenersi a tutte le avvertenze di pericolo, istruzioni, rappresentazioni e dati che si ricevono con l'elettroutensile.** In caso di mancata osservanza delle seguenti istruzioni vi è il pericolo di provocare una scossa elettrica, di sviluppare incendi e/o di provocare seri incidenti.

**Questo elettroutensile non è adatto per operazioni di lucidatura.** Utilizzando l'elettroutensile per applicazioni non esplicitamente previste per lo stesso, si vengono a sviluppare situazioni pericolose e si provocano incidenti.

**Non utilizzare nessun accessorio che la casa costruttrice non abbia esplicitamente previsto e raccomandato per questo elettroutensile.** Il semplice fatto che un accessorio possa essere fissato al Vostro elettroutensile non è una garanzia per un impiego sicuro.

**Il numero di giri ammesso dell'accessorio impiegato deve essere almeno tanto alto quanto il numero massimo di giri riportato sull'elettroutensile.**

Un accessorio che gira più rapidamente di quanto consentito può rompersi in vari pezzi e venir lanciato intorno.

**Il diametro esterno e lo spessore dell'accessorio montato devono corrispondere ai dati delle dimensioni dell'elettroutensile in dotazione.** In caso di utilizzo di portautensili e di accessori di dimensioni sbagliate non sarà possibile schermanli oppure controllarli a sufficienza.

**Dischi abrasivi, flange, platorelli oppure altri portautensili ed accessori devono adattarsi perfettamente al mandrino portamola dell'elettroutensile in dotazione.** Portautensili ed accessori che non si adattino perfettamente al mandrino portamola dell'elettroutensile non ruotano in modo uniforme, vibrano molto forte e possono provocare la perdita del controllo.

**Non utilizzare mai portautensili od accessori danneggiati. Prima di ogni utilizzo controllare i portautensili e gli accessori ed accertarsi che sui dischi abrasivi non vi siano scheggiature crepature, che il platorello non sia soggetto ad incrinature, crepature o forte usura e che le spazzole metalliche non abbiano fili metallici allentati oppure rotti. Se l'elettroutensile oppure l'accessorio impiegato dovesse sfuggire dalla mano e cadere, accertarsi che questo non abbia subito nessun danno oppure utilizzare un accessorio intatto. Una volta controllato e montato il portautensili o accessorio, far funzionare l'elettroutensile per la durata di un minuto con il numero massimo di giri avendo cura di**

**tenersi lontani e di impedire anche ad altre persone presenti di avvicinarsi al portautensili o accessorio in rotazione.** Nella maggior parte dei casi i portautensili o accessori danneggiati si rompono nel corso di questo periodo di prova.

**Indossare abbigliamento di protezione. A seconda dell'applicazione in corso utilizzare una visiera completa, maschera di protezione per gli occhi oppure occhiali di sicurezza. Per quanto necessario, portare maschere per polveri, protezione acustica, guanti di protezione oppure un grembiule speciale in grado di proteggervi da piccole particelle di levigatura o di materiale.** Gli occhi dovrebbero essere protetti da corpi estranei espulsi in aria nel corso di diverse applicazioni. La maschera antipolvere e la maschera respiratoria devono essere in grado di filtrare la polvere provocata durante l'applicazione. Esponendosi per lungo tempo ad un rumore troppo forte vi è il pericolo di perdere l'udito.

**Avere cura di evitare che altre persone possano avvicinarsi alla zona in cui si sta lavorando. Ogni persona che entra nella zona di operazione deve indossare un abbigliamento protettivo personale.** Frammenti del pezzo in lavorazione oppure utensili rotti possono volar via oppure provocare incidenti anche al di fuori della zona diretta di lavoro.

**Quando si eseguono lavori in cui vi è pericolo che l'accessorio impiegato possa arrivare a toccare cavi elettrici nascosti oppure anche il cavo elettrico della macchina stessa, tenere l'elettroutensile afferrandolo sempre alle superfici di impugnatura isolate.** Un contatto con un cavo elettrico mette sotto tensione anche le parti in metallo dell'elettroutensile e provoca quindi una scossa elettrica.

**Tenere il cavo di collegamento elettrico sempre lontano da portautensili o accessori in rotazione.** Se si perde il controllo sull'elettroutensile vi è il pericolo di trancare o di colpire il cavo di collegamento elettrico e la Vostra mano o braccio può arrivare a toccare il portautensili o accessorio in rotazione.

**Mai poggiare l'elettroutensile prima che il portautensili o l'accessorio impiegato non si sia fermato completamente.** L'utensile in rotazione può entrare in contatto con la superficie di appoggio facendoVi perdere il controllo sulla macchina pneumatica.

**Mai trasportare l'elettroutensile mentre questo dovesse essere ancora in funzione.** Attraverso un contatto casuale l'utensile in rotazione potrebbe fare presa sugli indumenti oppure sui capelli dell'operatore e potrebbe arrivare a ferire seriamente il corpo dell'operatore.

Pulire regolarmente le feritoie di ventilazione dell'elettroutensile in dotazione. Il ventilatore del motore attira polvere nella carcassa ed una forte raccolta di polvere di metallo può provocare pericoli di origine elettrica.

Non utilizzare mai l'elettroutensile nelle vicinanze di materiali infiammabili. Le scintille possono far prendere fuoco questi materiali.

## CONTRACCOLPO E RELATIVE AVVERTENZE DI PERICOLO

Un contraccolpo è l'improvvisa reazione in seguito ad agganciamento oppure blocco di accessorio in rotazione come può essere un disco abrasivo, platorello, spazzola metallica ecc. Agganciandosi oppure bloccandosi il portautensili o accessorio provoca un arresto improvviso della rotazione dello stesso. In questo caso l'operatore non è più in grado di controllare l'elettrotensile ed al punto di blocco si provoca un rimbalzo dello stesso che avviene nella direzione opposta a quella della rotazione del portautensili o dell'accessorio.

Se p. es. un disco abrasivo resta agganciato o bloccato nel pezzo in lavorazione, il bordo del disco abrasivo che si abbassa nel pezzo in lavorazione può rimanere impigliato provocando in questo modo una rottura oppure un contraccolpo del disco abrasivo. Il disco abrasivo si avvicina o si allontana dall'operatore a seconda della direzione di rotazione che ha nel momento in cui si blocca. In tali situazioni è possibile che le mole abrasive possano anche rompersi. Un contraccolpo è la conseguenza di un utilizzo non appropriato oppure non corretto dell'elettrotensile. Esso può essere evitato soltanto prendendo misure adatte di sicurezza come dalla descrizione che segue.

**Tenere sempre ben saldo l'elettrotensile e portare il proprio corpo e le proprie braccia in una posizione che Vi permetta di compensare le forze di contraccolpo. Se disponibile, utilizzare sempre l'impugnatura supplementare in modo da poter avere sempre il maggior controllo possibile su forze di contraccolpi oppure momenti di reazione che si sviluppano durante la fase in cui la macchina raggiunge il regime di pieno carico.** Prendendo appropriate misure di precauzione l'operatore può essere in grado di tenere sotto controllo le forze di contraccolpo e quelle di reazione a scatti.

**Mai avvicinare la propria mano alla zona degli utensili in rotazione.** Nel corso dell'azione di contraccolpo il portautensili o accessorio potrebbe passare sulla Vostra mano.

**Evitare di avvicinarsi con il proprio corpo alla zona in cui l'elettrotensile viene mosso in caso di un contraccolpo.** Un contraccolpo provoca uno spostamento improvviso dell'elettrotensile che si sviluppa nella direzione opposta a quella della rotazione della mola abrasiva al punto di blocco.

**Operare con particolare attenzione in prossimità di spigoli, spigoli taglienti ecc. Avere cura di impedire che portautensili o accessori possano rimbalzare dal pezzo in lavorazione oppure possano rimanervi bloccati.** L'utensile in rotazione ha la tendenza a rimanere bloccato in angoli, spigoli taglienti oppure in caso di rimbalzo. Ciò provoca una perdita del controllo oppure un contraccolpo.

**Non utilizzare seghe a catena e neppure lame dentellate.** Questo tipo di accessori provocano spesso un contraccolpo oppure la perdita del controllo sull'elettrotensile.

## PARTICOLARI AVVERTENZE DI PERICOLO PER OPERAZIONI DI LEVIGATURA E DI TRONCATURA

**Utilizzare esclusivamente utensili abrasivi che siano esplicitamente ammessi per l'elettrotensile in dotazione e sempre in combinazione con la cuffia di protezione prevista per ogni utensile abrasivo.** Utensili abrasivi che non sono previsti per l'elettrotensile non possono essere sufficientemente schermati e sono insicuri.

**La cuffia di protezione deve essere applicata con sicurezza all'elettrotensile e regolata in modo tale da poter garantire il massimo possibile di sicurezza, cioè, che la parte dell'utensile abrasivo che senza protezione indica verso l'operatore deve essere ridotta al minimo possibile.** La cuffia di protezione ha il compito di proteggere l'operatore da frammenti e da contatti accidentali con l'utensile abrasivo.

**Utensili abrasivi possono essere utilizzati esclusivamente per le possibilità applicative esplicitamente raccomandate.** P. es: Mai eseguire lavori di levigatura con la superficie laterale di un disco abrasivo da taglio diritto. Mole abrasive da taglio diritto sono previste per l'asportazione di materiale con il bordo del disco. Esercitando dei carichi laterali su questi utensili abrasivi vi è il pericolo di romperli.

**Per la mola abrasiva selezionata, utilizzare sempre flange di serraggio che siano in perfetto stato e che siano della corretta dimensione e forma.** Flange adatte hanno una funzione di corretto supporto della mola abrasiva riducendo il più possibile il pericolo di una rottura della mola abrasiva. È possibile che vi sia una differenza tra flange per mole abrasive da taglio diritto e flange per mole abrasive di altro tipo.

**Non utilizzare mai mole abrasive usurate previste per elettrotensili più grandi.** Mole abrasive previste per elettrotensili più grandi non sono concepite per le maggiori velocità di elettrotensili più piccoli e possono rompersi.

### ULTERIORI AVVERTENZE DI PERICOLO SPECIFICHE PER LAVORI DI TRONCATURA

**Evitare di far bloccare il disco abrasivo da taglio diritto oppure di esercitare una pressione troppo alta. Non eseguire tagli eccessivamente profondi.**

Sottoponendo la mola da taglio diritto a carico eccessivo se ne aumenta la sollecitazione e la si rende maggiormente soggetta ad angolature improprie o a blocchi venendo così a creare il pericolo di contraccolpo oppure di rottura dell'utensile abrasivo.

**Evitare di avvicinarsi alla zona anteriore o posteriore al disco abrasivo da taglio in rotazione.** Quando l'operatore manovra la mola da taglio diritto nel pezzo in lavorazione in direzione opposta a quella della propria persona, può capitare che in caso di un contraccolpo il disco in rotazione faccia rimbalzare con violenza l'elettrotensile verso l'operatore.

**Qualora il disco abrasivo da taglio diritto dovesse incepparsi oppure si dovesse interrompere il lavoro, spegnere l'elettrotensile e tenerlo fermo fino a quando il disco si sarà fermato completamente. Non tentare mai di estrarre il disco abrasivo dal taglio in esecuzione perché si potrebbe provocare un contraccolpo.** Rilevare ed eliminare la causa per il blocco.

**Mai rimettere l'elettrotensile in funzione fintanto che esso si trovi ancora nel pezzo in lavorazione. Prima di continuare ad eseguire il taglio procedendo con la dovuta attenzione, attendere che il disco abrasivo da taglio diritto abbia raggiunto la massima velocità.** In caso contrario è possibile che il disco resti agganciato, sbalzi dal pezzo in lavorazione oppure provochi un contraccolpo.

**Dotare di un supporto adatto pannelli oppure pezzi in lavorazione di dimensioni maggiori in modo da ridurre il rischio di un contraccolpo dovuto ad un disco abrasivo da taglio diritto che rimane bloccato.** Pezzi in lavorazione di dimensioni maggiori possono piegarsi sotto l'effetto del proprio peso. Provvedere a munire il pezzo in lavorazione di supporti adatti al caso specifico sia nelle vicinanze del taglio di troncatura che in quelle del bordo.

Operare con particolare attenzione in caso di «tagli dal centro» da eseguire in pareti già esistenti oppure in altre parti non visibili. Il disco abrasivo da taglio diritto che inizia il taglio sul materiale può provocare un contraccolpo se dovesse arrivare a troncature condutture del gas o dell'acqua, linee elettriche oppure oggetti di altro tipo.

#### AVVERTENZE DI PERICOLO SPECIFICHE PER LAVORI CON SPAZZOLE METALLICHE

Tenere presente che la spazzola metallica perde pezzi di fil di ferro anche durante il comune impiego. Non sottoporre i fili metallici a carico troppo elevato esercitando una pressione troppo alta. Pezzi di fil di ferro espulsi in aria possono penetrare molto facilmente attraverso indumenti sottili e/o la pelle.

Impiegando una cuffia di protezione si impedisce che la cuffia di protezione e la spazzola metallica possano toccarsi. I diametri delle spazzole a disco e delle spazzole a tazza possono essere aumentati attraverso forze di pressione e tramite l'azione di forze centrifugali.

#### ULTERIORI AVVERTENZE DI PERICOLO

**Indossare degli occhiali di protezione.**

**Al fine di rilevare linee di alimentazione nascoste, utilizzare adatte apparecchiature di ricerca oppure rivolgersi alla locale società erogatrice.** Un contatto con linee elettriche può provocare lo sviluppo di incendi e di scosse elettriche. Danneggiando linee del gas si può creare il pericolo di esplosioni. Penetrando una tubazione dell'acqua si provocano seri danni materiali oppure vi è il pericolo di provocare una scossa elettrica.

**Se l'alimentazione di corrente viene interrotta p. es. a causa di mancanza di corrente oppure di estrazione della spina di rete, sbloccare l'interruttore di avvio arresto e posizionarlo su arresto.** In questo modo viene impedito un riavviamento incontrollato.

**Per lavorare la pietra utilizzare un'aspirazione polvere. L'aspirapolvere deve essere adatto all'aspirazione di polvere minerale e disporre di rispettiva omologazione.** L'utilizzo di tali dispositivi contribuisce a ridurre lo svilupparsi di situazioni pericolose provocate dalla presenza di polvere.

**Durante le operazioni di lavoro è necessario tenere l'elettrotensile sempre con entrambe le mani ed adottare una posizione di lavoro sicura.**

Utilizzare con sicurezza l'elettrotensile tenendolo sempre con entrambe le mani.

**Per tagliare materiale pietroso utilizzare una slitta di guida.** In caso di mancanza di una slitta laterale vi è il pericolo che la mola da taglio resti agganciata provocando un contraccolpo.

**Assicurare il pezzo in lavorazione.** Un pezzo in lavorazione può essere bloccato con sicurezza in posizione solo utilizzando un apposito dispositivo di serraggio oppure una morsa a vite e non tenendolo con la semplice mano.

**Mantenere pulita la propria zona di lavoro.** Miscele di materiali di diverso tipo possono risultare particolarmente pericolose. La polvere di metalli leggeri può essere infiammabile ed esplosiva.

**Mai utilizzare l'elettrotensile con un cavo danneggiato.** Non toccare il cavo danneggiato ed estrarre la spina di rete in caso che si dovesse danneggiare il cavo mentre si lavora. Cavi danneggiati aumentano il rischio di una scossa di corrente elettrica.

## 2 DESCRIZIONE DEL FUNZIONAMENTO



**Leggere tutte le avvertenze di pericolo e le istruzioni operative.** In caso di mancato rispetto delle avvertenze di pericolo e delle istruzioni operative si potrà creare il pericolo di scosse elettriche, incendi e/o incidenti gravi.

#### USO CONFORME ALLE NORME

L'elettrotensile è ideale per la troncatura, la grossatura e la spazzolatura di materiali metallici e materiali pietrosi senza l'impiego di acqua.

Con utensili abbrasivi ammessi l'elettrotensile può essere utilizzato per la levigatura con carta vetrata.

#### COMPONENTI ILLUSTRATI

La numerazione dei componenti illustrati si riferisce all'illustrazione dell'elettrotensile che si trova sulla pagina con la rappresentazione grafica.

- 1 1 Vite di sblocco per cuffia di protezione
- 2 2 Tasto di bloccaggio dell'alberino
- 3 3 Interruttore di avvio/arresto
- 4 4 Impugnatura supplementare
- 5 5 Filettatura alberino
- 6 6 Cuffia di protezione per la levigatura
- 7 7 Flangia di alloggiamento
- 8 8 Mola abrasiva da sgrasso e taglio
- 9 9 Dado di serraggio
- 10 10 Interruttore di blocco (SAB900RPS).
- 11 11 Interruttore Long (SAB900RPS).

## 3 MONTAGGIO

#### MONTAGGIO DEL DISPOSITIVO DI PROTEZIONE

**Prima di qualunque intervento sull'elettrotensile estrarre la spina di rete dalla presa.**

**Cuffia di protezione per la levigatura**

Applicare la cuffia di protezione **6** sul supporto sull'elettrotensile fino a quando le camme codificatrici della cuffia di protezione coincidono con il supporto.

Premere, tenendo contemporaneamente la levetta di sblocco **1**.

Adattare la posizione della cuffia di protezione **6** alle esigenze dell'operazione in corso. Spingere a tal fine la vite di sblocco **1** verso l'alto e ruotare la cuffia di protezione **6** sulla posizione richiesta.

Regolare la cuffia di protezione **6** in modo tale da impedire che si abbia una scia di scintille in direzione dell'operatore.

La cuffia di protezione **6** deve poter essere girata soltanto attivando la vite di sblocco **1**! In caso contrario evitare assolutamente di continuare ad utilizzare l'elettrotensile e consegnarlo al Centro di Assistenza Clienti.

### Impugnatura supplementare

Utilizzare il Vostro elettrotensile soltanto con l'impugnatura supplementare **4**.

A seconda della posizione di lavoro che si preferisce, avvitare l'impugnatura supplementare **4** a destra oppure a sinistra della testata ingranaggi.

### MONTAGGIO DEGLI UTENSILI ABRASIVI

Prima di qualunque intervento sull'elettrotensile estrarre la spina di rete dalla presa.



**I dischi abrasivi e quelli da taglio tendono a scaldarsi molto durante la lavorazione. Non afferrarli mai con le mani fintanto che non si siano raffreddati completamente.**

Pulire la filettatura alberino **5** e tutti i componenti da montare.

Per bloccare in posizione e sbloccare gli utensili abrasivi, premere il tasto di bloccaggio dell'alberino **2** per bloccare l'alberino.

**Azionare il tasto di bloccaggio dell'alberino solo ed esclusivamente quando l'alberino è fermo.** In caso contrario l'elettrotensile potrebbe subire dei danni.

### Mola abrasiva da sgrosso e taglio

Tenere sempre in considerazione le dimensioni degli utensili abrasivi. Il diametro del foro deve corrispondere perfettamente e senza gioco alla flangia. Non utilizzare mai né riduzioni né adattatori.

Utilizzando mole da taglio diamantate, accertarsi che la freccia indicante il senso di rotazione applicata sulla mola da taglio diamantata corrisponda al senso di rotazione dell'elettrotensile (vedere freccia indicante il senso di rotazione applicata sulla testata ingranaggi).

La sequenza del montaggio è riportata sulla pagina con la rappresentazione grafica. (7→8→9)

Per il fissaggio della mola abrasiva da sgrosso e taglio avvitare il dado di serraggio **9** e stringerlo con la chiave a forcina.

**Dopo il montaggio dell' utensile abrasivo verificare prima dell'accessione, se l'utensile abrasivo è montato in modo corretto e può essere girato senza impedimenti. Assicurarsi che l'utensile abrasivo non venga a contatto con la cuffia di protezione o altre parti.**

### ASPIRAZIONE POLVERE/ASPIRAZIONE TRUCIOLI

Polveri e materiali come vernici contenenti piombo, alcuni tipi di legname, minerali e metalli possono essere dannosi per la salute. Il contatto oppure l'inalazione

delle polveri possono causare reazioni allergiche e/o malattie delle vie respiratorie dell'operatore oppure delle persone che si trovano nelle vicinanze.

Determinate polveri come polvere da legname di faggio o di quercia sono considerate cancerogene, in modo particolare insieme ad additivi per il trattamento del legname (cromato, protezione per legno).

Materiale contenente amianto deve essere lavorato esclusivamente da personale specializzato.

- Utilizzate, se possibile, un sistema di aspirazione delle polveri.
- Provvedere per una buona aerazione del posto di lavoro.
- Si consiglia di portare una mascherina protettiva con classe di filtraggio P2.

**Osservare le norme in vigore nel Vostro paese per i materiali da lavorare.**

## 4\_USO

### MESSA IN FUNZIONE

**Osservare la tensione di rete! La tensione della rete deve corrispondere a quella indicata sulla targhetta dell'elettrotensile. Gli elettrotensili con l'indicazione di 230 V possono essere collegati anche alla rete di 220 V.**

Utilizzando l'elettrotensile con generatori mobili di corrente che non dispongono di sufficienti riserve di potenza o che non hanno un'adatta regolazione di tensione con amplificazione della corrente di avviamento, è possibile che durante la fase della messa in funzione si abbia un calo della potenza oppure un comportamento atipico.

Si prega di accertarsi che il generatore di corrente utilizzato corrisponda ai requisiti richiesti, in modo particolare per quanto riguarda la tensione e la frequenza di rete.

### Accendere/spegnere

Per accendere l'elettrotensile, spingere l'interruttore avvio/arresto **3** in avanti.

Per bloccare l'interruttore avvio/arresto **3** premere l'interruttore avvio/arresto **3** verso il basso nella parte anteriore, fino allo scatto in posizione.

Per spegnere l'elettrotensile rilasciare l'interruttore avvio/arresto **3** oppure, quando è bloccato, premere l'interruttore avvio/arresto **3** nella parte posteriore brevemente verso il basso e rilasciarlo.

Prima di utilizzarli, controllare lo stato degli utensili abrasivi. L'utensile abrasivo deve essere montato perfettamente e deve poter ruotare liberamente.

Eseguire una prova di funzionamento per almeno 1 minuto e senza sottoporre a carico. Non utilizzare mai utensili abrasivi difettosi, ovalizzati oppure che vibrano. Utensili abrasivi difettosi possono andare in pezzi e creare il pericolo di incidenti.

### Connessione / sconnessione SAB 900RPS

Per il lancio della macchina, spingere indietro l'interruttore di rilascio **10** e premere l'interruttore su **11**. Per spegnere la macchina, rilasciare l'interruttore **11** lungo.

## INDICAZIONI OPERATIVE

- Attenzione quando si eseguono intagli in pareti portanti, cfr. paragrafo «Indicazioni relative alla statica».
- Bloccare il pezzo in lavorazione in modo adatto a meno che esso non abbia di per sé una stabilità sicura dovuta al proprio peso.
- Non sottoporre l'elettrotensile a carico tanto elevato da farlo fermare.
- I dischi abrasivi e quelli da taglio tendono a scaldarsi molto durante la lavorazione. Non afferrarli mai con le mani fintanto che non si siano raffreddati completamente.

### Lavori di sgrossatura

#### Mai utilizzare mole abrasive da taglio diritto per lavori di sgrossatura!

Con un'angolazione di regolazione da 30° fino a 40° si raggiungono i migliori risultati in caso di lavori di sgrossatura. Esercitando una pressione moderata, spostare l'elettrotensile da una parte all'altra. Questa procedura consente di evitare che il pezzo in lavorazione si scaldi troppo, cambi di colore e che si formino scanalature.

### Troncatura di metallo

Eseguendo lavori di troncatura, avanzare moderatamente ed adattando il movimento al materiale in elaborazione. Non esercitare nessuna pressione sulla mola da taglio, evitare angolature improprie e non oscillare.

Non cercare mai di frenare sottoponendo a pressione laterale mole abrasive da taglio che continuano a girare per inerzia.

Con l'elettrotensile si deve sempre operare con fresatura bidirezionale.

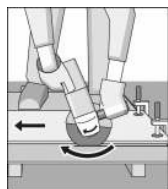

In caso contrario vi è il pericolo che la macchina possa essere spinta in modo non controllato fuori della linea nea di taglio.

In caso di troncatura di profili e tubi a sezione quadra, si consiglia di accostare l'utensile alla sezione più piccola.

### Troncatura di materiale minerale

L'elettrotensile può essere utilizzato esclusivamente per il taglio a secco/levigatura a secco.

Per la troncatura di pietre utilizzare preferibilmente una mola da taglio diamantata. Avviare l'elettrotensile ed applicarlo con la parte anteriore della slitta di guida sul pezzo in lavorazione. Spingere l'elettrotensile avanzando moderatamente ed adattando il movimento al materiale in elaborazione.

Troncando materiali particolarmente duri, p. es. calcestruzzo ad alto contenuto di ciottoli, la mola da taglio diamantata può surriscaldarsi e subire danni. Un evidente indizio per una tale situazione è quando una mola abrasiva da taglio diritto di diamante produce una corona di scintille. In questo caso, interrompere l'operazione di taglio e far girare brevemente la mola da taglio diamantata in funzionamento a vuoto ed al massimo della velocità in modo che possa raffreddarsi.

Una sensibile diminuzione dell'avanzamento di lavoro e la formazione di corona di scintille sono un chiaro indizio per un a mola da taglio diamantata non più

sufficientemente affilata. Essa può essere riaffilata eseguendo dei brevi tagli su materiale abrasivo come p. es. su arenaria calcare.

### Indicazioni relative alla statica

Fessure in pareti portanti sono soggette alla norma DIN 1053 parte 1 oppure alle specifiche norme vigenti nel rispettivo Paese.

È obbligatorio attenersi a tali leggi e normative.

Prima di iniziare a lavorare, consultare l'ingegnere calcolatore responsabile, l'architetto oppure la direzione responsabile dei lavori.

## 5 MANUTENZIONE E ASSISTENZA ISTRUZIONI

### 5.1. MANUTENZIONE E PULIZIA

Prima di qualunque intervento sull'elettrotensile estrarre la spina di rete dalla presa. Per poter garantire buone e sicure operazioni di lavoro, tenere sempre puliti l'elettrotensile e le prese di ventilazione.

In caso di estreme condizioni d'uso è possibile che lavorando metalli si depositi polvere conduttrice all'interno dell'elettrotensile. Lo stato dell'isolamento di sicurezza dell'elettrotensile ne può risultare compromesso. In questi casi si consiglia di utilizzare un impianto di aspirazione stazionario, di soffiare spesso sulle feritoie di ventilazione e di preinstallare un interruttore di sicurezza per correnti di guasto (FI).

Conservare e trattare con cura l'accessorio.

Se nonostante gli accurati procedimenti di produzione e di controllo l'elettrotensile dovesse guastarsi, la riparazione va fatta effettuare da un punto di assistenza autorizzato per gli elettrotensili Stayer.

In caso di richieste o di ordinazione di pezzi di ricambio, comunicare sempre il codice prodotto riportato sulla targhetta di fabbrica elettrotensile!

### SERVIZIO DI ASSISTENZA ED ASSISTENZA CLIENTI

Il servizio di assistenza risponde alle Vostre domande relative alla riparazione ed alla manutenzione del Vostro prodotto nonché concernenti le parti di ricambio. Disegni in vista esplosa ed informazioni relative alle parti di ricambio sono consultabili anche sul sito:

[info@gruppostayer.com](mailto:info@gruppostayer.com)

Il nostro team di consulenti tecnici saranno lieti di guida per l'attuazione di acquisizione e adattamento di prodotti e accessori.

### SMALTIMENTO

Avviare ad un riciclaggio rispettoso dell'ambiente gli imballaggi, gli elettrotensili e gli accessori dismessi.

#### Solo per i Paesi della CE:



Non gettare elettrotensili dismessi tra i rifiuti domestici!

Conformemente alla norma della direttiva UE 2012/19 sui rifiuti di apparecchiature elettriche ed elettroniche (RAEE) ed all'attuazione del recepimento nel diritto nazionale, gli elettrotensili diventati inservibili devono essere raccolti separatamente ed essere inviati ad una riutilizzazione ecologica.







Con ogni riserva di modifiche tecniche.



## INFORMAZIONI SULLA RUMOROSITÀ E SULLA VIBRAZIONE

---

Ci riserviamo il diritto di modificare i progressi tecnici relativi alla

-  = Potenza erogata all'albero
-  = Potenza nominale assorbita
-  = N° de giri
-  = Diametro massimo del disco
-  = Filettatura albero
-  = Peso
- $L_{WA}$  = Livello di pressione sonora
- $L_{PA}$  = Livello di potenza sonora
-  = Accelerazione

## INFORMAZIONI SU RUMORE E VIBRAZIONI

---

### Indossare il casco di protezione dell'udito!



I valori misurati stabiliti in conformità **EN 62841-1**.

Le specifiche tecniche qui riportate sono comprese nelle tolleranze certe (In conformità con le attuali disposizioni).

## General Power Tool Safety Warnings

---

### 1) Work area safety

- a) **Keep work area clean and well lit.** Cluttered or dark areas invite accidents.
- b) **Do not operate power tools in explosive atmospheres, such as in the presence of flammable liquids, gases or dust.** Power tools create sparks which may ignite the dust or fumes.
- c) **Keep children and bystanders away while operating a power tool.** Distractions can cause you to lose control.

### 2) Electrical safety

- a) **Power tool plugs must match the outlet. Never modify the plug in any way.** Do not use any adapter plugs with earthed (grounded) power tools. Unmodified plugs and matching outlets will reduce risk of electric shock.
- b) **Avoid body contact with earthed or grounded surfaces, such as pipes, radiators, ranges and refrigerators.** There is an increased risk of electric shock if your body is earthed or grounded.
- c) **Do not expose power tools to rain or wet conditions.** Water entering a power tool will increase the risk of electric shock.
- d) **Do not abuse the cord.** Never use the cord for carrying, pulling or unplugging the power tool. Keep cord away from heat, oil, sharp edges or moving parts. Damaged or entangled cords increase the risk of electric shock.
- e) **When operating a power tool outdoors, use an extension cord suitable for outdoor use.** Use of a cord suitable for outdoor use reduces the risk of electric shock.
- f) **If operating a power tool in a damp location is unavoidable, use a residual current device (RCD) protected supply.** Use of an RCD reduces the risk of electric shock.

### 3) Personal safety

- a) **Stay alert, watch what you are doing and use common sense when operating a power tool. Do not use a power tool while you are tired or under the influence of drugs, alcohol or medication.** A moment of inattention while operating power tools may result in serious personal injury.
- b) **Use personal protective equipment. Always wear eye protection.** Protective equipment such as dust mask, non-skid safety shoes, hard hat, or hearing protection used for appropriate conditions will reduce personal injuries.
- c) **Prevent unintentional starting. Ensure the switch is in the off-position before connecting to power source and/or battery pack, picking up or carrying the tool.** Carrying power tools with your finger on the switch or energising power tools that have the switch on invites accidents.
- d) **Remove any adjusting key or wrench before turning the power tool on.** A wrench or a key left attached to a rotating part of the power tool may result in personal injury.
- e) **Do not overreach. Keep proper footing and balance at all times.** This enables better control of the power tool in unexpected situations.
- f) **Dress properly. Do not wear loose clothing or jewellery. Keep your hair, clothing and gloves away from moving parts.** Loose clothes, jewellery or long hair can be caught in moving parts.

g) **If devices are provided for the connection of dust extraction and collection facilities, ensure these are connected and properly used.** Use of dust collection can reduce dust-related hazards.

### 4) Power tool use and care

- a) **Do not force the power tool. Use the correct power tool for your application.** The correct power tool will do the job better and safer at the rate for which it was designed.
- b) **Do not use the power tool if the switch does not turn it on and off.** Any power tool that cannot be controlled with the switch is dangerous and must be repaired.
- c) **Disconnect the plug from the power source and/or the battery pack from the power tool before making any adjustments, changing accessories, or storing power tools.** Such preventive safety measures reduce the risk of starting the power tool accidentally.
- d) **Store idle power tools out of the reach of children and do not allow persons unfamiliar with the power tool or these instructions to operate the power tool.** Power tools are dangerous in the hands of untrained users.
- e) **Maintain power tools. Check for misalignment or binding of moving parts, breakage of parts and any other condition that may affect the power tool's operation. If damaged, have the power tool repaired before use.** Many accidents are caused by poorly maintained power tools.
- f) **Keep cutting tools sharp and clean.** Properly maintained cutting tools with sharp cutting edges are less likely to bind and are easier to control.
- g) **Use the power tool, accessories and tool bits etc. in accordance with these instructions, taking into account the working conditions and the work to be performed.** Use of the power tool for operations different from those intended could result in a hazardous situation.

This manual is consistent with the date of manufacture of your machine, you will find information on the technical data of the machine acquired manual check for updates of our machines on the website:

[www.grupostayer.com](http://www.grupostayer.com)

## 1 MACHINE-SPECIFIC SAFETY WARNINGS

### SAFETY WARNINGS COMMON FOR GRINDING, SANDING, WIRE BRUSHING OR ABRASIVE CUTTING-OFF OPERATIONS

**This power tool is intended to function as a grinder, sander, wire brush or cut-off tool. Read all safety warnings, instructions, illustrations and specifications provided with this power tool. Failure to follow all instructions listed below may result in electric shock, fire and/or serious injury.**

**This power tool is not recommended for polishing.** Operations for which the power tool was not designed may create a hazard and cause personal injury.

**Do not use accessories which are not specifically designed and recommended by the tool manufacturer.** Just because the accessory can be attached to your power tool, it does not assure safe operation.

**The rated speed of the accessory must be at least equal to the maximum speed marked on the power tool.** Accessories running faster than their rated speed can break and fly apart.

**The outside diameter and the thickness of your accessory must be within the capacity rating of your power tool.** Incorrectly sized accessories cannot be adequately guarded or controlled.

**The arbor size of wheels, flanges, backing pads or any other accessory must properly fit the spindle of the power tool.** Accessories with arbor holes that do not match the mounting hardware of the power tool will run out of balance, vibrate excessively and may cause loss of control.

**Do not use a damaged accessory. Before each use, inspect the accessory such as abrasive wheels for chips and cracks, backing pads for cracks, tears or excess wear, wire brushes for loose or cracked wires. If power tool or accessory is dropped, inspect for damage or install an undamaged accessory.** After inspecting and installing an accessory, position yourself and bystanders away from the plane of the rotating accessory and run the power tool at maximum no-load speed for one minute. Damaged accessories will normally break apart during this test time.

**Wear personal protective equipment. Depending on application, use face shield, safety goggles or safety glasses.**

**As appropriate, wear dust mask, hearing protectors, gloves and workshop apron capable of stopping small abrasive or workpiece fragments.** The eye protection must be capable of stopping flying debris generated by various operations. The dust mask or respirator must be capable of filtering particles generated by your operation. Prolonged exposure to high intensity noise may cause hearing loss.

**Keep bystanders a safe distance away from the work area. Anyone entering the work area must wear personal protective equipment.** Fragments of workpiece or of a broken accessory may fly away and cause injury beyond immediate area of operation.

**Hold the power tool only by the insulated gripping surfaces when performing an operation where the cutting accessory may contact hidden wiring or its own cord.** Contact with a "live" wire will also make exposed metal parts of the power tool "live" and shock the operator.

**Position the cord clear of the spinning accessory. If you lose control of the power tool, the cord may be cut or snagged and your hand or arm may be pulled into the spinning accessory.** Never lay the power tool down until the accessory has come to a complete stop. The spinning accessory may grab the surface and pull the power tool out of your control.

**Do not run the power tool while carrying it at your side.** Accidental contact with the spinning accessory could snag your clothing, pulling the accessory into your body.

**Regularly clean the power tool's air vents.** The motor's fan will draw the dust inside the housing and excessive accumulation of powdered metal may cause electrical hazards.

**Do not operate the power tool near flammable materials.** Sparks could ignite these materials.

**Do not use accessories that require liquid coolants.** Using water or other liquid coolants may result in electrocution or shock.

### KICKBACK AND RELATED WARNINGS

**Kickback is a sudden reaction to a pinched or snagged rotating wheel, backing pad, brush or any other accessory.** Pinching or snagging causes rapid stalling of the rotating accessory which in turn causes the uncontrolled power tool to be forced in the direction opposite of the accessory's rotation at the point of the binding. For example, if an abrasive wheel is snagged or pinched by the workpiece, the edge of the wheel that is entering into the pinch point can dig into the surface of the material causing the wheel to climb out or kick out. The wheel may either jump toward or away from the operator, depending on direction of the wheel's movement at the point of pinching. Abrasive wheels may also break under these conditions. Kickback is the result of power tool misuse and/or incorrect operating procedures or conditions and can be avoided by taking proper precautions as given below.

**Maintain a firm grip on the power tool and position your body and arm to allow you to resist kickback forces.**

Always use auxiliary handle, if provided, for maximum control over kickback or torque reaction during startup. The operator can control torque reactions or kickback forces, if proper precautions are taken.

**Never place your hand near the rotating accessory.** The accessory may kickback over your hand.

**Do not position your body in the area where the power tool will move if kickback occurs.** Kickback will propel the tool in the direction opposite to the wheel's movement at the point of snagging.

**Use special care when working corners, sharp edges, etc. Avoid bouncing and snagging the accessory.** Corners, sharp edges or bouncing have a tendency to snag the rotating accessory and cause loss of control or kickback.

**Do not attach a saw chain woodcarving blade or toothed saw blade.** Such blades create frequent kickback and loss of control over the power tool.

#### ADDITIONAL SAFETY INSTRUCTIONS FOR GRINDING AND CUTTING OFF OPERATIONS

**Use only wheel types that are recommended for your power tool and the specific guard designed for the selected wheel.** Wheels for which the power tool was not designed cannot be adequately guarded and are unsafe.

**The guard must be securely attached to the power tool and positioned for maximum safety, so the least amount of wheel is exposed towards the operator.**

The guard helps to protect operator from broken wheel fragments and accidental contact with wheel.

**Wheels must be used only for recommended applications. For example: do not grind with the side of the cut-off wheel. Abrasive cut-off wheels are intended for peripheral grinding; side forces applied to these wheels may cause them to shatter.**

**Always use undamaged wheel flanges that are of correct size and shape for your selected wheel.**

Proper wheel flanges support the wheel thus reducing the possibility of wheel breakage. Flanges for cut-off wheels may be different from grinding wheel flanges.

**Do not use worn down wheels from larger power tools.** Wheels intended for larger power tools are not suitable for the higher speed of a smaller tool and may burst.

#### ADDITIONAL SAFETY WARNINGS SPECIFIC FOR ABRASIVE CUTTING OFF OPERATIONS

**Do not “jam” the cut-off wheel or apply excessive pressure. Do not attempt to make an excessive depth of cut.** Overstressing the wheel increases the loading and susceptibility to twisting or binding of the wheel in the cut and the possibility of kickback or wheel breakage.

**Do not position your body in line with and behind the rotating wheel.** When the wheel, at the point of operation, is moving away from your body, the possible kickback may propel the spinning wheel and the power tool directly at you.

**When wheel is binding or when interrupting a cut for any reason, switch off the power tool and hold the power tool motionless until the wheel comes to a complete stop.** Never attempt to remove the cut-off wheel from the cut while the wheel is in motion, otherwise kickback may occur. Investigate and take corrective action to eliminate the cause of wheel binding.

**Do not restart the cutting operation in the workpiece. Let the wheel reach full speed and carefully reenter the cut.** The wheel may bind, walk up or kickback if the power tool is restarted in the workpiece.

**Support panels or any oversized workpiece to minimize the risk of wheel pinching and kickback.**

Large workpieces tend to sag under their own weight. Supports must be placed under the workpiece near the line of cut and near the edge of the workpiece on both sides of the wheel.

**Use extra caution when making a “pocket cut” into existing walls or other blind areas.** The protruding wheel may cut gas or water pipes, electrical wiring or objects that can cause kickback.

#### SAFETY WARNINGS SPECIFIC FOR WIRE BRUSHING OPERATIONS

**Be aware that wire bristles are thrown by the brush even during ordinary operation. Do not overstress the wires by applying excessive load to the brush. The wire bristles can easily penetrate light clothing and/or skin.**

If the use of a guard is recommended for wire brushing, do not allow any interference of the wire wheel or brush with the guard. Wire wheel or brush may expand in diameter due to work load and centrifugal forces.

#### ADDITIONAL SAFETY WARNINGS

**Wear safety goggles.**

**Use suitable detectors to determine if utility lines are hidden in the work area or call the local utility company for assistance. Contact with electric lines can lead to fire and electric shock.** Damaging a gas line can lead to explosion. Penetrating a water line causes property damage or may cause an electric shock.

**Release the On/Off switch and set it to the off position when the power supply is interrupted, e. g., in case of a power failure or when the mains plug is pulled.** This prevents uncontrolled restarting.

**When working stone, use dust extraction.** The vacuum cleaner must be approved for the extraction of stone dust. Using this equipment reduces dust related hazards.

**Use a cutting guide when cutting stone.** Without sideward guidance, the cutting disc can jam and cause kickback.

**When working with the machine, always hold it firmly with both hands and provide for a secure stance.** The power tool is guided more secure with both hands.

**Keep your workplace clean.** Blends of materials are particularly dangerous. Dust from light alloys can burn or explode.

**Never use the machine with a damaged cable.** Do not touch the damaged cable and pull the mains plug when the cable is damaged while working. Damaged cables increase the risk of an electric shock.

## 2 FUNCTIONAL DESCRIPTION



**Read all safety warnings and all instructions.**

Failure to follow the warnings and instructions may result in electric shock, fire and/or serious injury.

Secure the workpiece. A workpiece clamped with clamping devices or in a vice is held more secure than by hand.

## INTENDED USE

The machine is intended for cutting, roughing, and brushing metal and stone materials without using water. With approved sanding tools, the machine can be used for sanding with sanding discs.

## PRODUCT FEATURES

The numbering of the product features refers to the illustration of the machine on the graphics page.

- 1 1 Release screw for protection guard
- 2 2 Spindle lock button
- 3 3 On/Off switch
- 4 4 Auxiliary handle
- 5 5 Grinder spindle
- 6 6 Protection guard for sanding
- 7 7 Mounting flange
- 8 8 Grinding/cutting disc
- 9 9 Clamping nut
- 10 10 Lock switch (SAB900RPS)
- 11 11 Long switch (SAB900RPS)

## 3\_ASSEMBLY

### MOUNTING THE PROTECTIVE DEVICES

**Before any work on the machine itself, pull the mains plug.**

#### Protection Guard for Sanding

Place the protection guard **6** onto the spindle collar of the machine until the encoding keys of the protection guard agree with the spindle collar. Press and hold the release screw **1** while doing this.

Adjust the position of the protection guard **6** to the requirements of the work process. For this, release screw **1** upward and turn the protection guard **6** to the required position.

Adjust the protection guard **6** in such a manner that sparking is prevented in the direction of the operator.

The protection guard **6** may be turned only upon actuation of the release screw **1**! Otherwise the power tool may not continue to be used under any circumstances and must be taken to an after-sales service agent.

#### Auxiliary Handle

Operate your machine only with the auxiliary handle **4**. Screw the auxiliary handle **4** on the right or left of the machine head depending on the working method.

### MOUNTING THE GRINDING TOOLS

Before any work on the machine itself, pull the mains plug.

Grinding and cutting discs become very hot while working; do not touch until they have cooled.

Clean the grinder spindle **5** and all parts to be mounted.

For clamping and loosening the grinding tools, lock the grinder spindle with the spindle lock button **2**.

Actuate the spindle lock button only when the grinder spindle is at a standstill. Otherwise, the machine may become damaged.

### Grinding/Cutting Disc

Pay attention to the dimensions of the grinding tools. The mounting hole diameter must fit the mounting flange without play. Do not use reducers or adapters.

When using diamond cutting discs, pay attention that the direction-of-rotation arrow on the diamond cutting disc and the direction of rotation of the machine (see direction-ofrotation arrow on the machine head) agree. (7→8→9)

See graphics page for the mounting sequence. To fasten the grinding/cutting disc, screw on the clamping nut **9** and tighten with the twohole spanner.

**After mounting the grinding tool and before switching on, check that the grinding tool is correctly mounted and that it can turn freely. Make sure that the grinding tool does not graze against the protection guard or other parts.**

### DUST/CHIP EXTRACTION

Dusts from materials such as lead-containing coatings, some wood types, minerals and metal can be harmful to one's health. Touching or breathing-in the dusts can cause allergic reactions and/or lead to respiratory infections of the user or bystanders.

Certain dusts, such as oak or beech dust, are considered as carcinogenic, especially in connection with woodtreatment additives (chromate, wood preservative).

Materials containing asbestos may only be worked by specialists.

- Use dust extraction whenever possible.
  - Provide for good ventilation of the working place.
  - It is recommended to wear a P2 filterclass respirator.
- Observe the relevant regulations in your country for the materials to be worked.

## 4\_OPERATION

### 4.1.STARTING OPERATION

**Observe correct mains voltage! The voltage of the power source must agree with the voltage specified on the nameplate of the machine. Power tools marked with 230 V can also be operated with 220 V.**

When operating the machine with power from mobile generators that do not have sufficient reserve capacity or are not equipped with suitable voltage control with starting current amplification, loss of performance or untypical behavior can occur upon switching on.

Please observe the suitability of the power generator being used, particularly with regard to the mains voltage and frequency.

#### Switching On and Off

To start the power tool, push the On/Off switch **3** forwards.

**To lock** the On/Off switch **3**, press the On/Off switch **3** down at the front until it latches.

**To switch** off the power tool, release the On/Off switch **3** or, if it is locked, briefly push down the back of the On/Off switch **3** and then release it.

**Check grinding tools before using.** The grinding tool must be mounted properly and be able to move freely.

Carry out a test run for at least one minute with no load. Do not use damaged, out-of-centre or vibrating grinding tools. Damaged grinding tools can burst and cause injuries.

### ON/ Off (SAB 900RPS)

For Start-up of power tool, push back the lock switch **10** and push the long switch **11**, to disconnect the power tool, release the long switch **11**.

## 4.2. WORKING ADVICE

- Exercise caution when cutting slots in structural walls; see Section "Information on Structures".
- Clamp the workpiece if it does not remain stationary due to its own weight.
- Do not strain the machine so heavily that it comes to a standstill.
- Grinding and cutting discs become very hot while working; do not touch until they have cooled.

### Rough Grinding

#### Never use a cutting disc for roughing.

The best roughing results are achieved when setting the machine at an angle of 30° to 40°. Move the machine back and forth with moderate pressure. In this manner, the workpiece will not become too hot, does not discolour and no grooves are formed.

### Cutting Metal

When cutting, work with moderate feed, adapted to the material being cut. Do not exert pressure onto the cutting disc, tilt or oscillate the machine.



Do not reduce the speed of running down cutting discs by applying sideward pressure.

The machine must always work in an upgrinding motion.

Otherwise, the danger exists of it being pushed uncontrolled out of the cut.

When cutting profiles and square bar, it is best to start at the smallest cross section.

### Cutting Stone

The machine may be used only for dry cutting/grinding.

For cutting stone, it is best to use a diamond cutting disc. Switch on the machine and place the front part of the cutting guide on the workpiece. Slide the machine with moderate feed, adapted to the material to be worked.

For cutting especially hard material, e. g., concrete with high pebble content, the diamond cutting disc can overheat and become damaged as a result. This is clearly indicated by circular sparking, rotating with the diamond cutting disc.

In this case, interrupt the cutting process and allow the diamond cutting disc to cool by running the machine for a short time at maximum speed with no load.

Noticeable decreasing work progress and circular sparking are indications of a diamond cutting disc that has become dull. Briefly cutting into abrasive material (e. g. lime-sand brick) can sharpen the disc again.

## Information on Structures

Slots in structural walls are subject to the Standard DIN 1053 Part 1, or country-specific regulations.

These regulations are to be observed under all circumstances. Before beginning work, consult the responsible structural engineer, architect or the construction supervisor.

## 5 MAINTENANCE AND SERVICE

### MAINTENANCE AND CLEANING

**Before any work on the machine itself, pull the mains plug.**

**For safe and proper working, always keep the machine and ventilation slots clean.**

In extreme working conditions, conductive dust can accumulate in the interior of the machine when working with metal. The protective insulation of the machine can be degraded. The use of a stationary extraction system is recommended in such cases as well as frequently blowing out the ventilation slots and installing a residual current device (RCD).

Please store and handle the accessory(-ies) carefully.

If the machine should fail despite the care taken in manufacturing and testing procedures, repair should be carried out by an after-sales service centre for Stayer power tools.

In all correspondence and spare parts order, please always include article number given on the type plate of the machine.

### AFTER-SALES SERVICE AND CUSTOMER ASSISTANCE

Our after-sales service responds to your questions concerning maintenance and repair of your product as well as spare parts. Exploded views and information on spare parts can also be found under:

**[www.grupostayer.com](http://www.grupostayer.com)**

Our customer consultants answer your questions concerning best buy, application and adjustment of products and accessories.

### DISPOSAL

It is compulsory to subject electric tools, accessories and packaging to a recovery process that respect the environment.

#### For EU countries only:









Do not throw away electric tools!

In accordance with European Directive 2012/19/UE on unserviceable electric and electronic apparatus, after its transposition into national law, they must be collected separately to subject them to ecologic recycling.

The right to amendment is reserved.

## TECHNICAL SPECIFICATIONS

---

-  = Rated input power
-  = nominal power absorbed
-  = N° of revolutions without load
-  = Maximum disk diameter
-  = Spindle thread
-  = Mass
- $L_{WA}$  = Acoustic pressure level
- $L_{PA}$  = Acoustic power level
-  = Acceleration typically evaluated in the hand/ arm

The values given are valid for nominal voltages [U] 230/240 V ~ 50/60 Hz - 110/120 V ~ 60Hz. For lower voltage and models for specific countries, these values can vary. Please observe the article number on the type plate of your machine. The trade names of the individual machines may vary.

**We reserve the right to change related to technical advance.**

## NOISE/VIBRATION INFORMATION

---

**Wear helmets hearing protection!**



Measured values established in accordance with **EN 62841-1**.

The technical specifications set forth herein are understood within certain tolerances (In accordance with the present arrangements).

## Allgemeine Sicherheitshinweise für Elektrowerkzeuge

### 1) Arbeitsplatzsicherheit

a) Halten Sie Ihren Arbeitsbereich sauber und gut beleuchtet. Unordnung oder unbeleuchtete Arbeitsbereiche können zu Unfällen führen.

b) Arbeiten Sie mit dem Elektrowerkzeug nicht in explosionsgefährdeter Umgebung, in der sich brennbare Flüssigkeiten, Gase oder Stäube befinden. Elektrowerkzeuge erzeugen Funken, die den Staub oder die Dämpfe entzünden können.

c) Halten Sie Kinder und andere Personen während der Benutzung des Elektrowerkzeugs fern. Bei Ablenkung können Sie die Kontrolle über das Gerät verlieren.

### 2) Elektrische Sicherheit

a) Der Anschlussstecker des Elektrowerkzeuges muss in die Steckdose passen. Der Stecker darf in keiner Weise verändert werden. Verwenden Sie keine Adapterstecker gemeinsam mit geschützten Elektrowerkzeugen. Unveränderte Stecker und passende Steckdosen verringern das Risiko eines elektrischen Schlages.

b) Vermeiden Sie Körperkontakt mit geerdeten Oberflächen, wie von Rohren, Heizungen, Herden und Kühlschränken. Es besteht ein erhöhtes Risiko durch elektrischen Schlag, wenn Ihr Körper geerdet ist.

c) Halten Sie Elektrowerkzeuge von Regen oder Nässe fern. Das Eindringen von Wasser in ein Elektrowerkzeug erhöht das Risiko eines elektrischen Schlages.

d) Zweckentfremden Sie das Kabel nicht, um das Elektrowerkzeug zu tragen, aufzuhängen oder um den Stecker aus der Steckdose zu ziehen. Halten Sie das Kabel fern von Hitze, Öl, scharfen Kanten oder sich bewegenden Geräteteilen. Beschädigte oder verwickelte Kabel erhöhen das Risiko eines elektrischen Schlages.

e) Wenn Sie mit einem Elektrowerkzeug im Freien arbeiten, verwenden Sie nur Verlängerungskabel, die auch für den Außenbereich geeignet sind. Die Anwendung eines für den Außenbereich geeigneten Verlängerungskabels verringert das Risiko eines elektrischen Schlages.

f) Wenn der Betrieb des Elektrowerkzeuges in feuchter Umgebung nicht vermeidbar ist, verwenden Sie einen Fehlerstromschutzschalter.

Der Einsatz eines Fehlerstromschutzschalters vermindert das Risiko eines elektrischen Schlages.

### 3) Sicherheit von Personen

a) Seien Sie aufmerksam, achten Sie darauf, was Sie tun, und gehen Sie mit Vernunft an die Arbeit mit einem Elektrowerkzeug. Benutzen Sie kein Elektrowerkzeug, wenn Sie müde sind oder unter dem Einfluss von Drogen, Alkohol oder Medikamenten stehen. Ein Moment der Unachtsamkeit beim Gebrauch des Elektrowerkzeuges kann zu ernsthaften Verletzungen führen.

b) Tragen Sie persönliche Schutzausrüstung und immer eine Schutzbrille. Das Tragen persönlicher Schutzausrüstung, wie Staubmaske, rutschfeste Sicherheitsschuhe, Schutzhelm oder Gehörschutz, je nach Art und Einsatz des Elektrowerkzeuges, verringert das Risiko von Verletzungen.

c) Vermeiden Sie eine unbeabsichtigte Inbetriebnahme. Vergewissern Sie sich, dass das Elektrowerkzeug ausgeschaltet ist, bevor Sie es an die Stromversorgung und/oder den Akku anschließen, es aufnehmen oder tragen. Wenn Sie beim Tragen des Elektrowerkzeuges den

Finger am Schalter haben oder das Gerät eingeschaltet an die Stromversorgung anschließen, kann dies zu Unfällen führen.

d) Entfernen Sie Einstellwerkzeuge oder Schraubenschlüssel, bevor Sie das Elektrowerkzeug einschalten. Ein Werkzeug oder Schlüssel, der sich in einem drehenden Geräteteil befindet, kann zu Verletzungen führen.

e) Vermeiden Sie eine abnormale Körperhaltung. Sorgen Sie für einen sicheren Stand und halten Sie jederzeit das Gleichgewicht. Dadurch können Sie das Elektrowerkzeug in unerwarteten Situationen besser kontrollieren.

f) Tragen Sie geeignete Kleidung. Tragen Sie keine weite Kleidung oder Schmuck. Halten Sie Haare, Kleidung und Handschuhe fern von sich bewegenden Teilen. Lockere Kleidung, Schmuck oder lange Haare können von sich bewegenden Teilen erfasst werden.

g) Wenn Staubabsaug- und -auffangeinrichtungen montiert werden können, vergewissern Sie sich, dass diese angeschlossen sind und richtig verwendet werden. Verwendung einer Staubabsaugung kann Gefährdungen durch Staub verringern.

### 4) Sorgfältiger Umgang mit und Gebrauch von Elektrowerkzeugen

a) Überlasten Sie das Gerät nicht. Verwenden Sie für Ihre Arbeit das dafür bestimmte Elektrowerkzeug. Mit dem passenden Elektrowerkzeug arbeiten Sie besser und sicherer im angegebenen Leistungsbereich.

b) Benutzen Sie kein Elektrowerkzeug, dessen Schalter defekt ist. Ein Elektrowerkzeug, das sich nicht mehr ein- oder ausschalten lässt, ist gefährlich und muss repariert werden.

c) Ziehen Sie den Stecker aus der Steckdose und/oder entfernen Sie den Akku, bevor Sie Geräteeinstellungen vornehmen, Zubehörteile wechseln oder das Gerät weglegen. Diese Vorsichtsmaßnahme verhindert den unbeabsichtigten Start des Elektrowerkzeuges.

d) Bewahren Sie unbenutzte Elektrowerkzeuge außerhalb der Reichweite von Kindern auf. Lassen Sie Personen das Gerät nicht benutzen, die mit diesem nicht vertraut sind oder diese Anweisungen nicht gelesen haben. Elektrowerkzeuge sind gefährlich, wenn Sie von unerfahrenen Personen benutzt werden.

e) Pflegen Sie Elektrowerkzeuge mit Sorgfalt. Kontrollieren Sie, ob bewegliche Teile einwandfrei funktionieren und nicht klemmen, ob Teile gebrochen oder so beschädigt sind, dass die Funktion des Elektrowerkzeuges beeinträchtigt ist. Lassen Sie beschädigte Teile vor dem Einsatz des Gerätes reparieren. Viele Unfälle haben ihre Ursache in schlecht gewarteten Elektrowerkzeugen.

f) Halten Sie Schneidwerkzeuge scharf und sauber. Sorgfältig gepflegte Schneidwerkzeuge mit scharfen Schneidkanten verklemmen sich weniger und sind leichter zu führen.

g) Verwenden Sie Elektrowerkzeug, Zubehör, Einsatzwerkzeuge usw. entsprechend diesen Anweisungen. Berücksichtigen Sie dabei die Arbeitsbedingungen und die auszuführende Tätigkeit. Der Gebrauch von Elektrowerkzeugen für andere als die vorgesehenen Anwendungen kann zu gefährlichen Situationen führen.



Das Handbuch steht im Einklang mit dem Herstellungsdatum Ihrer Maschine, werden Sie Informationen über die technischen Daten der Maschine erworben manuelle Prüfung auf Updates unserer Maschinen auf der Website zu finden:

[www.grupostayer.com](http://www.grupostayer.com)

## 1 GERÄTESPEZIFISCHE SICHERHEITSHINWEISE

### GEMEINSAME SICHERHEITSHINWEISE ZUM SCHLEIFEN, SANDPAPIERSCHLEIFEN, ARBEITEN MIT DRAHTBÜRSTEN UND TRENNSCHLEIFEN.

**Dieses Elektrowerkzeug ist zu verwenden als Schleifer, Sandpapierschleifer, Drahtbürste und Trennschleifmaschine . Beachten Sie alle Sicherheitshinweise, Anweisungen, Darstellungen und Daten, die Sie mit dem Elektrowerkzeug erhalten. Wenn Sie die folgenden Anweisungen nicht beachten, kann es zu elektrischem Schlag, Feuer und/oder schweren Verletzungen kommen.**

**Dieses Elektrowerkzeug ist nicht geeignet zum Polieren.** Verwendungen, für die das Elektrowerkzeug nicht vorgesehen ist, können Gefährdungen und Verletzungen verursachen.

**Verwenden Sie kein Zubehör, das vom Hersteller nicht speziell für dieses Elektrowerkzeug vorgesehen und empfohlen wurde.** Nur weil Sie das Zubehör an Ihrem Elektrowerkzeug befestigen können, garantiert das keine sichere Verwendung.

**Die zulässige Drehzahl des Einsatzwerkzeugs muss mindestens so hoch sein wie die auf dem Elektrowerkzeug angegebene Höchstdrehzahl.** Zubehör, das sich schneller als zulässig dreht, kann zerbrechen und umherfliegen.

**Außendurchmesser und Dicke des Einsatzwerkzeugs müssen den Maßangaben Ihres Elektrowerkzeugs entsprechen.** Falsch bemessene Einsatzwerkzeuge können nicht ausreichend abgeschirmt oder kontrolliert werden.

**Schleifscheiben, Flansche, Schleifteller oder anderes Zubehör müssen genau auf die Schleifspindel Ihres Elektrowerkzeugs passen.** Einsatzwerkzeuge, die nicht genau auf die Schleifspindel des Elektrowerkzeugs passen, drehen sich ungleichmäßig, vibrieren sehr stark und können zum Verlust der Kontrolle führen.

**Verwenden Sie keine beschädigten Einsatzwerkzeuge. Kontrollieren Sie vor jeder Verwendung Einsatzwerkzeuge wie Schleifscheiben auf Absplitterungen und Risse, Schleifteller auf Risse, Verschleiß oder starke Abnutzung.**

**Drahtbürsten auf lose oder gebrochene Drähte. Wenn das Elektrowerkzeug oder das Einsatzwerkzeug herunterfällt, überprüfen Sie, ob es beschädigt ist, o derverwenden Sie ein unbeschädigtes Einsatzwerkzeug.** Wenn Sie das Einsatzwerkzeug kontrolliert und eingesetzt haben, halten Sie und in der Nähe befindliche Personen sich außerhalb der Ebene des rotierenden Einsatzwerkzeugs auf und lassen Sie das Elektrowerkzeug eine Minute lang mit Höchstdrehzahl laufen. Beschädigte Einsatzwerkzeuge brechen meist in dieser Testzeit.

**Tragen Sie persönliche Schutzausrüstung.**

**Verwenden Sie je Vollgesichtsschutz, nach Anwendung Vollgesichtsschutz, Augenschutz oder Schutzbrille. Soweit angemessen, tragen Sie Staubmaske , Gehörschutz , Schutzhandschuhe oder Spezialschürze, die kleine Schleif- und Materialpartikel von Ihnen fernhält.** Die Augen sollen vor herumfliegenden Fremdkörpern geschützt werden, die bei verschiedenen Anwendungen entstehen. Staub- oder Atemschutzmaske müssen den bei der Anwendung entstehenden Staub filtern. Wenn Sie lange lautem Lärm ausgesetzt sind, können Sie einen Hörverlust erleiden.

**Achten Sie bei anderen Personen auf sicheren Abstand zu Ihrem Arbeitsbereich. Jeder, der den Arbeitsbereich betritt , muss persönliche Schutzausrüstung tragen.** Bruchstücke des Werkstücks oder gebrochener Einsatzwerkzeuge können wegfliegen und Verletzungen auch außerhalb des direkten Arbeitsbereichs verursachen.

**Fassen Sie das Elektrowerkzeug nur an den isolierten Griffflächen an, wenn Sie Arbeiten ausführen, bei denen das Einsatzwerkzeug verborgene Stromleitungen oder das eigene Netzkabel treffen kann.** Kontakt mit einer spannungsführenden Leitung setzt auch Metallteile des Elektrowerkzeuges unter Spannung und führt zu einem elektrischen Schlag.

**Halten Sie das Netzkabel von sich drehenden Einsatzwerkzeugen fern.** Wenn Sie die Kontrolle über das Elektrowerkzeug verlieren, kann das Netzkabel durchtrennt oder erfasst werden und Ihre Hand oder Ihr Arm in das sich drehende Einsatzwerkzeug geraten.

**Legen Sie das Elektrowerkzeug niemals ab, bevor das Einsatzwerkzeug völlig zum Stillstand gekommen ist.** Das sich drehende Einsatzwerkzeug kann in Kontakt mit der Ablagefläche geraten, wodurch Sie die Kontrolle über das Elektrowerkzeug verlieren können.

**Lassen Sie das Elektrowerkzeug nicht laufen, während Sie es tragen.** Ihre Kleidung kann durch zufälligen Kontakt mit dem sich drehenden Einsatzwerkzeug erfasst werden, und das Einsatzwerkzeug sich in Ihren Körper bohren.

**Reinigen Sie regelmäßig die Lüftungsschlitze Ihres Elektrowerkzeugs.** Das Motorgebläse zieht Staub in das Gehäuse, und eine starke Ansammlung von Metallstaub kann elektrische Gefahren verursachen.

Verwenden Sie das Elektrowerkzeug nicht in der Nähe brennbarer Materialien. Funken können diese Materialien entzünden.

**Verwenden Sie keine Einsatzwerkzeuge, die flüssige Kühlmittel erfordern.** Die Verwendung von Wasser oder anderen flüssigen Kühlmitteln kann zu einem elektrischen Schlag führen.

### RÜCKSCHLAG UND ENTSPRECHENDE SICHERHEITSHINWEISE

Rückschlag ist die plötzliche Reaktion infolge eines hakenden oder blockierten drehenden Einsatzwerkzeugs, wie Schleifscheibe, Schleifteller, Drahtbürste usw. Verhaken oder Blockieren führt zu einem abrupten Stopp des rotierenden Einsatzwerkzeugs.

Dadurch wird ein unkontrolliertes Elektrowerkzeug gegen die Drehrichtung des Einsatzwerkzeugs an der Blockierstelle beschleunigt. Wenn z. B. eine Schleifscheibe im Werkstück hakt oder blockiert, kann sich die Kante der Schleifscheibe, die in das Werkstück eintaucht, verfangen und dadurch die Schleifscheibe ausbrechen oder einen Rückschlag verursachen. Die Schleifscheibe bewegt sich dann auf die Bedienperson zu oder von ihr weg, je nach Drehrichtung der Scheibe an der Blockierstelle. Hierbei können Schleifscheiben auch brechen.

Ein Rückschlag ist die Folge eines falschen oder fehlerhaften Gebrauchs des Elektrowerkzeugs. Er kann durch geeignete Vorsichtsmaßnahmen, wie nachfolgend beschrieben, verhindert werden.

Halten Sie das Elektrowerkzeug gut fest und bringen Sie Ihren Körper und Ihre Arme in eine Position, in der Sie die Rückschlagkräfte abfangen können. Verwenden Sie immer den Zusatzgriff, falls vorhanden, um die größtmögliche Kontrolle über Rückschlagkräfte oder Reaktionsmomente beim Hochlauf zu haben. Die Bedienperson kann durch geeignete Vorsichtsmaßnahmen die Rückschlag- und Reaktionskräfte beherrschen.

**Bringen Sie Ihre Hand nie in die Nähe sich drehender Einsatzwerkzeuge.** Das Einsatzwerkzeug kann sich beim Rückschlag über Ihre Hand bewegen.

**Meiden Sie mit Ihrem Körper den Bereich, in den das Elektrowerkzeug bei einem Rückschlag bewegt wird.** Der Rückschlag treibt das Elektrowerkzeug in die Richtung entgegengesetzt zur Bewegung der Schleifscheibe an der Blockierstelle.

**Arbeiten Sie besonders vorsichtig im Bereich von Ecken, scharfen Kanten usw. Verhindern Sie, dass Einsatzwerkzeuge vom Werkstück zurückprallen und verklemmen.** Das rotierende Einsatzwerkzeug neigt bei Ecken, scharfen Kanten oder wenn es abprallt, dazu, sich zu verklemmen. Dies verursacht einen Kontrollverlust oder Rückschlag.

**Verwenden Sie kein Ketten- oder gezähntes Sägeblatt.** Solche Einsatzwerkzeuge verursachen häufig einen Rückschlag oder den Verlust der Kontrolle über das Elektrowerkzeug.

### 1.3 BESONDERE SICHERHEITSHINWEISE ZUM SCHLEIFEN UND TRENNSCHLEIFEN

**Verwenden Sie ausschließlich die für Ihr Elektrowerkzeug zugelassenen Schleifkörper und die für diese Schleifkörper vorgesehene Schutzhaube.** Schleifkörper, die nicht für das Elektrowerkzeug vorgesehen sind, können nicht ausreichend abgeschirmt werden und sind unsicher.

**Die Schutzhaube muss sicher am Elektrowerkzeug angebracht und so eingestellt sein, dass ein Höchstmaß an Sicherheit erreicht wird, d. h. der kleinstmögliche Teil des Schleifkörpers zeigt offen zur Bedienperson.** Die Schutzhaube soll die Bedienperson vor Bruchstücken und zufälligem Kontakt mit dem Schleifkörper schützen.

**Schleifkörper dürfen nur für die empfohlenen Einsatzmöglichkeiten verwendet werden. Z. B.: Schleifen Sie nie mit der Seitenfläche einer Trennscheibe.** Trennscheiben sind zum Materialabtrag mit der Kante der Scheibe bestimmt. Seitliche

Krafteinwirkung auf diese Schleifkörper kann sie zerbrechen.

**Verwenden Sie immer unbeschädigte Spannflansche in der richtigen Größe und Form für die von Ihnen gewählte Schleifscheibe.** Geeignete Flansche stützen die Schleifscheibe und verringern so die Gefahr eines Schleifscheibenbruchs. Flansche für Trennscheiben können sich von den Flanschen für andere Schleifscheiben unterscheiden.

**Verwenden Sie keine abgenutzten Schleifscheiben von größeren Elektrowerkzeugen.** Schleifscheiben für größere Elektrowerkzeuge sind nicht für die höheren Drehzahlen von kleineren Elektrowerkzeugen ausgelegt und können brechen.

### WEITERE BESONDERE SICHERHEITSHINWEISE ZUM RENNSCHLEIFEN

**Vermeiden Sie ein Blockieren der Trennscheibe oder zu hohen Anpressdruck. Führen Sie keine übermäßig tiefen Schnitte aus.** Eine Überlastung der Trennscheibe erhöht deren Beanspruchung und die Anfälligkeit zum Verkanten oder Blockieren und damit die Möglichkeit eines Rückschlags oder Schleifkörperbruchs.

**Meiden Sie den Bereich vor und hinter der rotierenden Trennscheibe.** Wenn Sie die Trennscheibe im Werkstück von sich wegbewegen, kann im Falle eines Rückschlags das Elektrowerkzeug mit der sich drehenden Scheibe direkt auf Sie zugeschleudert werden.

**Falls die Trennscheibe verklemmt oder Sie die Arbeit unterbrechen, schalten Sie das Elektrowerkzeug aus und halten Sie es ruhig, bis die Scheibe zum Stillstand gekommen ist.** Versuchen Sie nie, die noch laufende Trennscheibe aus dem Schnitt zu ziehen, sonst kann ein Rückschlag erfolgen. Ermitteln und beheben Sie die Ursache für das Verklemmen.

**Schalten Sie das Elektrowerkzeug nicht wieder ein, solange es sich im Werkstück befindet.**

**Lassen Sie die Trennscheibe erst ihre volle Drehzahl erreichen, bevor Sie den Schnitt vorsichtig fortsetzen.** Anderenfalls kann die Scheibe verhaken, aus dem Werkstück springen oder einen Rückschlag verursachen.

**Stützen Sie Platten oder große Werkstücke ab, um das Risiko eines Rückschlags durch eine eingeklemmte Trennscheibe zu vermindern.** Große Werkstücke können sich unter ihrem eigenen Gewicht durchbiegen.

Das Werkstück muss auf beiden Seiten abgestützt werden, und zwar sowohl in der Nähe des Trennschnitts als auch an der Kante.

**Seien Sie besonders vorsichtig bei „Taschenschnitten“ in bestehende Wände oder andere nicht einsehbare Bereiche.** Die eintauchende Trennscheibe kann beim Schneiden in Gas- oder Wasserleitungen, elektrische Leitungen oder andere Objekte einen Rückschlag verursachen.

### BESONDERE SICHERHEITSHINWEISE ZUM ARBEITEN MIT DRAHTBÜRSTEN

**Beachten Sie, dass die Drahtbürste auch während des üblichen Gebrauchs Drahtstücke verliert.**

**Überlasten Sie die Drähte nicht durch zu hohen Anpressdruck.** Wegfliegende Drahtstücke können sehr leicht durch dünne Kleidung und/oder die Haut dringen.

**Wird eine Schutzhaube empfohlen, verhindern Sie, dass sich Schutzhaube und Drahtbürste berühren können.** Teller- und Topfbürsten können durch Anpressdruck und Zentrifugalkräfte ihren Durchmesser vergrößern.

## ZUSÄTZLICHE SICHERHEITSHINWEISE

**Tragen Sie eine Schutzbrille.**

**Verwenden geeignete Suchgeräte, um Versorgungsleitungen verborgene aufzuspüren, oder ziehen Sie die örtliche Versorgungsgesellschaft hinzu.** Kontakt mit Elektroleitungen kann zu Feuer und elektrischem Schlag führen. Beschädigung einer Gasleitung kann zur Explosion führen. Eindringen in eine Wasserleitung verursacht Sachbeschädigung oder kann einen elektrischen Schlag verursachen.

**Entriegeln Sie den Ein-/Ausschalter und bringen Sie ihn in Aus-Position, wenn die Stromversorgung unterbrochen wird, z. B. durch Stromausfall oder Ziehen des Netzsteckers.** Dadurch wird ein unkontrollierter Wiederanlauf verhindert.

**Verwenden Sie zum Bearbeiten von Stein eine Staubabsaugung. Der Staubsauger muss zum Absaugen von Steinstaub zugelassen sein.** Das Verwenden dieser Einrichtungen verringert Gefährdungen durch Staub.

**Verwenden Sie zum Trennen von Stein einen Führungsschlitten.** Ohne seitliche Führung kann sich die Trennscheibe verhaken und einen Rückschlag verursachen.

**Halten Sie das Elektrowerkzeug beim Arbeiten fest mit beiden Händen und sorgen Sie für einen sicheren Stand.** Das Elektrowerkzeug wird mit zwei Händen sicherer geführt.

**Halten Sie Ihren Arbeitsplatz sauber . Materialmischungen sind besonders gefährlich.** Leichtmetallstaub kann brennen oder explodieren.

**Benutzen Sie das Elektrowerkzeug nicht mit beschädigtem Kabel. Berühren Sie das beschädigte Kabel nicht und ziehen Sie den Netzstecker, wenn das Kabel während des Arbeitens beschädigt wird.** Beschädigte Kabel erhöhen das Risiko eines elektrischen Schlages.

## 2\_FUNKTIONSBESCHREIBUNG



**Lesen Sie alle Sicherheitshinweise und Anweisungen.** Versäumnisse bei der Einhaltung der Sicherheitshinweise und Anweisungen können elektrischen Schlag, Brand und/oder schwere Verletzungen verursachen.

### 2.1. BESTIMMUNGSGEMÄSSER GEBRAUCH

Das Elektrowerkzeug ist bestimmt zum Trennen, Schruppen und Bürsten von Metall- und Steinwerkstoffen ohne Verwendung von Wasser.

Mit zulässigen Schleifwerkzeugen kann das Elektrowerkzeug zum Sandpapierschleifen verwendet werden.

## ABGEBILDETE KOMPONENTEN

Die Nummerierung der abgebildeten Komponenten bezieht sich auf die Darstellung des Elektrowerkzeuges auf der Grafikkarte.

- 1 Entriegelungshebel für Schutzhaube
- 2 Spindel-Arretiertaste
- 3 Ein-/Ausschalter
- 4 Zusatzgriff
- 5 Schleifspindel
- 6 Schutzhaube zum Schleifen
- 7 Aufnahme flansch
- 8 Schleif-/Trennscheibe
- 9 Spannmutter
- 10 Verriegelungsschalter (SAB900RPS)
- 11 Lange Schalter (SAB900RPS)

## 3\_MONTAGE

### 3.1 SCHUTZVORRICHTUNGEN MONTIEREN



**Ziehen Sie vor allen Arbeiten am Elektrowerkzeug den Netzstecker aus der Steckdose.**

**Schutzhaube zum Schleifen** Legen Sie die Schutzhaube **6** auf die Aufnahme am Elektrowerkzeug, bis die Codiernocken der Schutzhaube mit der Aufnahme übereinstimmen. Drücken und halten Sie dabei den Entriegelungshebel **1**.

Drücken Sie die Schutzhaube **6** auf den Spindelhalbs bis der Bund der Schutzhaube am Flansch des Elektrowerkzeuges aufsitzt und drehen Sie die Schutzhaube, bis sie deutlich hörbar einrastet. Passen Sie die Position der Schutzhaube **6** den Erfordernissen des Arbeitsganges an. Drücken Sie dazu den Entriegelungshebel **1** nach oben und drehen Sie die Schutzhaube **6** in die gewünschte Position.

**Stellen Sie die Schutzhaube 6 so ein, dass ein Funkenflug in Richtung des Bedieners verhindert wird.**

**Die Schutzhaube 6 darf sich nur unter Betätigung des Entriegelungshebels 1 verdrehen lassen! Andernfalls darf das Elektrowerkzeug keinesfalls weiter benutzt werden und muss dem Kundendienst übergeben werden.**

**Zusatzgriff**

**Verwenden Sie Ihr Elektrowerkzeug nur mit dem Zusatzgriff 4.**

Schrauben Sie den Zusatzgriff **4** abhängig von der Arbeitsweise rechts oder links am Getriebekopf ein.

### SCHLEIFWERKZEUGE MONTIEREN

**Ziehen Sie vor allen Arbeiten am Elektrowerkzeug den Netzstecker aus der Steckdose.**

**Schleif- und Trennscheiben werden beim Arbeiten sehr heiß, fassen Sie diese nicht an, bevor sie abgekühlt sind.**

Reinigen Sie die Schleifspindel **5** und alle zu montierenden Teile. Drücken Sie zum Festspannen und Lösen der Schleifwerkzeuge die Spindel-Arretiertaste **2**, um die Schleifspindel festzustellen.

**Betätigen Sie die Spindel-Arretiertaste nur bei stillstehender Schleifspindel. Das Elektrowerkzeug kann sonst beschädigt werden.**

#### Schleif-/Trennscheibe

Beachten Sie die Abmessungen der Schleifwerkzeuge. Der Lochdurchmesser muss zum Aufnahmeflansch passen. Verwenden Sie keine Adapter oder Reduzierstücke.

Achten Sie bei der Verwendung von Diamant-Trennscheiben darauf, dass der Drehrichtungspfeil auf der Diamant-Trennscheibe und die Drehrichtung des Elektrowerkzeuges (siehe Drehrichtungspfeil auf dem Getriebekopf) übereinstimmen.

Die Reihenfolge der Montage ist auf der Grafikseite ersichtlich. (7→8→9)

Zum Befestigen der Schleif-/Trennscheibe schrauben Sie die Spannmutter 9 auf und spannen diese mit dem Zweilochschlüssel.

**Überprüfen Sie nach der Montage des Schleifwerkzeuges vor dem Einschalten, ob das Schleifwerkzeug korrekt montiert ist und sich frei drehen kann. Stellen Sie sicher, dass das Schleifwerkzeug nicht an der Schutzhaube oder anderen Teilen streift.**

#### STAUB-/SPÄNEABSAUGUNG

Stäube von Materialien wie bleihaltigem Anstrich, einigen Holzarten, Mineralien und Metall können gesundheitsschädlich sein. Berühren oder Einatmen der Stäube können allergische Reaktionen und/oder Atemwegserkrankungen des Benutzers oder in der Nähe befindlicher Personen hervorrufen.

Bestimmte Stäube wie Eichen- oder Buchenstaub gelten als krebserzeugend, besonders in Verbindung mit Zusatzstoffen zur Holzbehandlung (Chromat, Holzschutzmittel). Asbesthaltiges Material darf nur von Fachleuten bearbeitet werden.

- Benutzen Sie möglichst eine Staubabsaugung.
- Sorgen Sie für gute Belüftung des Arbeitsplatzes.
- Es wird empfohlen, eine Atemschutzmaske mit Filterklasse P2 zu tragen.

Beachten Sie in Ihrem Land gültige Vorschriften für die zu bearbeitenden Materialien.

## 4. BETRIEB

#### INBETRIEBNAHME

**Beachten Sie die Netzspannung! Die Spannung der Stromquelle muss mit den Angaben auf dem Typenschild des Elektrowerkzeuges übereinstimmen.**

Mit 230 V gekennzeichnete Elektrowerkzeuge können auch an 220 V betrieben werden. Beim Betrieb des Elektrowerkzeuges an mobilen Stromerzeugern (Generatoren), die nicht über ausreichende Leistungsreserven bzw. über keine geeignete Spannungsregelung mit Anlaufstromverstärkung verfügen, kann es zu Leistungseinbußen oder untypischem Verhalten beim Einschalten kommen.

Bitte beachten Sie die Eignung des von Ihnen eingesetzten Stromerzeugers, insbesondere hinsichtlich Netzspannung und -frequenz.

#### Ein-/Ausschalten

Schieben Sie zur Inbetriebnahme des Elektrowerkzeuges den Ein-/Ausschalter 3 nach vorn. Zum Feststellen des Ein-/Ausschalters 3 drücken Sie den Ein-/Ausschalter 3 vorn herunter, bis er einrastet.

Um das Elektrowerkzeug auszuschalten lassen Sie den Ein-/Ausschalter 3 los bzw. wenn arretiert ist, drücken Sie den Ein-/Ausschalter 3 kurz hinten herunter und lassen ihn dann los.

**Überprüfen Sie die Schleifwerkzeuge vor dem Gebrauch.** Das Schleifwerkzeug muss einwandfrei montiert sein und sich frei drehen können. Führen Sie einen Probelauf von mindestens 1 Minute ohne Belastung durch. Verwenden Sie keine beschädigten, unrunder oder vibrierenden Schleifwerkzeuge. Beschädigte Schleifwerkzeuge können zerbersten und Verletzungen verursachen.

#### Verbinden und Trennen SAB 900RPS

Zum Start der Maschine zurückschieben reigabeschalter 10 und drücken Sie den Schalter auf 11. Um die Maschine auszuschalten, lassen Sie den Schalter 11 lang.

#### ARBEITSHINWEISE

- Vorsicht beim Schlitzeln in tragende Wände, siehe Abschnitt „Hinweise zur Statik“.
- Spannen Sie das Werkstück ein, sofern es nicht durch sein Eigengewicht sicher liegt.
- Belasten Sie das Elektrowerkzeug nicht so stark, dass es zum Stillstand kommt.
- Schleif- und Trennscheiben werden beim Arbeiten sehr heiß, fassen Sie diese nicht an, bevor sie abgekühlt sind.

#### Schruppschleifen

**Verwenden Sie niemals Trennscheiben zum Schruppschleifen.** Mit einem Anstellwinkel von 30° bis 40° erhalten Sie beim Schruppschleifen das beste Arbeitsergebnis. Bewegen Sie das Elektrowerkzeug mit mäßigem Druck hin und her. Dadurch wird das Werkstück nicht zu heiß, verfärbt sich nicht und es gibt keine Rillen.

#### Trennen von Metall

Arbeiten Sie beim Trennschleifen mit mäßigem, dem zu bearbeitenden Material angepassten Vorschub. Üben Sie keinen Druck auf die Trennscheibe aus, verkanten oder oszillieren Sie nicht.

Bremsen Sie auslaufende Trennscheiben nicht durch seitliches Gegendrücken ab.

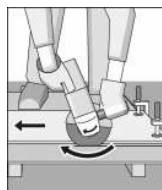

Das Elektrowerkzeug muss stets im Gegenlauf geführt werden. Es besteht sonst die Gefahr, dass es unkontrolliert aus dem Schnitt gedrückt wird. Beim Trennen von Profilen und Vierkantröhren setzen Sie am besten am kleinsten Querschnitt an.

#### Trennen von Stein

**Das Elektrowerkzeug darf nur für Trockenschnitt/Trockenschliff verwendet werden.**

Verwenden Sie zum Trennen von Stein am besten eine Diamant-Trennscheibe.

Schalten Sie das es mit dem vorderen Teil des Führungsschlittens auf das Werkstück. Schieben Sie das Elektrowerkzeug mit mäßigem, dem zu bearbeitenden Elektrowerkzeug ein und setzen Sie Material angepassten Vorschub.

Beim Trennen besonders harter Werkstoffe, z. B. Beton mit hohem Kieselgehalt, kann die Diamant-Trennscheibe überhitzen und dadurch beschädigt werden. Ein mit der Diamant-Trennscheibe umlaufender Funkenkranz weist deutlich darauf hin.

Unterbrechen Sie in diesem Fall den Trennvorgang und lassen Sie die Diamant-Trennscheibe im Leerlauf bei höchster Drehzahl kurze Zeit laufen, um sie abzukühlen. Merklich nachlassender Arbeitsfortschritt und ein umlaufender Funkenkranz sind Anzeichen für eine stumpf gewordene Diamant-Trennscheibe. Sie können diese durch kurze Schnitte in abrasivem Material, z. B. Kalksandstein, wieder schärfen.

#### Hinweise zur Statik

Schlitzte in tragenden Wänden unterliegen der Norm DIN 1053 Teil 1 oder länderspezifischen Festlegungen.

Diese Vorschriften sind unbedingt einzuhalten. Ziehen Sie vor Arbeitsbeginn den verantwortlichen Statiker, Architekten oder die zuständige Bauleitung zu Rate.

## 5. WARTUNG UND SERVICE

### WARTUNG UND REINIGUNG

Ziehen Sie vor allen Arbeiten am Elektrowerkzeug den Netzstecker aus der Steckdose.

#### Halten Sie das Elektrowerkzeug und die Lüftungsschlitze sauber, um gut und sicher zu arbeiten.

Bei extremen Einsatzbedingungen kann sich bei der Bearbeitung von Metallen leitfähiger Staub im Innern des Elektrowerkzeugs absetzen. Die Schutzisolierung des Elektrowerkzeugs kann beeinträchtigt werden. Es empfiehlt sich in solchen Fällen die Verwendung einer stationären Absauganlage, häufiges Ausblasen der Lüftungsschlitze und das Vorschalten eines Fehlerstrom-(FI-) Schutzschalters.

Lagern und behandeln Sie das Zubehör sorgfältig. Sollte das Elektrowerkzeug trotz sorgfältiger Herstellungs- und Prüfverfahren einmal ausfallen, ist die Reparatur von einer autorisierten Kundendienststelle für Stayer-Elektrowerkzeuge ausführen zu lassen.

Geben Sie bei allen Rückfragen und Ersatzteilbestellungen bitte unbedingt die Sachnummer laut Typenschild des Elektrowerkzeuges an.

### KUNDENDIENST UND KUNDENBERATUNG

Der Kundendienst beantwortet Ihre Fragen zu Reparatur und Wartung Ihres Produkts sowie zu Ersatzteilen.

Explosionszeichnungen und Informationen zu Ersatzteilen finden Sie auch unter:

**www.grupostayer.com**

Das Stayer-Kundenberater -Team hilft Ihnen gerne bei Fragen zu Kauf, Anwendung und Einstellung von Produkten und Zubehören.

### ENTSORGUNG

Elektrowerkzeuge, Zubehör und Verpackungen sollen einer umweltgerechten Wiederverwertung zugeführt werden.

#### Nur für EU-Länder:



Werfen Sie Elektrowerkzeuge nicht in den Hausmüll!

Gemäß der Europäischen Richtlinie 2012/19/UE über Elektro- und Elektronik-Altgeräte und ihrer Umsetzung in nationales Recht müssen nicht mehr gebrauchsfähige Elektrowerkzeuge getrennt gesammelt und einer umweltgerechten Wiederverwertung zugeführt werden. Änderungen vorbehalten.

### GERÄUSCH-/VIBRATIONSMITTEILUNG



= Nennaufnahmeleistung



= Nennleistung aufgenommen



= Anzahl der Umdrehungen.



= Maximaler Durchmesser der Scheibe



= Spindelgewinde



= Masse



= Schalldruckpegel

$L_{WA}$

$L_{PA}$

= Schalleistungspegel



= Beschleunigung

Angaben gelten für Nennspannungen [U] 230/240 V ~ 50/60 Hz - 110/120 V ~ 60Hz. Bei niedrigeren Spannungen und in länderspezifischen Ausführungen können diese Angaben variieren. Bitte beachten Sie die Sachnummer auf dem Typenschild Ihres Elektrowerkzeugs. Die Handelsbezeichnungen einzelner Elektrowerkzeuge können variieren.

#### Wir behalten uns das Recht an den technischen Fortschritt in Bezug auf Veränderung

Der Geräuschpegel beim Arbeiten kann bis zu 85 dB(A).

#### Helm tragen Gehörschutz!



Die gemessenen Werte in Übereinstimmung mit **EN 62841-1**. festgelegt

Die technischen Spezifikationen genannten Daten werden innerhalb gewisser Toleranzen zu verstehen (In Übereinstimmung mit der vorliegenden Regelung).

## Avertissements de sécurité généraux pour l'outil

### 1) Sécurité de la zone de travail

#### a) Conserver la zone de travail propre et bien éclairée.

Les zones en désordre ou sombres sont propices aux accidents.

**b) Ne pas faire fonctionner les outils électriques en atmosphère explosive, par exemple en présence de liquides inflammables, de gaz ou de poussières.** Les outils électriques produisent des étincelles qui peuvent enflammer les poussières ou les fumées.

**c) Maintenir les enfants et les personnes présentes à l'écart pendant l'utilisation de l'outil.** Les distractions peuvent vous faire perdre le contrôle de l'outil.

#### 2) Sécurité électrique

**a) Il faut que les fiches de l'outil électrique soient adaptées au socle. Ne jamais modifier la fiche de quelque façon que ce soit. Ne pas utiliser d'adaptateurs avec des outils à branchement de terre.** Des fiches non modifiées et des socles adaptés réduiront le risque de choc électrique.

**b) Éviter tout contact du corps avec des surfaces reliées à la terre telles que les tuyaux, les radiateurs, les cuisinières et les réfrigérateurs.** Il existe un risque accru de choc électrique si votre corps est relié à la terre.

**c) Ne pas exposer les outils à la pluie ou à des conditions humides.** La pénétration d'eau à l'intérieur d'un outil augmentera le risque de choc électrique.

**d) Ne pas maltraiter le cordon. Ne jamais utiliser le cordon pour porter, tirer ou débrancher l'outil. Maintenir le cordon à l'écart de la chaleur, du lubrifiant, des arêtes ou des parties en mouvement.** Des cordons endommagés ou emmêlés augmentent le risque de choc électrique.

**e) Lorsqu'on utilise un outil à l'extérieur, utiliser un prolongateur adapté à l'utilisation extérieure.** L'utilisation d'un cordon adapté à l'utilisation extérieure réduit le risque de choc électrique.

**f) Si l'usage d'un outil dans un emplacement humide est inévitable, utiliser une alimentation protégée par un dispositif à courant différentiel résiduel (RCD).** L'usage d'un RCD réduit le risque de choc électrique.

### 3) Sécurité des personnes

**a) Rester vigilant, regarder ce que vous êtes en train de faire et faire preuve de bon sens dans votre utilisation de l'outil. Ne pas utiliser un outil lorsque vous êtes fatigué ou sous l'emprise de drogues, d'alcool ou de médicaments.** Un moment d'inattention en cours d'utilisation d'un outil peut entraîner des blessures graves des personnes.

**b) Utiliser un équipement de sécurité. Toujours porter une protection pour les yeux.** Les équipements de sécurité tels que les masques contre les poussières, les chaussures de sécurité antidérapantes, les casques ou les protections acoustiques utilisés pour les conditions appropriées réduiront les blessures de personnes.

**c) Éviter tout démarrage intempestif. S'assurer que l'interrupteur est en position arrêt avant de brancher l'outil au secteur et/ou au bloc de batteries, de le ramasser ou de le porter.** Porter les outils en ayant le doigt sur l'interrupteur ou brancher des outils dont l'interrupteur est en position marche est source d'accidents.

**d) Retirer toute clé de réglage avant de mettre l'outil**

**en marche.** Une clé laissée fixée sur une partie tournante de l'outil peut donner lieu à des blessures de personnes.

**e) Ne pas se précipiter. Garder une position et un équilibre adaptés à tout moment.** Cela permet un meilleur contrôle de l'outil dans des situations inattendues.

**f) S'habiller de manière adaptée. Ne pas porter de vêtements amples ou de bijoux. Garder les cheveux, les vêtements et les gants à distance des parties en mouvement.** Des vêtements amples, des bijoux ou les cheveux longs peuvent être pris dans des parties en mouvement.

**g) Si des dispositifs sont fournis pour le raccordement d'équipements pour l'extraction et la récupération des poussières, s'assurer qu'ils sont connectés et correctement utilisés.** Utiliser des collecteurs de poussière peut réduire les risques dus aux poussières.

### 4) Utilisation et entretien de l'outil

**a) Ne pas forcer l'outil. Utiliser l'outil adapté à votre application.** L'outil adapté réalisera mieux le travail et de manière plus sûre au régime pour lequel il a été construit.

**b) Ne pas utiliser l'outil si l'interrupteur ne permet pas de passer de l'état de marche à arrêt et vice versa.** Tout outil qui ne peut pas être commandé par l'interrupteur est dangereux et il faut le réparer.

**c) Débrancher la fiche de la source d'alimentation en courant et/ou le bloc de batteries de l'outil avant tout réglage, changement d'accessoires ou avant de ranger l'outil.** De telles mesures de sécurité préventives réduisent le risque de démarrage accidentel de l'outil.

**d) Conserver les outils à l'arrêt hors de la portée des enfants et ne pas permettre à des personnes ne connaissant pas l'outil ou les présentes instructions de le faire fonctionner.** Les outils sont dangereux entre les mains d'utilisateurs novices.

**e) Observer la maintenance de l'outil. Vérifier qu'il n'y a pas de mauvais alignement ou de blocage des parties mobiles, des pièces cassées ou toute autre condition pouvant affecter le fonctionnement de l'outil. En cas de dommages, faire réparer l'outil avant de l'utiliser.** De nombreux accidents sont dus à des outils mal entretenus.

**f) Garder affûtés et propres les outils permettant de couper.** Des outils destinés à couper correctement entretenus avec des pièces coupantes tranchantes sont moins susceptibles de bloquer et sont plus faciles à contrôler.

**g) Utiliser l'outil, les accessoires et les lames etc., conformément à ces instructions, en tenant compte des conditions de travail et du travail à réaliser.** L'utilisation de l'outil pour des opérations différentes de celles prévues pourrait donner lieu à des situations dangereuses.

Ce manuel est compatible avec la date de fabrication de votre machine, vous trouverez des informations sur les caractéristiques techniques de la machine contrôle manuel acquis pour les mises à jour de nos machines sur le site: [www.grupostayer.com](http://www.grupostayer.com)

## 1 INSTRUCTIONS DE SÉCURITÉ SPÉCIFIQUES À L'APPAREIL

**AVERTISSEMENTS DE SÉCURITÉ COM-MUNS POUR LES OPÉRATIONS DE MEULAGE, DE PONÇAGE, DE BROSSAGE MÉTALLIQUE, DE LUSTRAGE OU DE TRONÇONNAGE PAR MEULE ABRASIVE.**

**Cet outil électrique est destiné à fonctionner comme meuleuse, ponceuse, brosse métallique ou outil à tronçonner. Lire toutes les mises en garde de sécurité, les instructions, les illustrations et les spécifications fournies avec cet outil électrique.** Le fait de ne pas suivre toutes les instructions données ci-dessous peut provoquer un choc électrique, un incendie et/ou une blessure grave.

**Les opérations de polissage ne sont pas recommandées avec cet outil électrique.** Les opérations pour lesquelles l'outil électrique n'a pas été conçu peuvent provoquer un danger et causer un accident corporel.

**Ne pas utiliser d'accessoires non conçus spécifiquement et recommandés par le fabricant d'outils.** Le simple fait que l'accessoire puisse être fixé à votre outil électrique ne garantit pas un fonctionnement en toute sécurité.

**La vitesse assignée de l'accessoire doit être au moins égale à la vitesse maximale indiquée sur l'outil électrique.** Les accessoires fonctionnant plus vite que leur vitesse assignée peuvent se rompre et voler en éclat.

**Le diamètre extérieur et l'épaisseur de votre accessoire doivent se situer dans le cadre des caractéristiques de capacité de votre outil électrique.** Les accessoires dimensionnés de façon incorrecte ne peuvent pas être protégés ou commandés de manière appropriée.

**La taille de mandrin des meules, flasques, patins d'appui ou tout autre accessoire doit s'adapter correctement à l'arbre de l'outil électrique.** Les accessoires avec alésages centraux ne correspondant pas aux éléments de montage de l'outil électrique seront en déséquilibre, vibreront excessivement, et pourront provoquer une perte de contrôle.

**Ne pas utiliser d'accessoire endommagé. Avant chaque utilisation examiner les accessoires comme les meules abrasives pour détecter la présence éventuelle de copeaux et fissures, les patins d'appui pour détecter des traces éventuelles de fissures, de déchirure ou d'usure excessive, ainsi que les brosses métalliques pour détecter des fils desserrés ou fissurés.**

Si l'outil électrique ou l'accessoire a subi une chute, examiner les dommages éventuels ou installer un accessoire non endommagé. Après examen et installation d'un accessoire, placez-vous ainsi que les personnes présentes à distance du plan de l'accessoire rotatif et faire marcher l'outil électrique à vitesse maximale à vide pendant 1 min. Les accessoires

endommagés seront normalement détruits pendant cette période d'essai.

**Porter un équipement de protection individuelle. En fonction de l'application, utiliser un écran facial, des lunettes de sécurité ou des verres de sécurité. Le cas échéant, utiliser un masque antipoussières, des protections auditives, des gants et un tablier capables d'arrêter les petits fragments abrasifs ou des pièces à usiner.** La protection oculaire doit être capable d'arrêter les débris volants produits par les diverses opérations. Le masque antipoussières ou le respirateur doit être capable de filtrer les particules produites par vos travaux. L'exposition prolongée aux bruits de forte intensité peut provoquer une perte de l'audition.

**Maintenir les personnes présentes à une distance de sécurité par rapport à la zone de travail. Toute personne entrant dans la zone de travail doit porter un équipement de protection individuelle.** Des fragments de pièce à usiner ou d'un accessoire cassé peuvent être projetés et provoquer des blessures en dehors de la zone immédiate d'opération.

**Tenir l'outil uniquement par les surfaces de préhension isolantes, pendant les opérations au cours desquelles l'accessoire coupant peut être en contact avec des conducteurs cachés ou avec son propre câble.** Le contact de l'accessoire coupant avec un fil « sous tension » peut également mettre « sous tension » les parties métalliques exposées de l'outil électrique et provoquer un choc électrique sur l'opérateur.

**Placer le câble éloigné de l'accessoire de rotation.** Si vous perdez le contrôle, le câble peut être coupé ou subir un accroch et votre main ou votre bras peut être tiré dans l'accessoire de rotation.

**Ne jamais reposer l'outil électrique avant que l'accessoire n'ait atteint un arrêt complet.**

L'accessoire de rotation peut agripper la surface et arracher l'outil électrique hors de votre contrôle.

**Ne pas faire fonctionner l'outil électrique en le portant sur le côté.** Un contact accidentel avec l'accessoire de rotation pourrait accrocher vos vêtements et attirer l'accessoire sur vous.

**Nettoyer régulièrement les orifices d'aération de l'outil électrique.** Le ventilateur du moteur attirera la poussière à l'intérieur du boîtier et une accumulation excessive de poudre de métal peut provoquer des dangers électriques.

**Ne pas faire fonctionner l'outil électrique à proximité de matériaux inflammables.** Des étincelles pourraient enflammer ces matériaux.

**Ne pas utiliser d'accessoires qui nécessitent des réfrigérants fluides.** L'utilisation d'eau ou d'autres réfrigérants fluides peut aboutir à une électrocution ou un choc électrique.

### REBONDS ET MISES EN GARDE CORRESPONDANTES

Le rebond est une réaction soudaine au pincement ou à l'accrochage d'une meule rotative, d'un patin d'appui, d'une brosse ou de tout autre accessoire. Le pincement ou l'accrochage provoque un blocage rapide de l'accessoire en rotation qui, à son tour, contraint l'outil électrique hors de contrôle dans le sens opposé de rotation de l'accessoire au point du grippage.

Par exemple, si une meule abrasive est accrochée ou pincée par la pièce à usiner, le bord de la meule qui entre dans le point de pincement peut creuser la surface du matériau, provoquant des sauts ou l'expulsion de la meule. La meule peut sauter en direction de l'opérateur ou encore en s'en éloignant, selon le sens du mouvement de la meule au point de pincement. Les meules abrasives peuvent également se rompre dans ces conditions. Le rebond résulte d'un mauvais usage de l'outil et/ou de procédures ou de conditions de fonctionnement incorrectes et peut être évité en prenant les précautions appropriées spécifiées ci-dessous.

**Maintenir fermement l'outil électrique et placer votre corps et vos bras pour vous permettre de résister aux forces de rebond.** Toujours utiliser une poignée auxiliaire, le cas échéant, pour une maîtrise maximale du rebond ou de la réaction de couple au cours du démarrage. L'opérateur peut maîtriser les couples de réaction ou les forces de rebond, si les précautions qui s'imposent sont prises.

**Ne jamais placer votre main à proximité de l'accessoire en rotation.** L'accessoire peut effectuer un rebond sur votre main.

**Ne pas vous placer dans la zone où l'outil électrique se déplacera en cas de rebond.** Le rebond pousse l'outil dans le sens opposé au mouvement de la meule au point d'accrochage.

**Apporter un soin particulier lors de travaux dans les coins, les arêtes vives etc.** Éviter les rebondissements et les accrochages de l'accessoire.

**Ne pas fixer de chaîne coupante, de lame de sculpture sur bois, de chaîne coupante ni de lame de scie dentée.** De telles lames provoquent des rebonds fréquents et des pertes de contrôle.

#### MISES EN GARDE DE SÉCURITÉ SPÉCIFIQUES AUX OPÉRATIONS DE MEULAGE ET DE TRONÇONNAGE ABRASIF.

Le protecteur doit être solidement fixé à l'outil électrique et placé en vue d'une sécurité maximale, de sorte que l'opérateur soit exposé le moins possible à la meule. Le protecteur permet de protéger l'opérateur des fragments de meule cassée et d'un contact accidentel avec la meule.

**Utiliser uniquement des types de meules recommandés pour votre outil électrique et le protecteur spécifique conçu pour la meule choisie.**

Les meules pour lesquelles l'outil électrique n'a pas été conçu ne peuvent pas être protégées de façon satisfaisante et sont dangereuses.

**Les meules doivent être utilisées uniquement pour les applications recommandées. Par exemple : ne pas meuler avec le côté de la meule à tronçonner.** Les meules à tronçonner abrasives sont destinées au meulage périphérique, l'application de forces latérales à ces meules peut les briser en éclats.

**Toujours utiliser des flasques de meule non endommagés qui sont de taille et de forme correctes pour la meule que vous avez choisie.** Des flasques de meule appropriés supportent la meule réduisant ainsi la possibilité de rupture de la meule. Les flasques pour les meules à tronçonner peuvent être différents des autres flasques de meule.

**Ne pas utiliser de meules usées d'outils électriques plus grands.** La meule destinée à un outil électrique plus grand n'est pas appropriée pour la vitesse plus élevée d'un outil plus petit et elle peut éclater.

#### MISES EN GARDE DE SÉCURITÉ ADDITIONNELLES SPÉCIFIQUES AUX OPÉRATIONS DE TRONÇONNAGE ABRASIF

**Ne pas « coincer » la meule à tronçonner ou ne pas appliquer une pression excessive.** Ne pas tenter d'exécuter une profondeur de coupe excessive. Une contrainte excessive de la meule augmente la charge et la probabilité de torsion ou de blocage de la meule dans la coupe et la possibilité de rebond ou de rupture de la meule.

**Ne pas vous placer dans l'alignement de la meule en rotation ni derrière celle-ci.** Lorsque la meule, au point de fonctionnement, s'éloigne de votre corps, le rebond éventuel peut propulser la meule en rotation et l'outil électrique directement sur vous.

**Lorsque la meule se bloque ou lorsque la coupe est interrompue pour une raison quelconque, mettre l'outil électrique hors tension et tenir l'outil électrique immobile jusqu'à ce que la meule soit à l'arrêt complet.** Ne jamais tenter d'enlever la meule à tronçonner de la coupe tandis que la meule est en mouvement sinon le rebond peut se produire. Rechercher et prendre des mesures correctives afin d'empêcher que la meule ne se grippe.

**Ne pas reprendre l'opération de coupe dans la pièce à usiner. Laisser la meule atteindre sa pleine vitesse et rentrer avec précaution dans le tronçon.** La meule peut se coincer, venir chevaucher la pièce à usiner ou effectuer un rebond si l'on fait redémarrer l'outil électrique dans la pièce à usiner.

**Prévoir un support de panneaux ou de toute pièce à usiner surdimensionnée pour réduire le risque de pincement et de rebond de la meule.**

Les grandes pièces à usiner ont tendance à fléchir sous leur propre poids. Les supports doivent être placés sous la pièce à usiner près de la ligne de coupe et près du bord de la pièce des deux côtés de la meule.

**Soyez particulièrement prudent lorsque vous faites une « coupe en retrait » dans des parois existantes ou dans d'autres zones sans visibilité.** La meule saillante peut couper des tuyaux de gaz ou d'eau, des câblages électriques ou des objets, ce qui peut entraîner des rebonds.

#### MISES EN GARDE DE SÉCURITÉ SPÉCIFIQUES AUX OPÉRATIONS DE BROSSAGE MÉTALLIQUE

**Garder à l'esprit que des brins métalliques sont rejetés par la brosse même au cours d'une opération ordinaire.** Ne pas soumettre à une trop grande contrainte les fils métalliques en appliquant une charge excessive à la brosse. Les brins métalliques peuvent aisément pénétrer dans des vêtements légers et/ou la peau.

**Si l'utilisation d'un protecteur est recommandée pour le brossage métallique, ne permettre aucune gêne du touret ou de la brosse métallique au protecteur.** Le touret ou la brosse métallique peut se dilater en diamètre en raison de la charge de travail et des forces centrifuges.



## AVERTISSEMENTS SUPPLÉMENTAIRES

### Porter des lunettes de protection.

**Utiliser des détecteurs appropriés afin de déceler des conduites cachées ou consulter les entreprises d'approvisionnement locales.** Un contact avec des lignes électriques peut provoquer un incendie ou un choc électrique. Un endommagement d'une conduite de gaz peut provoquer une explosion. La perforation d'une conduite d'eau provoque des dégâts matériels et peut provoquer un choc électrique.

**Déverrouiller l'interrupteur Marche/Arrêt et le mettre dans la position d'arrêt, si l'alimentation en courant est interrompue, par ex. par une panne de courant ou quand la fiche du secteur est débranchée.** Ceci permet d'éviter un redémarrage incontrôlé.

**Pour travailler des pierres, utiliser une aspiration de poussières.** L'aspirateur doit être agréé pour l'aspiration de poussières de pierre. L'utilisation de tels dispositifs réduit les dangers venant des poussières.

**Pour les travaux de tronçonnage de la pierre, utiliser un chariot de guidage.** Sans guidage latéral, le disque à tronçonner peut s'accrocher et causer un contrecoup.

**Toujours bien tenir l'outil électroportatif des deux mains et veiller à toujours garder une position de travail stable.** Avec les deux mains, l'outil électroportatif est guidé de manière plus sûre.

**Tenir propre la place de travail. Les mélanges de matériaux sont particulièrement dangereux.** Les poussières de métaux légers peuvent être explosives ou inflammables.

**Ne jamais utiliser un outil électroportatif dont le câble est endommagé. Ne pas toucher à un câble endommagé et retirer la fiche de câble d'alimentation de la prise du courant, au cas où le câble serait endommagé lors du travail.** Un câble endommagé augmente le risque d'un choc électrique.

## 2 DESCRIPTION DU FONCTIONNEMENT



Lire tous les avertissements et indications. Le non respect des avertissements et instructions indiqués ciaprès peut entraîner un choc électrique, un incendie et/ou de graves blessures sur les personnes.

### UTILISATION CONFORME

L'outil électroportatif est conçu pour le tronçonnage, le meulage et le brossage des matériaux en métal et en pierre sans utilisation d'eau.

Muni d'outils de ponçage autorisés, l'outil lectroportatif peut être utilisé pour les travaux de ponçage au papier de verre.

### ÉLÉMENTS DE L'APPAREIL

La numérotation des éléments de l'appareil se réfère à la représentation de l'outil électroportatif sur la page graphique.

- 1 Vis de déverrouillage pour le capot de protection
- 2 Touche de blocage de la broche
- 3 Interrupteur Marche/Arrêt
- 4 Poignée supplémentaire

- 5 Broche de ponçage
- 6 Carter de protection pour le ponçage
- 7 Bride porte-outil
- 8 Disque de meulage/à tronçonner
- 9 Ecrou de serrage
- 10 Interrupteur de verrouillage (SAB900RPS)
- 11 Allumage Longue (SAB900RPS)

## 3. MONTAGE

### MONTAGE DES DISPOSITIFS DE PROTECTION



Avant d'effectuer des travaux sur l'outil électroportatif, retirez la fiche de la prise de courant.

#### Carter de protection pour le ponçage

Placer le capot de protection **6** sur la fixation de l'outil électroportatif jusqu'à ce que les cames de codage du capot de protection coïncident avec la fixation. A cet effet, appuyer sur le levier de déverrouillage **1** et le maintenir appuyé.

Adapter la position du capot de protection **6** aux exigences des travaux à effectuer. Pour ce faire, pousser le levier de déverrouillage **1** vers le haut et tourner le capot de protection **6** dans la position souhaitée.

#### Réglez le capot de protection **6** de sorte à empêcher une projection d'étincelles en direction de l'utilisateur.

Le capot de protection **6** ne doit pas pouvoir tourner sans que l'on appuie sur le levier de déverrouillage **1** ! Si tel n'est pas le cas, ne continuer en aucun cas à utiliser l'outil électroportatif, mais le remettre au service après-vente.

#### Poignée supplémentaire

N'utilisez l'outil électroportatif qu'avec la poignée supplémentaire **4**.

En fonction du mode de travail, serrez la poignée supplémentaire **4** du côté droit ou gauche de la tête d'engrenage.

### MONTAGE DES OUTILS DE PONÇAGE

Avant d'effectuer des travaux sur l'outil électroportatif, retirez la fiche de la prise de courant.

Les disques de meulage et de dégrossissage chauffent énormément durant le travail; ne les touchez pas avant qu'ils ne soient complètement refroidis. Nettoyez la broche **5** ainsi que toutes les pièces à monter.

Afin de serrer et de desserrer les outils de ponçage, appuyez sur la touche de blocage de la broche **2** afin de bloquer la broche.

N'actionnez la touche de blocage de la broche que lorsque la broche est à l'arrêt. Sinon, l'outil électroportatif pourrait être endommagé.

#### Disque de meulage/à tronçonner

Faites attention aux dimensions des outils de ponçage. L'alésage du disque doit correspondre à la bride de fixation. N'utilisez pas d'adaptateur ni de raccord de réduction. Lors de l'utilisation de disques à tronçonner diamantés, veillez à ce que la flèche indiquant le sens de rotation et qui se trouve sur le disque de tronçonnage diamanté coïncide avec le sens de rotation de l'outil

électroportatif (voir la flèche indiquant le sens de rotation et qui se trouve sur la tête d'engrenage).

L'ordre du montage est indiqué sur la page des graphiques.(7→8→9)

Pour fixer le disque de meulage/à tronçonner, desserrer l'écrou de serrage 9 et le serrer à l'aide de la clé à ergots.

Après avoir monté l'outil de ponçage et avant de mettre l'appareil en fonctionnement, contrôlez si l'outil est correctement monté et s'il peut tourner librement.

**Assurez-vous que l'outil de ponçage ne frôle pas le carter de protection ni d'autres éléments.**

#### ASPIRATION DE POUSSIÈRES/DE COPEAUX

Les poussières de matériaux tels que peintures contenant du plomb, certains bois, minéraux ou métaux, peuvent être nuisibles à la santé. Toucher ou aspirer les poussières peut entraîner des réactions allergiques et/ou des maladies respiratoires auprès de l'utilisateur ou de personnes se trouvant à proximité.

Certaines poussières telles que les poussières de chêne ou de hêtre sont considérées cancérigènes, surtout en connexion avec des additifs pour le traitement de bois (chromate, lazure). Les matériaux contenant de l'amiante ne doivent être travaillés que par des personnes qualifiées.

- Si possible, utilisez une aspiration des poussières.
- Veillez à bien aérer la zone de travail.
- Il est recommandé de porter un masque respiratoire de la classe de filtre P2.

Respectez les règlements en vigueur dans votre pays spécifiques aux matériaux à traiter.

## 4\_MISE EN MARCHÉ

### MISE EN SERVICE

**Tenez compte de la tension du réseau ! La tension de la source de courant doit coïncider avec les indications se trouvant sur la plaque signalétique de l'outil électroportatif.**

**Les outils électroportatifs marqués 230 V peuvent également être mis en service sous 220 V.**

Lorsque l'outil électroportatif est utilisé avec des générateurs de courant mobiles qui ne disposent pas de réserves de puissance suffisantes ou d'un réglage de tension approprié avec amplification du courant de démarrage, des pertes de puissance ou un comportement non typique lors de la mise en service peuvent en être la conséquence.

Vérifiez si le générateur utilisé est approprié, surtout en ce qui concerne la tension et la fréquence du réseau.

#### Mise en Marche/Arrêt

Pour la mise en service de l'appareil électroportatif, pousser l'interrupteur Marche/Arrêt 3 vers l'avant.

Pour **bloquer** l'interrupteur Marche/Arrêt 3, appuyer sur l'interrupteur Marche/Arrêt 3 jusqu'à ce qu'il s'encliquette.

Afin **d'arrêter** l'outil électroportatif, relâcher l'interrupteur Marche/Arrêt 3 ou, s'il est bloqué, appuyer brièvement sur la partie arrière de l'interrupteur Marche/Arrêt 3, puis le relâcher.

Contrôlez les outils de ponçage avant de les utiliser. L'outil de ponçage doit être correctement monté et doit pouvoir tourner librement. Effectuez un essai de marche en laissant tourner sans sollicitation l'outil pendant au moins 1 minute. N'utilisez pas d'outils de ponçage endommagés, déséquilibrés ou générant des vibrations. Les outils de ponçage endommagés peuvent fendre lors du travail et avoir de graves blessures pour conséquence.

#### Connexion et déconnexion SAB 900RPS

Pour le démarrage de la machine pousser vers l'arrière l'interrupteur de verrouillage **10** et appuyer l'interrupteur long **11**. Pour déconnecter la machine, relâcher l'interrupteur long **11**.

#### INSTRUCTIONS D'UTILISATION

- Attention lors de la réalisation de fentes dans les murs porteurs, voir chapitre « Indications concernant les normes de construction ».
- Serrez la pièce à travailler bien lorsque celle-ci ne repose pas de manière sûre malgré son propre poids.
- Ne sollicitez pas l'outil électroportatif au point qu'il s'arrête.
- Les disques de meulage et de dégrossissage chauffent énormément durant le travail ; ne les touchez pas avant qu'ils ne soient complètement refroidis.

#### Travaux de dégrossissage

N'utilisez jamais de disques à tronçonner pour les travaux de dégrossissage ! Avec un angle d'inclinaison de 30° à 40°, on obtient les meilleurs résultats lors des travaux de dégrossissage. Guidez l'outil électroportatif de façon régulière en exerçant une pression modérée. Ceci évite un réchauffement excessif de la pièce à travailler, elle ne change pas de couleur et il n'y a pas de stries.

#### Tronçonnage de métal

Lors des travaux de tronçonnage, travaillez en appliquant une vitesse d'avance modérée adaptée au matériau. N'exercez pas de pression sur le disque à tronçonner, ne l'inclinez ni l'oscillez.

Ne freinez pas les disques à tronçonner qui ralentissent en exerçant une pression latérale.



L'outil électroportatif doit toujours travailler en sens opposé.

Sinon, il risque de sortir de la ligne de coupe de façon incontrôlée.

Lors du tronçonnage de profils et de tuyaux carrés, il convient de positionner l'appareil sur la plus petite section.

#### Tronçonnage de pierres

N'utilisez l'outil électroportatif que pour des travaux de découpage/de ponçage à sec.

Le mieux est d'utiliser un disque à tronçonner diamanté pour le tronçonnage de pierres. Mettez l'outil électroportatif en marche et positionnez-le avec la partie avant du chariot de guidage sur la pièce à travailler. Travaillez en appliquant une vitesse d'avance modérée adaptée au matériau.

Lors du tronçonnage de matériaux particulièrement durs, p. ex. le béton avec une teneur élevée en cailloux, le disque à tronçonner diamanté risque d'être surchauffé et subir ainsi des dommages. Une couronne d'étincelles autour du disque à tronçonner diamanté en est le signe. Dans un tel cas, interrompez le processus de tronçonnage et laissez tourner pendant quelque temps le disque à tronçonner diamanté à pleine vitesse en marche à vide pour le laisser refroidir.

Un ralentissement perceptible du rythme de travail et une couronne d'étincelles circonférentielle constituent des indices d'émoussage du disque à tronçonner diamanté. Vous pouvez l'aiguiser en coupant dans un matériau abrasif (p. ex. brique de sable calcaire).

#### Indications concernant les normes de construction

Les fentes dans les murs portants sont soumises à la norme DIN 1053 Partie 1 ou aux directives spécifiques à un pays.

Respectez impérativement ces directives. Avant de commencer le travail, consultez l'ingénieur responsable de la statique, l'architecte compétent ou la direction responsable des travaux.

## 5 ENTRETIEN ET SERVICE APRÈS-VENTE

### NETTOYAGE ET ENTRETIEN

**Avant d'effectuer des travaux sur l'outil électroportatif, retirez la fiche de la prise de courant.**

**Tenez toujours propres l'outil électroportatif ainsi que les ouïes de ventilation afin d'obtenir un travail impeccable et sûr.**

**En cas de conditions d'utilisation extrêmes, il est possible, lorsqu'on travaille des métaux, que des poussières conductrices se déposent à l'intérieur de l'outil électroportatif. La double isolation de l'outil électroportatif peut ainsi être endommagée. Dans ces cas-là, il est recommandé d'utiliser un dispositif d'aspiration stationnaire, de souffler souvent dans les ouïes de ventilation et de monter un disjoncteur différentiel (FI).**

Stockez et traitez les accessoires avec précaution. Si, malgré tous les soins apportés à la fabrication et au contrôle de l'appareil, celui-ci devait avoir un défaut, la réparation ne doit être confiée qu'à une station de service après-vente agréée pour outillage STAYER.

Pour toute demande de renseignement ou commande de pièces de rechange, précisez-nous impérativement le numéro d'article à dix chiffres de l'outil électroportatif indiqué sur la plaque signalétique.

### SERVICE APRÈS-VENTE ET ASSISTANCE DES CLIENTS

Notre service après-vente répond à vos questions concernant la réparation et l'entretien de votre produit et les pièces de rechange. Vous trouverez des vues éclatées ainsi que des informations concernant les pièces de rechange également sous :

**info@grupostayer.com**

Les conseillers techniques Stayer sont à votre disposition pour répondre à vos questions concernant l'achat, l'utilisation et le réglage de vos produits et leurs accessoires.

### ELIMINATION DES DÉCHETS

Les outils électroportatifs, ainsi que leurs accessoires et emballages, doivent pouvoir suivre chacun une voie de recyclage appropriée.

Seulement pour les pays de l'Union Européenne :

**Ne jetez pas votre appareil électroportatif avec les ordures ménagères!**



Conformément à la directive européenne 2012/19/UE relative aux déchets d'équipements électriques et électroniques et sa réalisation dans les lois nationales, les outils électroportatifs dont on ne peut plus se servir doivent être séparés et suivre une voie de recyclage appropriée.

**Sous réserve de modifications.**

### BRUITS ET VIBRATIONS



= Puissance fournie à l'arbre



= Puissance absorbée nominale



= Nombre de tours.



= Diámetro máximo del disco



= Diamètre maximum du disque



= Masse



= Niveau de pression sonore



= Niveau de puissance acoustique



= Accélération

Ces indications sont valables pour des tensions nominales de [U] 230/240 V ~ 50/60 Hz - 110/120 V ~ 60 Hz. Ces indications peuvent varier pour des tensions plus basses ainsi que pour des versions spécifiques à certains pays. Respectez impérativement le numéro d'article se trouvant sur la plaque signalétique de l'outil électroportatif. Les désignations commerciales des différents outils électroportatifs peuvent varier.

**Nous nous réservons le droit de changer les progrès techniques liés à**

### INFORMATIONS SUR LE BRUIT ET LES VIBRATIONS



**Portez des casques de protection auditive!**

Mesuré valeurs établies conformément à la norme **EN 62841-1**.

Les spécifications techniques énoncées dans les présentes sont compris dans certaines tolérances (En conformité avec les dispositions actuelles).

## Regras gerais de segurança para ferramentas eléctricas

### 1) Segurança na área de trabalho

- a) **Mantenha a sua área de trabalho limpa e bem iluminada.** Desordem ou áreas de trabalho com fraca iluminação podem levar a acidentes.
- b) **Não trabalhe com a ferramenta eléctrica em áreas com risco de explosão, nas quais se encontrem líquidos, gases ou pós inflamáveis.** Ferramentas eléctricas produzem faíscas que podem provocar a ignição de pó e vapores.
- c) **Mantenha crianças e outras pessoas afastadas da ferramenta eléctrica durante o trabalho com a ferramenta.** Distrações podem causar a falta de controle sobre o aparelho.

### 2) Segurança eléctrica

- a) **A ficha da ferramenta eléctrica deve caber na tomada. A ficha não deve ser modificada de modo algum. Não use fichas adaptadoras junto com ferramentas eléctricas com protecção-terra.** Fichas sem modificações e tomadas adequadas reduzem o risco de choques eléctricos.
- b) **Evite que o corpo entre em contacto com superfícies ligadas à terra, como por exemplo tubos, radiadores, fogões e geladeiras.** Há um risco elevado de choques eléctricos, caso o corpo for ligado à terra.
- c) **A ferramenta eléctrica não deve ser exposta à chuva nem humidade.** A penetração de água na ferramenta eléctrica aumenta o risco de choques eléctricos.
- d) **Não utilize o cabo da ferramenta eléctrica para outros fins como transporte, para pendurar a ferramenta eléctrica, nem para puxar a ficha da tomada. Mantenha o cabo afastado de calor, óleo, cantos afiados ou partes em movimento do aparelho.** Cabos danificados ou torcidos aumentam o risco de choques eléctricos.
- e) **Ao trabalhar com a ferramenta eléctrica ao ar livre, use um cabo de extensão adequado para áreas externas.** O uso de um cabo apropriado para áreas externas reduz o risco de choques eléctricos.
- f) **Aquando for extremamente necessário operar a ferramenta eléctrica num ambiente húmido, use um interruptor de protecção diferencial.** A utilização de um interruptor de protecção diferencial diminui o risco de um choque eléctrico.

### 3) Segurança de pessoas

- a) **Esteja alerta, observe o que está a fazer, e tenha prudência ao trabalhar com a ferramenta eléctrica. Não use a ferramenta eléctrica se estiver fatigado ou sob a influência de drogas, álcool ou medicamentos.** Um momento de falta de atenção durante a operação da ferramenta eléctrica pode resultar em graves lesões.
- b) **Usar um equipamento pessoal de protecção. Sempre utilizar um óculos de protecção.** A utilização de equipamentos de segurança como por exemplo, máscara de protecção contra pó, sapatos de segurança anti-derrapantes, capacete de segurança ou protecção auricular, de acordo com o tipo e aplicação da ferramenta eléctrica, reduzem o risco de lesões.
- c) **Evite um accionamento involuntário. Assegure-se de que a ferramenta eléctrica esteja desligada**

**antes de conectá-la à corrente eléctrica e/ou ao acumulador, antes de apanhá-la ou carregá-la.** Manter o dedo sobre o interruptor ao transportar a ferramenta eléctrica ou conectar a ferramenta já ligada à rede, pode levar a graves acidentes.

- d) **Remover chaves de ajustes ou chaves de fenda, antes de ligar a ferramenta eléctrica.** Uma chave de fenda ou chave de ajuste que se encontre numa parte móvel do aparelho, pode levar a lesões.
- e) **Evite uma postura anormal. Mantenha uma posição firme e mantenha sempre o equilíbrio.** Desta forma poderá ser mais fácil controlar a ferramenta eléctrica em situações inesperadas.
- f) **Use roupa apropriada. Não use roupa larga ou jóias. Mantenha o cabelo, roupa e luvas afastadas de partes em movimento.** Roupas largas, jóias ou cabelos longos podem ser agarradas por partes em movimento.
- g) **Se for prevista a montagem de dispositivos de aspiração de pó e de recolha, assegure-se de que estão conectados e que sejam utilizados de forma correcta.** A utilização de um dispositivo de aspiração de pó pode reduzir os riscos provocados pelo pó.

### 4) Tratamento cuidadoso e utilização de ferramentas eléctricas

- a) **Não sobrecarregue a ferramenta eléctrica. Use para o seu trabalho a ferramenta eléctrica correcta.** A ferramenta correcta realizará o trabalho de forma melhor e mais segura dentro da faixa de potência indicada.
- b) **Não utilize a ferramenta eléctrica se o interruptor não puder ser ligado nem desligado.** Qualquer ferramenta eléctrica que não possa ser controlada através do interruptor de ligar-desligar, é perigosa e deve ser reparada.
- c) **Puxe a ficha da tomada e/ou remova o acumulador antes de efectuar ajustes na ferramenta, substituir acessórios ou armazenar a ferramenta eléctrica.** Esta medida de segurança evita que a ferramenta eléctrica seja ligada acidentalmente.
- d) **Guarde ferramentas eléctricas que não estiverem sendo utilizadas, for a do alcance de crianças. Não permita que a ferramenta seja utilizada por pessoas não familiarizadas com a mesma ou que não tenham lido estas instruções.** Ferramentas eléctricas são perigosas nas mãos de pessoas sem treinamento.
- e) **Trate a sua ferramenta eléctrica com cuidado. Verifique se as partes móveis funcionam perfeitamente e não emperram, se há peças quebradas ou danificadas que possam influenciar o funcionamento da ferramenta eléctrica. Peças danificadas devem ser reparadas antes da utilização da ferramenta.** Muitos acidentes tem como causa uma manutenção insuficiente das ferramentas eléctricas.
- f) **Mantenha as ferramentas de corte sempre afiadas e limpas.** Ferramentas de cortes devidamente tratadas, com cantos afiados travam com menos frequência e podem ser controladas com maior facilidade.
- g) **Use a ferramenta eléctrica, os acessórios, os bits da ferramenta etc. de acordo com estas instruções. Considere também as condições de trabalho e o trabalho a ser efectuado.** A utilização da ferramenta eléctrica para outros fins que os previstos, pode resultar em situações perigosas.

Este manual é compatível com a data de fabricação da sua máquina, você vai encontrar informações sobre os dados técnicos da máquina adquirida verificação manual para atualizações de nossas máquinas no site: [www.grupostayer.com](http://www.grupostayer.com)

## 1 INSTRUÇÕES DE SEGURANÇA ESPECÍFICAS

### ADVERTÊNCIAS GERAIS DE SEGURANÇA PARA LIXAR, LIXAR COM LIXA DE PAPEL, TRABALHAR COM ESCOVAS DE ARAME E SEPARAR POR RECTIFICAÇÃO.

**Esta ferramenta eléctrica deve ser utilizada como lixadeira, como lixadeira com lixa de papel, escova de arame e para separar por rectificação.**

**Observar todas as indicações de aviso, instruções, apresentações e dados fornecidos com a ferramenta eléctrica.** O desrespeito das seguintes instruções pode levar a um choque eléctrico, incêndio e/ou graves lesões.

**Esta ferramenta eléctrica não é apropriada para polir.** Aplicações, para as quais a ferramenta eléctrica não é prevista, podem causar riscos e lesões.

**Não utilizar acessórios, que não foram especialmente previstos e recomendados pelo fabricante para serem utilizados com esta ferramenta eléctrica.** O facto de poder fixar o acessório a esta ferramenta eléctrica, não garante uma aplicação segura.

**O número de rotação admissível da ferramenta de trabalho deve ser no mínimo tão alto quanto máximo número de rotação indicado na ferramenta eléctrica.** Acessórios que girem mais rápido do que permitido, podem quebrar e serem atirados para longe.

**O diâmetro exterior e a espessura da ferramenta de trabalho devem corresponder às indicações de medida da sua ferramenta eléctrica.** Ferramentas de trabalho incorrectamente medidas podem não ser suficientemente blindadas nem controladas.

**Discos abrasivos, flanges, pratos abrasivos ou outros acessórios devem caber exactamente no veio de rectificação da sua ferramenta eléctrica.** Ferramentas de trabalho, que não cabem exactamente no veio de rectificação da ferramenta eléctrica, giram irregularmente, vibram fortemente e podem levar à perda de controlo.

**Não utilizar ferramentas de trabalho danificadas. Antes de cada utilização deverá controlar as ferramentas de trabalho, e verificar se por exemplo os discos abrasivos apresentam fissuras e estilhaços, se pratos abrasivos apresentam fissuras, se há desgaste ou forte atrição, se as escovas de arame apresentam arames soltos ou quebrados.** Se a ferramenta eléctrica ou a ferramenta de trabalho caírem, deverá verificar se sofreram danos, ou trocar por uma ferramenta de trabalho intacta.

**Após ter controlado e introduzido a ferramenta de trabalho, deverá manter-se, e as pessoas que se encontrem nas proximidades, fora do nível de rotação da ferramenta de trabalho e permitir que a ferramenta eléctrica funcione durante um minuto com o máximo número de rotação.** A maioria das ferramentas de trabalho danificadas quebram durante este período de teste.

**Utilizar um equipamento de protecção pessoal. De acordo com a aplicação, deverá utilizar uma protecção para todo o rosto, protecção para os olhos ou um óculos protector. Se for necessário, deverá utilizar uma máscara contra pó, protecção auricular, luvas de protecção ou um avental especial, para proteger-se de pequenas partículas de amoladura e de material. Os olhos devem ser protegidos contra partículas a voar, produzidas durante as diversas aplicações.** A máscara contra pó ou a máscara de respiração deve ser capaz de filtrar o pó produzido durante a respectiva aplicação. Se for sujeito durante longo tempo a fortes ruídos, poderá sofrer a perda da capacidade auditiva.

**Observe que as outras pessoas mantenham uma distância segura em relação ao seu local de trabalho. Cada pessoa que entrar na área de trabalho, deverá usar um equipamento de protecção pessoal.** Estilhaços da peça a ser trabalhada ou ferramentas de trabalho quebradas podem voar e causar lesões fora da área imediata de trabalho.

**Ao executar trabalhos durante os quais possam ser atingidos cabos eléctricos ou o próprio cabo de rede, deverá sempre segurar a ferramenta eléctrica pelas superfícies isoladas do punho.** O contacto com um cabo sob tensão pode colocar peças de metal da ferramenta eléctrica sob tensão e levar a um choque eléctrico.

**Manter o cabo de rede afastado de ferramentas de trabalho em rotação.** Se perder o controlo sobre a ferramenta eléctrica, é possível que o cabo de rede seja cortado ou enganchado e a sua mão ou braço sejam puxados contra a ferramenta de trabalho em rotação.

**Jamais depositar a ferramenta eléctrica, antes que a ferramenta de trabalho esteja completamente parada.** A ferramenta de trabalho em rotação pode entrar em contacto com a superfície de apoio, provocando uma perda de controlo da ferramenta eléctrica.

**Não permitir que a ferramenta eléctrica funcione enquanto estiver a transportá-la.** A sua roupa pode ser agarrada devido a um contacto accidental com a ferramenta de trabalho em rotação, de modo que a ferramenta de trabalho possa ferir o seu corpo.

**Limpar regularmente as aberturas de ventilação da sua ferramenta eléctrica.** A ventoinha do motor puxa pó para dentro da carcaça, e uma grande quantidade de pó de metal pode causar perigos eléctricos.

Não utilizar a ferramenta eléctrica perto de materiais inflamáveis. Faíscas podem incendiar estes materiais.

**Não utilizar ferramentas de trabalho que necessitem agentes de refrigeração líquidos.**

A utilização de água ou de outros agentes de refrigeração líquidos pode provocar um choque eléctrico.

### CONTRA-GOLPE E RESPECTIVAS ADVERTÊNCIAS

Contra-golpe é uma repentina reacção devido a uma ferramenta de trabalho travada ou bloqueada, como por exemplo um disco abrasivo, um prato abrasivo, uma escova de arame etc. Um travamento ou um bloqueio levam a uma parada abrupta da ferramenta de trabalho em rotação.

Desta maneira, uma ferramenta eléctrica descontrolada pode ser acelerada no local de bloqueio, sendo forçada no sentido contrário da rotação da ferramenta de trabalho.

Se por exemplo um disco abrasivo travar ou bloquear numa peça a ser trabalhada, o canto do disco abrasivo pode mergulhar na peça a ser trabalhada e encravar-se, quebrando o disco abrasivo ou causando um contra-golpe. O disco abrasivo se movimenta então no sentido do operador ou para longe deste, dependendo do sentido de rotação do disco no local do bloqueio. Sob estas condições os discos abrasivos também podem partir-se. Um contra-golpe é a consequência de uma utilização incorrecta ou indevida da ferramenta eléctrica. Ele pode ser evitado por apropriadas medidas de precaução como descrito a seguir.

**Segurar firmemente a ferramenta eléctrica e posicionar o seu corpo e os braços de modo que possa resistir às forças de um contra-golpe.** Sempre utilizar o punho adicional, se existente, para assegurar o máximo controlo possível sobre as forças de um contra-golpe ou sobre momentos de reacção durante o arranque. O operador pode controlar as forças de contragolpe e as forças de reacção através de medidas de precaução apropriadas.

**Jamais permita que as suas mãos se encontrem perto de ferramentas de trabalho em rotação.** No caso de um contra-golpe a ferramenta de trabalho poderá passar pela sua mão.

**Evite que o seu corpo se encontre na área, na qual a ferramenta eléctrica possa ser movimentada no caso de um contra-golpe.** O contra-golpe força a ferramenta eléctrica no sentido contrário ao movimento do disco abrasivo no local do bloqueio.

**Trabalhar com especial cuidado na área ao redor de esquinas, cantos afiados etc. Evite que ferramentas de trabalho sejam ricocheteadas e travadas pela peça a ser trabalhada.** A ferramenta de trabalho em rotação tende a travar em esquinas, em cantos afiados ou se for ricocheteada. Isto causa uma perda de controlo ou um contra-golpe.

**Não utilizar lâminas de serra de correias nem dentadas.**

Estas ferramentas de trabalho causam frequentemente um contra-golpe ou a perda de controlo sobre a ferramenta eléctrica.

## **INSTRUÇÕES ESPECIAIS DE SEGURANÇA ESPECÍFICAS PARA LIXAR E SEPARAR POR RECTIFICAÇÃO**

**Utilizar exclusivamente os corpos abrasivos homologados para a sua ferramenta eléctrica e a capa de protecção prevista para estes corpos abrasivos.** Corpos abrasivos não previstos para a ferramenta eléctrica, não podem ser suficientemente protegidos e portanto não são seguros.

**A capa de protecção deve ser firmemente aplicada na ferramenta eléctrica e fixa, de modo que seja alcançado um máximo de segurança, ou seja, que apenas uma mínima parte do corpo abrasivo aponte abertamente na direcção do operador.** A capa de protecção deve proteger o operador contra estilhaços e contra um contacto accidental com o corpo abrasivo.

**Os corpos abrasivos só devem ser utilizados para as aplicações recomendadas. P. ex.: Jamais lixar com a superfície lateral de um disco de corte. Disco de corte são destinados para o desbaste de material com o canto do disco.** Uma força lateral sobre estes corpos abrasivos pode quebrá-los.

**Sempre utilizar flanges de aperto intactos de tamanho e forma correctos para o disco abrasivo seleccionado.** Flanges apropriados apoiam o disco abrasivo e reduzem assim o perigo de uma ruptura do disco abrasivo. Flanges para discos de corte podem diferenciar-se de flanges para outros discos abrasivos.

**Não utilizar discos abrasivos gastos de outras ferramentas eléctricas maiores.** Discos abrasivos para ferramentas eléctricas maiores não são apropriados para os números de rotação mais altos de ferramentas eléctricas menores e podem quebrar.

## **OUTRAS ADVERTÊNCIAS ESPECIAIS DE SEGURANÇA PARA SEPARAR POR RECTIFICAÇÃO**

**Evitar um bloqueio do disco de corte ou uma força de pressão demasiado alta. Não efectuar cortes extremamente profundos.** Uma sobrecarga do disco de corte aumenta o desgaste e a predisposição para emperrar e bloquear e portanto a possibilidade de um contra-golpe ou uma ruptura do corpo abrasivo.

**Evitar a área que se encontra na frente ou atrás do disco de corte em rotação.** Se o disco de corte for conduzido na peça a ser trabalhada, para frente, afastando-se do corpo, é possível que no caso de um contra-golpe a ferramenta eléctrica, junto com o disco em rotação, seja atirada directamente na direcção da pessoa a operar o aparelho.

**Se o disco de corte emperrar ou se o trabalho for interrompido, deverá desligar a ferramenta eléctrica e mantê-la parada, até o disco parar completamente.** Jamais tentar puxar o disco de corte para fora do corte enquanto ainda estiver em rotação, caso contrário poderá ser provocado um contra-golpe.

Verificar e eliminar a causa do emperramento.

**Não ligar novamente a ferramenta eléctrica, enquanto ainda estiver na peça a ser trabalhada.** Permita que o disco de corte alcance o seu completo número de rotação, antes de continuar cuidadosamente a cortar.

Caso contrário é possível que o disco emperre, pule para fora da peça a ser trabalhada ou cause um contra-golpe.

**Apoiar placas ou peças grandes, para reduzir um risco de contra-golpe devido a um disco de corte emperrado. Peças grandes podem curvar-se devido ao próprio peso.** A peça a ser trabalhada deve ser apoiada de ambos os lados, tanto nas proximidades do corte como também nos cantos.

**Tenha o cuidado ao efectuar “Cortes de bolso” em paredes existentes ou em outras superfícies, onde não é possível reconhecer o que há por detrás.** O disco de corte pode causar um contra-golpe se cortar accidentalmente tubulações de gás ou de água, cabos eléctricos ou outros objectos.

## ADVERTÊNCIAS ESPECIAIS DE SEGURANÇA ESPECÍFICAS PARA TRABALHAR COM ESCOVAS DE ARAME

**Esteja ciente de que a escova de arame também perde pedaços de arame durante a utilização normal. Não sobrecarregue os arames exercendo uma força de pressão demasiada.** Pedaços de arame a voar, podem penetrar facilmente em roupas finas e/ou na pele.

**Se for recomendável uma capa de protecção, deverá evitar que a escova de arame entre em contacto com a capa de protecção.** O diâmetro das escovas em forma de prato ou de tacho pode aumentar devido à força de pressão e às forças centrífugas.

## ADVERTÊNCIAS DE SEGURANÇA ADICIONAIS

**Usar óculos de protecção.**

**Utilizar detectores apropriados, para encontrar cabos escondidos, ou consulte a companhia eléctrica local. O contacto com cabos eléctricos pode provocar fogo e choques eléctricos.** Danos em tubos de gás podem levar à explosão. A penetração num cano de água causa danos materiais ou pode provocar um choque eléctrico.

**Destruar o interruptor de ligar-desligar e colocá-lo na posição desligada, se a alimentação de rede for interrompida, p. ex. devido a uma falha de corrente ou se a fixa de rede tiver sido puxada da tomada.** Assim é evitado um rearranque descontrolado do aparelho.

Para o trabalho em pedras deverá utilizar uma aspiração de pó. O aspirador de pó deve ser homologado para a aspiração de pó de pedras.

**A utilização destes dispositivos reduz o perigo devido ao pó.**

Para o corte de pedras deverá utilizar um carril de guia. Sem guias laterais, é possível que o disco de corte emperre e cause um contra-golpe.

**Segurar a ferramenta eléctrica firmemente com ambas as mãos durante o trabalho e manter uma posição firme.** A ferramenta eléctrica é conduzida com segurança com ambas as mãos.

**Manter o seu local de trabalho limpo.** Misturas de material são especialmente perigosas. Pó de metal leve pode queimar ou explodir.

**Não utilizar a ferramenta eléctrica com um cabo danificado. Não tocar no cabo danificado nem puxar a ficha da tomada, se o cabo for danificado durante o trabalho.** Cabos danificados aumentam o risco de um choque eléctrico.

## 2. DESCRIÇÃO DE FUNÇÕES



**Devem ser lidas todas as indicações de advertência e todas as instruções.** O desrespeito das advertências e instruções apresentadas abaixo pode causar choqu eléctrico, incêndio e/ou graves lesões.

## UTILIZAÇÃO CONFORME AS DISPOSIÇÕES

A ferramenta eléctrica é destinada para cortar, desbastar e para escovar substâncias metálicas e de pedra, sem utilizar água.

A ferramenta eléctrica pode ser utilizada para lixar com lixas de papel se for operada com ferramentas abrasivas homologadas.

## COMPONENTES ILUSTRADOS

A numeração dos componentes ilustrados refere-se à apresentação da ferramenta eléctrica na página de esquemas.

- 1 Parafuso para desbloquear a capa de protecção
- 2 Tecla de bloqueio do veio
- 3 Interruptor de ligar-desligar
- 4 Punho adicional
- 5 Veio de rectificação
- 6 Capa de protecção para lixar
- 7 Flange de admissão
- 8 Disco abrasivo/de corte
- 9 Porca de aperto
- 10 Interruptor de bloqueio (SAB900RPS).
- 11 Longo switch (SAB900RPS).

## 3. MONTAGEM

### MONTAR OS DISPOSITIVOS DE PROTECÇÃO



**Antes de todos trabalhos na ferramenta eléctrica deverá puxar a ficha de rede da tomada.**

#### Capa de protecção para lixar

Colocar a capa de protecção **6** sobre a fixação da ferramenta eléctrica, até os ressaltos de codificação da capa de cobertura coincidirem com a fixação. Premir e segurar ao mesmo tempo a parafuso de desbloqueio **1**.

Adaptar a posição da capa de protecção **6** às exigências do processo de trabalho. Para tal, deverá premir a parafuso de destravamento **1** para cima e girar a capa de protecção **6** para a posição desejada.

Ajustar a capa de protecção **6** de modo a evitar que voem faúlhas na direcção do operador.

Só deverá ser possível girar a capa de protecção **6**, accionando também a alavanca de destravamento **1**! Caso contrário, não deverá de modo algum continuar a utilizar a ferramenta eléctrica, mas enviá-la ao serviço pós-venda.

Punho adicional

**Só utilizar a sua ferramenta eléctrica com o punho adicional **4**.**

Atarraxar o punho adicional **4** de acordo com o tipo de trabalho, do lado direito ou do lado esquerdo do cabeçote de engrenagens.

### MONTAR FERRAMENTAS ABRASIVAS

Antes de todos trabalhos na ferramenta eléctrica deverá puxar a ficha de rede da tomada.

**Os discos abrasivos e os discos de corte tornamse extremamente quentes durante o trabalho; não toque neles antes que arrefeçam.**

Limpar o veio de rectificação **5** e todas as peças a serem montadas. Premir a tecla de bloqueio do veio **2** para prender e soltar as ferramentas abrasivas e para imobilizar o veio de rectificação.

Só accionar a tecla de bloqueio do veio com o veio de rectificação parado. Caso contrário é possível que a ferramenta eléctrica seja danificada.

#### Disco abrasivo/de corte

Observe as dimensões das ferramentas abrasivas. O diâmetro do furo deve ser do tamanho certo para flange de admissão. Não utilizar adaptadores nem redutores.

Ao utilizar discos de corte diamantados deverá assegurar-se de que a seta do sentido de rotação sobre o disco de corte diamantado coincida com o sentido de rotação da ferramenta eléctrica (veja seta do sentido de rotação sobre o cabeçote de engrenagens).

A sequência de montagem está apresentada na página de esquemas.(7→8→9).

Para fixar o disco abrasivo/de corte deverá atarraxar a porca de aperto 9 e apertá-la com a chave de dois furos.

**Após montar a ferramenta abrasiva deverá controlar, antes de ligar a ferramenta eléctrica, se a ferramenta abrasiva está montada correctamente e se pode ser movimentada livremente. Assegure-se de que a ferramenta abrasiva não entre em contacto com outras peças.**

#### ASPIRAÇÃO DE PÓ/DE APARAS

Pós de materiais como por exemplo, tintas que contém chumbo, alguns tipos de madeira, minerais e metais, podem ser nocivos à saúde. O contacto ou a inalação dos pós pode provocar reacções alérgicas e/ou doenças nas vias respiratórias do utilizador ou das pessoas que se encontrem por perto.

Certos pós, como por exemplo pó de carvalho e faia são considerados como sendo cancerígenos, especialmente quando juntos com substâncias para o tratamento de madeiras (cromato, preservadores de madeira). Material que contém asbesto só deve ser processado por pessoal especializado.

- Se possível, utilizar uma aspiração de pó.
- Assegurar uma boa ventilação do local de trabalho.
- É recomendável usar uma máscara de protecção respiratória com filtro da classe P2.

Observe as directivas para os materiais a serem trabalhados, vigentes no seu país.

## 4. FUNCIONAMENTO

### 4.1. COLOCAÇÃO EM FUNCIONAMENTO

**Observar a tensão de rede! A tensão da fonte de corrente deve coincidir com a indicada na chapa de identificação da ferramenta eléctrica. Ferramentas eléctricas marcadas para 230 V também podem ser operadas com 220 V.**

Se a ferramenta eléctrica for alimentada através de geradores de corrente móveis (geradores), que não possuam suficientes reservas de potência nem uma apropriada regulação de tensão (com reforço de corrente de arranque), poderão ocorrer reduções de potência ou comportamentos anormais ao ligar o aparelho.

Observe a adequação do gerador de corrente aplicado, especialmente quanto à tensão e à frequência da rede eléctrica.

#### Ligar e desligar

Para a Colocação em funcionamento da ferramenta eléctrica, empurrar o interruptor de ligar-desligar 3 para frente.

Para fixar o interruptor de ligar-desligar 3 deverá premir o lado da frente do interruptor de ligar-desligar 3, até este engatar.

Para desligar a ferramenta eléctrica, deverá soltar o interruptor de ligar-desligar 3, ou se estiver travado, premir por instantes o interruptor de ligar-desligar 3 no lado de trás e soltá-lo novamente.

Controlar a ferramenta abrasiva antes de utilizá-la. A ferramenta abrasiva deve estar montada de forma correcta e deve movimentar-se livremente. Executar um funcionamento de teste, sem carga, de no mínimo 1 minuto. Não utilizar ferramentas abrasivas danificadas, descentrados ou a vibrar. Ferramentas abrasivas danificadas podem estoirar e causar lesões.

#### Conexão e desconexão SAB 900RPS

**Para o lançamento da máquina, empurre o interruptor de liberação 10 e pressione o botão mais de 11.** Para esligar a máquina, solte o interruptor 11 de comprimento.

#### INDICAÇÕES DE TRABALHO

- Cuidado ao cortar em paredes portantes, veja a secção "Notas sobre a estática".
- Fixar a peça a ser trabalhada se esta não estiver firmemente apoiada devido ao seu próprio peso.
- Não carregue demasiadamente a ferramenta eléctrica, de modo que chegue a parar.
- Os discos abrasivos e os discos de corte tornam-se extremamente quentes durante o trabalho; não toque neles antes que arrefeçam.

#### Desbastar

Jamais utilizar os discos de corte para desbastar. Com um ângulo de 30° a 40° poderá obter os melhores resultados de trabalho ao desbastar. Movimentar a ferramenta eléctrica com pressão uniforme, para lá e para cá. Desta forma a peça a ser trabalhada não se torna demasiadamente quente, não muda de cor e não há sulcos.

#### Cortar metal

Trabalhar com os discos abrasivos com avanço moderado, adequado para material a ser trabalho. Não exercer pressão sobre o disco de corte, nem emperre ou oscile.

Não travar discos de corte, que estejam a girar por inércia, exercendo pressão lateral.

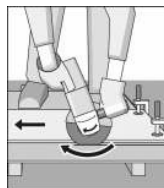

A ferramenta eléctrica deve sempre ser conduzida no sentido contrário da rotação.

Caso contrário há perigo de que seja premda escontroladamente do corte.

Para o cortar perfis e tubos quadrados deverá começar pela menor secção transversal.

#### Cortar pedras

**A ferramenta eléctrica só deve ser utilizada para cortar seco/lixar a seco.**



Para cortar pedras deverá utilizar de preferência um disco abrasivo diamantado. Ligar a ferramenta eléctrica e colocá-la com a parte dianteira do carril de guia sobre a peça a ser trabalhada. Empurrar a ferramenta eléctrica com avanço moderado, adequado ao material a ser trabalho.

Para cortar materiais especialmente duros, como p. ex. betão com alto teor de sílex, é possível que o disco de corte diamantado seja sobreaquecido e danificado. Uma coroa de faúlhas em volta do disco de corte diamantado é um indício nítido. Neste caso deverá interromper o processo de corte e deixar o disco de corte diamantado girar em vazio, com máximo número de rotações, durante alguns instantes, para se arrefecer.

Um avanço de trabalho nitidamente reduzido e uma coroa de faúlhas em volta do disco são indícios nítidos de um disco de corte diamantado embotado. Estes podem ser reafiados através de curtos cortes em material abrasivo, p. ex. arenito calcário.

### Notas sobre a estática

Cortes em paredes portantes obedecem à norma DIN 1053 parte 1 ou disposições específicas dos países. É imprescindível respeitar estes regulamentos. Antes de iniciar o trabalho deverá consultar o técnico de estabilidade, o arquitecto ou o supervisor da obra responsáveis.

## 5. MANUTENÇÃO E SERVIÇO

### 5.1. MANUTENÇÃO E LIMPEZA

**Antes de todos trabalhos na ferramenta eléctrica deverá puxar a ficha de rede da tomada.**

**Manter a ferramenta eléctrica e as aberturas de ventilação sempre limpas, para trabalhar bem e de forma segura.**

**No caso de extremas aplicações, é possível que durante o processamento de metais se deposite pó condutivo no interior da ferramenta eléctrica. O isolamento de protecção da ferramenta eléctrica pode ser prejudicada. Nestes casos recomendamos a utilização de um equipamento de aspiração estacionário, soprar frequentemente as aberturas de ventilação e intercalar um disjuntor de corrente de avaria.**

**Os acessórios devem ser armazenados e tratados com cuidado.**

Se a ferramenta eléctrica falhar apesar de cuidadosos processos de fabricação e de teste, a reparação deverá ser executada por uma oficina de serviço autorizada para ferramentas eléctricas STAYER.

Para todas as questões e encomendas de peças sobressalentes é imprescindível indicar o número de produto como consta na placa de características da ferramenta eléctrica.

### SERVIÇO PÓS-VENDA E ASSISTÊNCIA AO CLIENTE

O serviço pós-venda responde às suas perguntas a respeito de serviços de reparação e de manutenção do seu produto, assim como das peças sobressalentes. Desenhos explodidos e informações sobre peças sobressalentes encontram-se em:

**info@grupostayer.com**

A nossa equipa de consultores esclarece com prazer todas as suas dúvidas a respeito da compra, aplicação e ajuste dos produtos e acessórios.

### ELIMINAÇÃO

Ferramentas eléctricas, acessórios e embalagens devem ser enviados a uma reciclagem ecológica de matérias primas.

**Apenas países da União Europeia:**

**Não deitar ferramentas eléctricas no lixo doméstico!**



De acordo com a directiva europeia 2012/19/UE para aparelhos eléctricos e electrónicos velhos, e com as respectivas realizações nas leis nacionais, as ferramentas eléctricas que não servem mais para a utilização, devem ser enviadas separadamente a uma reciclagem ecológica. Sob reserva de alterações.

### INFORMAÇÃO SOBRE RUÍDOS/VIBRAÇÕES



= Potência entregue ao eixo



= Consumo de potência nominal



= Número de rotações



= Diâmetro máximo do disco



= Rosca do veio



= Massa



= Nível de pressão sonora



= Nível de potência sonora



= Aceleração

As indicações só valem para tensões nominais [U] 230/240 V ~ 50/60 Hz - 110/120 V ~ 60 Hz. Estas indicações podem variar no caso de tensões inferiores e em modelos específicos dos países. Observar o número de produto na sua ferramenta eléctrica. A designação comercial das ferramentas eléctricas individuais pode variar.

**Reservamo-nos o direito de alterar o progresso técnico relacionadas com a**

### INFORMAÇÕES SOBRE RUÍDO E VIBRAÇÕES



Usar capacete protetor auricular!

Valores medidos estabelecida em conformidade com a norma **EN 62841-1**.

As especificações técnicas estabelecidas neste documento são compreendidos dentro de determinadas tolerâncias (De acordo com o actual regime).

## Elektrikli El Aletleri İçin Genel Uyarı Talimatı

### 1) Çalışma yeri güvenliği

a) Çalıştığınız yeri temiz tutun ve iyi aydınlatın. Çalıştığınız yer düzensiz ise ve iyi aydınlatılmamışsa kazalar ortaya çıkabilir.

b) Yakınında patlayıcı maddeler, yanıcı sıvı, gaz veya tozların bulunduğu yerlerde elektrikli el aleti ile çalışmayın. Elektrikli el aletleri, toz veya buharların tutuşmasına neden olabilecek kıvılcımlar çıkarırlar.

c) Elektrikli el aleti ile çalışırken çocukları ve başkalarını uzakta tutun. Dikkatiniz dağılacak olursa aletin kontrolünü kaybedebilirsiniz.

### 2) Elektrik Güvenliği

a) Elektrikli el aletin bağlantı fişi prize uymalıdır. Fişi hiçbir zaman değiştirmeyin. Koruyucu topraklanmış elektrikli el aletleri ile birlikte adaptör fiş kullanmayın. Değiştirilmemiş fiş ve uygun priz elektrik çarpma tehlikesini azaltır.

b) Borular, kalorifer petekleri, ısıtıcılar ve buzdolapları gibi topraklanmış yüzeylerle bedensel temasa gelmekten kaçınınız. Bedeniniz topraklandığı anda büyük bir elektrik çarpma tehlikesi ortaya çıkar.

c) Aleti yağmur altında veya nemli ortamlarda bırakmayın. Suyun elektrikli el aleti içine sızması elektrik çarpma tehlikesini artırır.

d) Elektrikli el aletini kablosundan tutarak taşımayın, kabloyu kullanarak asmayın veya kablodan çekerek fişi çıkarmayın. Kabloyu ısıdan, yağdan, keskin kenarlı cisimlerden veya aletin hareketli parçalarından uzak tutun. Hasarlı veya dolanmış kablo elektrik çarpma tehlikesini artırır.

e) Bir elektrikli el aleti ile açık havada çalışırken, mutlaka açık havada kullanılmaya uygun uzatma kablosu kullanın. Açık havada kullanılmaya uygun uzatma kablosunun kullanılması elektrik çarpma tehlikesini azaltır.

f) Elektrikli el aletin nemli ortamlarda çalıştırılması şartsa, mutlaka arıza akımı koruma şalteri kullanın. Arıza akımı koruma şalterinin kullanımı elektrik çarpma tehlikesini azaltır.

### 3) Kişilerin Güvenliği

a) Dikkatli olun, ne yaptığınıza dikkat edin, elektrikli el aleti ile işinizi makul bir tempo ve yöntemle yürütün. Yorgunsanız, aldığınız hapların, ilaçların veya alkolün etkisinde iseniz elektrikli el aletini kullanmayın. Aleti kullanırken bir anki dikkatsizlik önemli yaralanmalara neden olabilir.

b) Daima kişisel koruyucu donanım ve bir koruyucu gözlük kullanın. Elektrikli el aletin türü ve kullanımına uygun olarak; toz maskesi, kaymayan iş ayakkabıları, koruyucu kask veya koruyucu kulaklık gibi koruyucu donanım kullanımı yaralanma tehlikesini azaltır.

c) Aleti yanlışlıkla çalıştırmaktan kaçınınız. Akım ikmal şebekesine ve/veya aküye bağlamadan, elinize alıp taşımadan önce elektrikli el aletin kapalı olduğundan emin olun. Elektrikli el aletini parmağınız şalter üzerinde dururken taşırsanız ve alet açıkken fişi prize sokarsanız kazalara neden olabilirsiniz.

d) Elektrikli el aletini çalıştırmadan önce ayar aletlerini veya anahtarları aletten çıkarın. Aletin dönen parçaları içinde bulunabilecek bir yardımcı alet yaralanmalara neden olabilir.

e) Çalışırken bedeniniz anormal durumda olmasın. Çalışırken duruşunuz güvenli olsun ve dengenizi her

zaman koruyun. Bu sayede aleti beklenmedik durumlarda daha iyi kontrol edebilirsiniz.

f) Uygun iş elbiseleri giyin. Geniş giysiler giymeyin ve takı takmayın. Saçlarınızı, giysileriniz ve eldivenlerinizi aletin hareketli parçalarından uzak tutun. Bol giysiler, uzun saçlar veya takılar aletin hareketli parçaları tarafından tutulabilir.

g) Toz emme donanımı veya toz tutma tertibatını kullanırken, bunların bağlı olduğundan ve doğru kullanıldığından emin olun. Toz emme donanımının kullanımı tozdan kaynaklanabilecek tehlikeleri azaltır.

### 4) Elektrikli el aletlerinin özenle kullanımı ve bakımı

a) Aleti aşırı ölçüde zorlamayın. Yaptığınız işe uygun elektrikli el aletleri kullanın. Uygun performanslı elektrikli el aleti ile, belirlenen çalışma alanında daha iyi ve güvenli çalışırsınız.

b) Şalteri bozuk olan elektrikli el aletini kullanmayın. Açılıp kapanamayan bir elektrikli el aleti tehlikelidir ve onarılmalıdır.

c) Alette bir ayarlama işlemine başlamadan ve/veya aküyü çıkarmadan önce, herhangi bir aksesuarı değiştirirken veya aleti elinizden bırakırken fişi prizden çekin. Bu önlem, elektrikli el aletin yanlışlıkla çalışmasını önler.

d) Kullanım dışı duran elektrikli el aletlerini çocukların ulaşamayacağı bir yerde saklayın. Aleti kullanmayı bilmeyen veya bu kullanım kılavuzunu okumayan kişilerin aletle çalışmasına izin vermeyin.

Deneyimsiz kişiler tarafından kullanıldığında elektrikli el aletleri tehlikelidir.

e) Elektrikli el aletinizin bakımını özenle yapın. Elektrikli el aletinizin kusursuz olarak işlev görmesini engelleyebilecek bir durumun olup olmadığını, hareketli parçaların kusursuz olarak işlev group görmediklerini ve sıkışıp sıkışmadıklarını, parçaların hasarlı olup olmadığını kontrol edin. Aleti kullanmaya başlamadan önce hasarlı parçaları onartın. Birçok iş kazası elektrikli el aletlerinin kötü bakımından kaynaklanır.

f) Kesici uçları daima keskin ve temiz tutun. Özenle bakımı yapılmış keskin kenarlı kesme uçlarının malzeme içinde sıkışma tehlikesi daha azdır ve daha rahat kullanım olanağı sağlarlar.

g) Elektrikli el aletini, aksesuarı, uçları ve benzerlerini, bu özel tip alet için öngörülen talimata göre kullanın. Bu sırada çalışma koşullarını ve yaptığınız işi dikkate alın. Elektrikli el aletlerinin kendileri için öngörülen alanın dışında kullanılması tehlikeli durumlara neden olabilir.

Bu kılavuz tutarlı makinenizin üretim tarihi ile, size sitemizde makinelerin güncellemeleri için makine edinilen manuel çek teknik veriler hakkında bilgi bulabilirsiniz: [www.grupostayer.com](http://www.grupostayer.com)

## 1\_İGÜVENLİK ÖZEL TALIMATI

### TAŞLAMA, ZIMPARALAMA, ZIMPARA KAĞIDI İLE ZIMPARALAMA, TEL FIRÇA İLE ÇALIŞMA VE KESİCİ TAŞLAMA İÇİN UYARILAR

**Bu elektrikli el aleti taşlama makinesi, zımpara makinesi, tel fırça ve kesici taşlama olarak kullanılmak üzere geliştirilmiştir. Elektrikli el aleti ekinde bulunan bütün uyarılara, talimat hükümlerine, şekillere ve verilere uyun. Aşağıdaki talimat hükümlerine uymadığınız takdirde elektrik çarpması, yangın ve/veya ağır yaralanma tehlikesi ortaya çıkabilir.**

**Bu elektrikli el aleti polisaj yapmaya uygun değildir.** Bu alet için öngörülmemen uygulamalar tehlikeli durumların ve yaralanmaların ortaya çıkmasına neden olabilir.

**Üretici tarafından özel olarak bu alet öngörülmemen ve tavsiye edilmeyen aksesuar kullanmayın.** Bir aksesuarı elektrikli el aletinize takabiliyor olmanız, o aksesuarın güvenli olarak kullanılabilmesi anlamına gelmez.

**Kullanılan ucun müsaade edilen devir sayısı en azından elektrikli el aletin tip etiketinde belirtilen devir sayısı kadar olmalıdır.** Müsaade edilenden hızlı dönen aksesuar kırılabilir ve etrafa yayılabilir.

**Kullanılan ucun dış çapı ve kalınlığı elektrikli el aletinizin ölçülerine uymalıdır.** Ölçüsü uygun olmayan uçlar yeteri derecede kapatılamaz veya kontrol edilemez.

**Taşlama diskleri, flanşlar, zımpara tablaları veya diğer aksesuar elektrikli el aletinizin taşlama miline tam olarak uymalıdır.** Elektrikli el aletinizin taşlama miline tam olarak uymayan uçlar düzensiz döner, aşırı titreşim yapar ve aletin kontrolünün kaybedilmesine neden olabilir.

**Hasarlı uçları kullanmayın. Her kullanımdan önce taşlama disklerinde çatlak ve çizik olup olmadığını, zımpara tablalarında çizik ve aşınma olup olmadığını, tel fırçalarda gevşeme veya kırık teller olup olmadığını kontrol edin.** Elektrikli el aleti veya uç yere düşecek olursa hasar görüp görmediklerini kontrol edin, gerekiyorsa hasar görmemiş başka bir uç kullanın. Kullanacağınız ucu kontrol edip taktıktan sonra ucun dönme alanı yakınında bulunan kişileri uzaklaştırın ve elektrikli el aletini bir dakika en yüksek devir sayısında çalıştırın. Hasarlı uçlar çoğu zaman bu test süresinde kırılır.

Kişisel koruyucu donanım kullanın. Yaptığınız işe göre tam yüz siperliği, göz koruma donanımı veya koruyucu gözlük kullanın. Eğer uygunsa küçük taşlama ve malzeme parçacıklarına karşı koruma sağlayan toz maskesi, koruyucu kulaklık, koruyucu iş eldivenleri veya özel iş önlüğü kullanın.

Gözler çeşitli uygulamalarda etrafa savrulan parçacıklardan korunmalıdır. Toz veya soluma maskesi çalışma sırasında ortaya çıkan tozları filtre eder. Uzun süre yüksek gürültü altında çalışırsanız işitme kaybına uğrayabilirsiniz.

**Başkalarının çalıştığınız yerden güvenli uzaklıkta olmasına dikkat edin. Çalışma alanınıza girmek zorunda olan herkes koruyucu donanım kullanmalıdır.** İş parçasının veya ucun kırılması sonucu ortaya çıkan parçacıklar etrafa savrularak çalışma alanınızın dışındaki kişileri de yaralayabilir.

**Çalışırken alet ucunun görünmeyen elektrik akımı ileten kablolarla veya aletin kendi şebeke kablosuna temas etme olasılığı varsa elektrikli el aletini sadece izolasyonlu tutamağınızdan tutun.** Elektrik gerilimi ileten kablolarla temasa gelince elektrikli el aletinin metal parçaları da elektrik gerilimine maruz kalır ve elektrik çarpmasına neden olunur.

**Şebeke bağlantı kablosunu dönen uçlardan uzak tutun.** Elektrikli el aletinin kontrolünü kaybederseniz, şebeke bağlantı kablosu ayrılabilir veya uç tarafından tutulabilir ve el veya kollarınız dönmekte olan uca temas edebilir.

**Uç tam olarak durmadan elektrikli el aletini elinizden bırakmayın.** Dönmekte olan uç aleti bırakcağınız yüzeye temas edebilir ve elektrikli el aletinin kontrolünü kaybedebilirsiniz.

**Elektrikli el aletini çalışır durumda taşımayın. Giysileriniz rastlantı sonucu dönmekte olan uç tarafından tutulabilir ve uç bedeninize temas edebilir.**

**Elektrikli el aletinizin havalandırma deliklerini düzenli olarak temizleyin.** Motor fanı tozu aletin gövdesine çeker ve metal tozunun aşırı birikimi elektrik çarpması tehlikesi yaratır.

**Elektrikli el aletini yanıcı malzemenin yakınında kullanmayın. Kıvılcıklar bu malzemeyi tutuşturabilir.** Sıvı soğutucu madde gerektiren uçları kullanmayın. Suyun veya diğer sıvı soğutucu maddenin kullanımı elektrik çarpmasına neden olabilir.

### GERİ TEPME VE BUNA AIT UYARILAR

Geri tepme, dönmekte olan taşlama disk, zımpara tablası, tel fırça ve benzeri uçların takılması veya bloke olması sonucu ortaya çıkan ani tepkidir. Takılma ve blokaj dönmekte olan ucun ani olarak durmasına neden olur. Bu gibi durumlarda elektrikli el aleti blokaj yerinden ucun dönme yönünün tersine doğru savrulur.

Örneğin bir taşlama disk iş parçası içinde takılır veya bloke olursa, taşlama diskinin içine giren kenarı tutulur ve disk kırılır veya geri tepme kuvvetinin ortaya çıkmasına neden olur.

Bu durumda taşlama disk blokaj yerinden, diskin dönme yönüne bağlı olarak kullanıcıya doğru veya kullanıcının tersine hareket eder. Bu gibi durumlarda taşlama disklerinin kırılma olasılığı da vardır.

Geri tepme kuvveti elektrikli el aletinin yanlış veya hatalı kullanımı sonucu ortaya çıkar. Geri tepme kuvvetleri aşağıda açıklanan koruyucu önlemlerle önlenir.

**Elektrikli el aletini sıkıca tutun ve bedeniniz ile ellerinizi geri tepme kuvvetlerini rahatça karşılayabilecek duruma getirin.** Alet hızlanırken ortaya çıkabilecek geri tepme kuvvetlerini veya reaksiyon momentlerini optimaum ölçüde karşılayabilmek için eğer varsa her zaman ek tutamağı kullanın. Kullanıcı uygun önlemler alarak geri tepme ve reaksiyon kuvvetlerine hakim olabilir.

**Elinizi hiçbir zaman dönen ucun yakınına getirmeyin. Uç geri tepme sırasında elinize doğru hareket edebilir.**

Bedeninizi geri tepme sırasında elektrikli el aletinin hareket edebileceği alandan uzak tutun. Geri tepme kuvveti elektrikli el aletini blokaj yerinden taşlama diskinin dönme yönünün tersine doğru iter.

**Özellikle köşeleri, keskin kenarları ve benzerlerini işlerken dikkatli olun. Ucun iş parçasından dışarı çıkmasını ve takılıp sıkışmasını önleyin.** Dönmekte olan uç köşelerde, keskin kenarlarda çalışırken sıkışmaya eğilimlidir. Bu ise kontrol kaybına veya geri tepmeye neden olur.

**Zincir veya dişli testere bıçağı kullanmayın.** Bu gibi uçlar sık sık geri tepme kuvvetine veya elektrikli el aletinin kontrolünün kaybedilmesine neden olur.

## TAŞLAMA VE KESİCİ TAŞLAMA İÇİN ÖZEL UYARILAR

**Yalnızca elektrikli aletiniz için tavsiye edilen disk tiplerini ve seçilen disk için tasarlanan özel mahfazayı kullanınız.** Elektrikli alet için tasarlanmayan diskler, yeterli şekilde koruma sağlayamaz ve güvenli değildir.

**Mahfaza, elektrikli alete güvenli şekilde takılmalıdır ve maksimum güvenlik için konumlandırılmalıdır, bu şekilde diskin en küçük miktarı, operatöre doğru açıktadır.** Mahfaza, operatörü, kırılmış disk parçalarından ve kazara diske temas etmekten koruma sağlar.

**Diskler yalnızca tavsiye edilen uygulamalar için kullanılmalıdır.** Örneğin; kesme diskinin kenarı ile taşlama yapmaz. Aşındırıcı kemse diskleri, çevresel taşlama için tasarlanmıştır; bu disklere uygulanan yan güçler, bunların parçalanmasına neden olabilir.

**Her zaman seçilen diskiniz için doğru ebatta ve şekilde olan hasarsız disk flanşları kullanınız.** Doğru disk flanşları, disk kırılması ihtimalini en aza indirerek diski destekler. Kesme diskleri ile ilgili flanşlar, taşlama disk flanşlarından farklı olabilirler.

**Daha büyük elektrikli aletlerden arta kalan aşınmış diskleri kullanmayınız.** Daha büyük elektrikli aletler için amaçlanmış diskler, daha küçük bir aletin daha yüksek hızı için uygun değildir ve fırlatabilir.

## AŞINDIRICI KESME İŞLEMLERİNE ÖZGÜ İLAVE GÜVENLİK UYARILARI

**Kesme diskinin “sıkıştırmayınız” veya aşırı baskı uygulamayınız.** Aşırı kesme derinliği yapmaya teşebbüs etmeyiniz. Diske aşırı baskı uygulanması, kesimdeki diskin bükülmesi veya sıkışması hassasiyetini ve yüklemesini ve geri tepme ihtimalini veya disk kırılmasını artırır.

**Vücudunuzu, dönen diskle aynı hizada veya arkasında konumlandırmayınız.** İşletim noktasında disk vücudunuzdan uzakta hareket ettiğinde, muhtemel geri tepme, dönen diski ve elektrikli aleti size doğru itebilir.

**Disk sıkıştığında veya herhangi bir sebepten dolayı kesimi yarıda bıraktığında, elektrikli aleti kapatınız ve disk tamamen duruncaya kadar elektrikli aleti hareketsiz tutunuz.** Disk hareket halindeyken asla kesme diskinin kesimden çıkarmaya çalışmayınız, aksi halde geri tepme meydana gelebilir.

Disk sıkışması nedenini gidermek için denetim yapınız ve doğru tedbiri alınız. İş parçasında kesme işlemi tekrar başlatmayınız.

**Diskin tam hıza ulaşmasına izin veriniz ve dikkatli şekilde tekrar kesime başlayınız.** Elektrikli alet, iş parçasında tekrar başlatıldığında, disk sıkışabilir, yavaşabilir veya geri tepebilir.

**Diskin sıkışma ve geri tepme riskini en aza indirmek için panelleri veya aşırı ebattaki iş parçasını destekleyiniz.** Büyük iş parçaları, kendi ağırlığı altında eğilmeye meyillidir. Diskin her iki kenarındaki iş parçasının kenarı yakınında ve kesim hattı yakınındaki iş parçası altına destekler yerleştirilmelidir.

**Mevcut duvarlarda veya diğer kör alanlarda bir “cep kesimi” yapıldığında ekstra dikkat gereklidir.** Çıkıntılı disk, gaz veya su borularını, elektrik tesisatını veya geri tepmeye neden olabilen nesnelere kesebilir.

## TEL FIRÇALAMA İŞLEMLERİNE ÖZGÜ GÜVENLİK UYARILARI

Tel kıllarının sıradan işlem esnasında bile fırçadan fırladığına dikkat ediniz. Fırçaya aşırı yük uygulayarak tellere aşırı baskı yapmayınız. Tel kılları, ince kıyafetinizin ve/veya cildinizin içerisine kolayca geçebilir.

Tel fırçalama için bir mahfaza kullanımı tavsiye edilirse, tel diskinin veya fırçanın mahfaza ile karışmasına izin vermeyiniz. Tel disk veya fırça, iş yükü veya merkezkaç güçleri nedeniyle çap olarak genişleyebilir.

## İLAVE GÜVENLİK UYARILARI

**Koruyucu gözlük kullanın.**

Görünmeyen ikmal hatlarını tespit etmek üzere uygun tarama cihazları kullanın veya mahalli ikmal şirketlerinden yardım alın.

**Elektrik kablolarıyla temas yanıklara ve elektrik çarpmasına neden olabilir.** Bir gaz borusuna hasar vermek patlamalar ortaya çıkarabilir. Bir su borusuna girmek maddi hasara veya elektrik çarpmasına neden olabilir.

**Güç kaynağının kesintisi halinde, örneğin: elektrik kesintisi veya şebeke prizinden çıkması halinde, On/Off düğmesini serbest bırakınız ve onu Off konumuna ayarlayınız.** Bu işlem, kontrolsüz tekrar başlamayı önler.

**Taş üzerinde çalışma yapıldığında toz çıkarıcı kullanınız. Taş tozunun çıkarılması için vakumlu temizleyici onaylanmalıdır.** Bu ekipmanın kullanılması, tozla ilgili tehlikeleri azaltır.

**Makine ile çalışma yapıldığında her zaman onu iki elinizle sıkıca tutunuz ve güvenli bir duruş sağlayınız.** Elektrikli alet, her iki elle birlikte daha güvenli şekilde yönetilmektedir.

**İş parçasını güvenli hale getiriniz.** Sıkıştırma cihazları veya bir mengene ile sıkıştırılan iş parçası, elle olduğundan daha güvenli bir şekilde tutulmaktadır.

**İşyerinizi temiz tutunuz.** Özellikle malzemelerin karıştırılması tehlikelidir. Hafif alaşımlardan kaynaklanan tozlar yanabilir veya patlayabilir.

**Makineyi asla hasarlı bir kablo ile kullanmayınız.** Çalışma esnasında kablo hasar gördüğünde, hasarlı kabloya dokunmayınız ve şebeke prizinden çekiniz. Hasarlı kablolar, elektrik çarpması riskini artırır.

## 2\_ İŞLEVSEL TANIM



**Bütün uyarıları ve talimat hükümlerini okuyun.** Açıklanan uyarılara ve talimat hükümlerine uyulmadığı takdirde elektrik çarpmalarına, yangınlara ve/veya ağır yaralanmalara neden olunabilir.

### KULLANIM AMACI

Makine, metal ve taş malzemelerin su kullanılmadan kesilmesi, kaba taşlamasının yapılması ve fırçalama için tasarlanmıştır.

Onaylı zımparalama aletleri sayesinde makine, zımpara diskleri ile birlikte zımparalama için de kullanılabilir.

### ÜRÜN ÖZELLİKLERİ

Ürün özelliklerinin numaralandırılması, grafik sayfasındaki makinenin resimli çizimine göredir.

- 1 Koruma mahfazası için serbest bırakma vidası
- 2 Mil kilitleme düğmesi
- 3 Açma/Kapama düğmesi
- 4 Yedek kulp
- 5 Taşlama makinesi mili
- 6 Zımparalama için koruma mahfazası
- 7 Montaj flanşı
- 8 Taşlama/kesme diski
- 9 Sıkıştırma somunu
- 10 Kilit anahtarı (SAB900RPS)
- 11 Uzun anahtarı (SAB900RPS)

## 3\_ MONTAJ

### 3.1. KORUYUCU CİHAZLARIN MONTAJI

**Makinenin kendisi üzerinde herhangi bir işlem yapmadan önce şebeke prizinden çekiniz.**

#### Zımparalama ile ilgili Koruma Mahfazası

Koruma mahfazasının kodlama tuşları, mil rakoru ile uyuşuncaya kadar koruma mahfazasını **6** makinenin mil rakoru üzerine yerleştiriniz. Bunu yaparken serbest bırakma vidasına **1** basın ve basılı tutun.

Koruma mahfazasının **6** pozisyonunu iş prosesinin gereksinimlerine ayarlayınız. Bunun için serbest bırakma vidasını **1** yukarı doğru tutun ve koruma mahfazasını **6** gerekli pozisyona doğru döndürünüz.

Operatör yönünde kıvılcımı engelleyecek şekilde koruma mahfazasını **6** ayarlayınız.

Koruma mahfazası **6** sadece serbest bırakma vidasının **1** çalışması üzerine döndürülebilir! Aksi halde, elektrikli alet herhangi bir durum altında kullanılmaya devam edilemez ve satış servis acentesine gönderilmelidir.

#### Yedek kulp

**Makinenizi yalnızca yedek kulpla 4 birlikte çalıştırınız.** Çalışma yöntemine bağlı olarak yedek kulpu **4** makinenin sağına veya soluna doğru sıkınız.

### TAŞLAMA ALETLERİNİN TAKILMASI

Makinenin kendisi üzerinde herhangi bir işlem yapmadan önce şebeke prizinden çekiniz.

**Taşlama ve kesme diskleri, çalışırken çok ısınabilir; soğuyana kadar dokunmayınız.**

Taşlama makinesi milini 5 ve montajı yapılacak tüm parçaları temizleyiniz. Taşlama aletlerinin sıkıştırılması ve gevşetilmesi için taşlama makinesi milini, mil kilitleme düğmesi 2 ile birlikte kilitleyiniz.

**Mil kilitleme düğmesini yalnızca taşlama makinesi mili durmuş haldeyken harekete geçirin.** Aksi halde, makine hasar görebilir.

### Taşlama/Kesme Diski

Taşlama aletlerinin boyutlarına dikkat ediniz. Montaj deliğinin çapı, oynama yapmadan montaj flanşına uygun gelmelidir. Daraltıcılar veya adaptörler kullanmayınız.

Elmas kesme diskleri kullanıldığında, elmas kesme diski üzerindeki dönüş yönü okunun ve makinenin dönüş yönünün (makine kafası üzerindeki dönüş yönü okuna bakınız).

Aynı olmasına dikkat ediniz. (7→8→9)

Montaj sırası için grafik sayfasına bakınız. Taşlama/kesme diskini tutturmak için sıkıştırma somununu 9 sıkınız ve iki delikli somun anahtarı ile sıkıştırınız.

**Taşlama aleti monte edildikten sonra ve makine açılmadan önce, taşlama aletinin doğru şekilde monte edildiğini ve serbest şekilde döndüğünü kontrol ediniz. Taşlama aletinin, koruma mahfazasına veya diğer parçalara sürtünmediğinden emin olunuz.**

### TOZ/TALAŞ ÇIKARIMI

Kurşun içeren kaplamalar, bazı ahşap türleri, mineraller ve metal gibi malzemelerden kaynaklanan tozlar, insan sağlığı için zararlı olabilir. Tozlara dokunulması veya onların solunması, alerjik reaksiyonlara neden olabilir ve/veya kullanıcı veya izleyiciler için solunum enfeksiyonlarına yol açabilir.

Meşe ağacı ve kayın ağacı tozları gibi bazı tozlar, özellikle ahşap işlem katkı maddeleri (kromat, ahşap koruyucu) ile birlikte kansere yol açan unsurlar olarak düşünülmektedir.

Asbest içeren malzemeler yalnızca uzmanlar tarafından kullanılabilir.

- Mümkün olduğu zaman toz çıkarma parçası kullanınız.
- Çalışma yerinde iyi havalandırma sağlayınız.
- P2 filtre sınıfı bir solunum aygıtı takılması tavsiye edilir.

Çalışılacak malzemeler ile ilgili ülkenizdeki ilgili yönetmeliklere riayet ediniz.

## 4. ÇALIŞTIRMA

### ÇALIŞTIRMA İŞLEMİ

Doğru şebeke voltajına riayet ediniz: Güç kaynağı voltajı, makinenin isim plakasında belirtilen voltaja uygun olmalıdır. 230 V işaretli elektrikli aletler 220 V ile çalışabilir.

Yeterli rezerv kapasitesine sahip olmayan veya başlatma akım yükseltmeli uygun voltaj kontrolü ile donatılmayan mobil jeneratörlerden gelen güçle makine çalıştırıldığında, makinenin açılmasına müteakip performans kaybı veya dengesiz davranışlar ortaya çıkabilir.

Lütfen kullanılmakta olan elektrik jeneratörünün uygunluğuna, özellikle şebeke voltajı ve frekansı hususuna riayet ediniz.

## Açma ve Kapama

Elektrikli aleti çalıştırmak için Açma/Kapama düğmesini 3 ileri doğru itirin.

Açma/Kapama düğmesini 3 kilitlemek için, mandalla kilitletinceye kadar Açma/Kapama düğmesini 3 ön tarafta aşağıya doğru bastırınız.

Elektrikli aleti kapatmak için, Açma/Kapama düğmesini 3 serbest bırakın veya kilitlemiş ise, Açma/Kapama düğmesinin 3 arkasından kısa süreyle ittiriniz ve daha sonra onu serbest bırakınız.

### Kullanmadan önce taşlama aletlerini kontrole diniz.

Taşlama aleti düzgün şekilde monte edilmelidir ve serbest şekilde hareket edebilmelidir. Yüksüz olarak en az bir dakika boyunca bir test çalıştırması yapınız. Hasarlı, merkez dışı veya titreşim yapan taşlama aletlerini kullanmayınız. Hasarlı taşlama aletleri fırlayabilir ve yaralanmalara neden olabilir.

### Bağlantı ve kopukluk SAB 900RPS

Makinenin başlatılması için, serbest bırakma anahtarı 10 geri itin ve makineyi kapatmak için 11. üzerinde düğmesine basın, Düğmeyi 11 uzun bırakın.

## ÇALIŞMA TAVSİYESİ

- Yapısal duvarlardaki yuvalar kesildiğinde dikkatli şekilde çalışınız; "Yapılar ile ilgili Bilgiler" Bölümüne bakınız.
- Kendi ağırlığından dolayı sabit şekilde kalamıyorsa iş parçasını sıkıştırınız.
- Durmuş hale gelmesi için makineye çok ağır şekilde baskı uygulamayınız.
- Taşlama ve kesme diskleri, çalışırken çok ısınabilir; soğuyana kadar dokunmayınız.

### Kaba Taşlama

Asla kaba taşlama için kesme diski kullanmayınız.

En iyi kaba taşlama sonuçları, makine, 30° ila 40° bir açıda ayarlandığında elde edilmektedir. Orta derecede bir basınçla makineyi arkaya ve öne doğru hareket ettiriniz. Bu şekilde iş parçası çok ısınmayacaktır, rengi bozulmayacaktır ve yivli yapılar oluşmaz.

### Metal Kesme

Kesim yapıldığında, kesilen malzemeye uyarlayarak orta derecede besleme ile çalışınız. Kesme diski üzerine basınç uygulamayınız ve makineyi eğmeyiniz ve sallandırmayınız.

Yana doğru basınç uygularken kesme disklerinin altına çalışma hızını düşürmeyiniz.

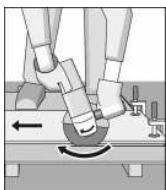

Makine her zaman yukarı taşlama hareketinde çalışmalıdır.

Aksi halde, kesimden kontrolsüz şekilde dışa itilerek tehlike ortaya çıkabilir.

Profiller veya kare çitaller kesildiğinde, en küçük çapraz kesitte çalışmak en iyi sonucu verir.

### Taş Kesme

#### Makine yalnızca kuru kesim/taşlama için kullanılabilir.

Taş kesimi için elmas kesme diskinin kullanılması en iyi sonucu verir.

Makineyi açın ve kesme kılavuzunun ön parçasını iş parçasının üzerine yerleştiriniz. Çalışılacak malzemeye

uyarlayarak orta derecede besleme ile makineyi kaydırınız.

Örneğin yüksek çakıl içerikli beton gibi özellikle sert malzemelerin kesilmesi için elmas kesme diski, aşırı ısınabilir ve sonuç olarak hasar görebilir. Bu, elmas kesme diski ile dairesel kıvılcım çıkararak ve dönerek açık şekilde kendisini gösterir.

Bu durumda, kesim işlemini yarıda bırakın ve yüksük olarak maksimum hızda kısa bir süre boyunca makinenin çalışarak elmas kesme diskini soğutmasına izin veriniz.

Fark edilebilir şekilde azalan iş ilerlemesi ve dairesel kıvılcımlanma, körelmiş hale gelen elmas kesme diskinin belirtileridir. Aşındırıcı malzemede (örneğin; kireçli kum tuğla) kısa süreli kesim, diski tekrar keskin hale getirebilir.

### Yapılar ile ilgili Bilgiler

Yapısal duvarlardaki yuvalar, DIN 1053 Bölüm 1 Direktifine veya ülkeye özgü yönetmeliklere tabidir. Bu yönetmeliklere tüm koşullar altında riayet edilecektir. Çalışmaya başlamadan önce sorumlu yapı mühendisine, mimara veya inşaat denetçisine danışınız.

## 5. BAKIM VE SERVİS

### 5.1. BAKIM VE TEMİZLİK

#### Makinenin kendisi üzerinde herhangi bir işlem yapmadan önce şebeke prizinden çekiniz.

#### Güvenlik ve doğru çalışma için her zaman makineyi ve havalandırma deliklerini temiz tutunuz.

Aşırı çalışma koşullarında iletken tozlar, metalle çalışma yapılması halinde makine içerisinde birikebilir. Makinenin koruyucu yalıtımı bozulabilir. Artık akım sisteminin (RCD) monte edilmesi ve havalandırma delikleri dışarısına çok sık üfleme yapılmasının yanı sıra böyle durumlarda sabit çıkarma sisteminin kullanılması tavsiye edilmektedir.

Lütfen aksesuarı(ları) dikkatli bir şekilde saklayınız ve kullanınız. İmalat ve test prosedürlerine dikkat edilmesine rağmen makine arıza yaparsa, tamirat, Stayer elektrikli aletler ile ilgili bir satış sonrası servis merkezi tarafından yapılmalıdır. Tüm yazışmalar ve yedek parça siparişlerinde lütfen her zaman makinenin tip plakası üzerinde verilen ürün numarasını belirtiniz.

UYARI! Yeni 3-dişli prizin 2-telli kabloya bağlanması ile ilgili önemli talimatlar. Kablodaki teller, aşağıdaki koda göre renklidirler:

### ATIŞ SONRASI SERVİS VE MÜŞTERİ HİZMETLERİ

Müşteri servisleri ürününüzün onarım ve bakımı ile yedek parçalarına ait sorularınızı yanıtlar. Demonte görünüşler ve yedek parçalara ait bilgileri şu adreste de bulabilirsiniz: [info@grupostayer.com](mailto:info@grupostayer.com)

Müşteri servisi timi satın alacağınız ürünün özellikleri, bu ürünün kullanımı ve ayar işlemleri hakkındaki sorularınızı ile yedek parçalarına ait sorularınızı memnuniyetle yanıtlar.

### ELDEN ÇIKARMA

Elektrikli el aleti, aksesuar ve ambalaj malzemesi çevre dostu bir yöntemle tasfiye edilmek üzere tekrar kazanım merkezine gönderilmelidir.

Sadece AB üyesi ülkeler için:

### Elektrikli el aletini evsel çöplerin içine atmayın!



Elektrikli el aletleri ve eski elektronik aletlere ilişkin 2012/19/UE sayılı Avrupa Birliği yönetmeliği ve bunların tek tek ülkelerin hukuklarına uyarlanması uyarınca, kullanım

ömrünü tamamlamış elektrikli el aletleri ayrı ayrı toplanmak ve çevre dostu bir yöntemle tasfiye edilmek üzere yeniden kazanım merkezlerine gönderilmek zorundadır.

Değişiklik haklarımız saklıdır.

### GÜRÜLTÜ/TITREŞİM BİLGİLERİ



= Şafta verilen güç



= Nominal giriş gücü



= Devir sayısı



= Diskin maksimum çapı



= Mili dişi



= Kitle



= Ses basıncı seviyesi



= Ses Gücü Seviyesi



= Hızlanma

Veriler [U] 230/240 V ~ 50/60 Hz - 110/120 V ~ 60 Hz.'luk anma gerilimleri için geçerlidir. Daha düşük gerilimlerde ve ülkelere özgü tiplerde bu veriler değişebilir. Lütfen elektrikli el aletinizin tip etiketi üzerindeki ürün koduna dikkat edin. Tek tek aletlerin ticari kodları değişik olabilir.

Biz ile ilgili teknik ilerleme değiştirme hakkını saklı tutar

### GÜRÜLTÜ VE TITREŞİMLERLE İLGİLİ BİLGİLER

#### Koruma işitme kask takın!



**EN 62841-1.**'e göre kurulmuş değerler ölçülmüştür.

Belirtilen teknik özellikleri burada (mevcut düzenlemelere uygun olarak) belirli toleranslar içinde anlaşılmalıdır.

## Ogólne ostrzeżenia dotyczące bezpieczeństwa elektronarzędzi

### 1) Bezpieczeństwo w miejscu pracy

- a) Utrzymuj miejsce pracy w czystości i dobrze oświetlone. Zagrazone lub ciemne miejsca sprzyjają wypadkom.
- b) Nie wolno używać elektronarzędzi w środowisku zagrożonym wybuchem, np. w obecności łatwopalnych cieczy, gazów lub pyłów. Elektronarzędzia wytwarzają iskry, które mogą spowodować zapłon pyłu lub oparów.
- c) Podczas obsługi elektronarzędzia należy trzymać z dala od dzieci i osób postronnych. Rozproszenie uwagi może spowodować utratę kontroli nad urządzeniem.

### 2) Bezpieczeństwo elektryczne

- a) Wtyczka elektronarzędzia musi być dopasowana do gniazdka. Nie wolno w żaden sposób modyfikować wtyczki. Nie należy używać żadnych przejściówek z uziemionymi elektronarzędziami. Niezmodyfikowane wtyczki i dopasowane gniazda zmniejszają ryzyko porażenia prądem.
- b) Należy unikać kontaktu ciała z uziemionymi powierzchniami, takimi jak rury, kaloryfery, kuchenki i lodówki. Istnieje zwiększone ryzyko porażenia prądem, jeżeli ciało użytkownika jest uziemione lub uziemione.
- c) Nie należy wystawiać elektronarzędzi na działanie deszczu lub wilgoci. Woda przedostająca się do narzędzia elektrycznego zwiększa ryzyko porażenia prądem.
- d) Nie należy nadużywać kabla. Nie wolno używać przewodu do przenoszenia, ciągnięcia lub odłączania narzędzia elektrycznego. Przewód należy trzymać z dala od źródeł ciepła, oleju, ostrych krawędzi lub ruchomych części. Uszkodzone lub zaplątane przewody zwiększają ryzyko porażenia prądem.
- e) Podczas pracy z narzędziem elektrycznym na zewnątrz należy używać przedłużacza odpowiedniego do użytku zewnętrznego. Użycie kabla odpowiedniego do użytku na zewnątrz zmniejsza ryzyko porażenia prądem.
- f) Jeżeli nie można uniknąć obsługi elektronarzędzia w wilgotnym miejscu, należy użyć zasilania zabezpieczonego wyłącznikiem różnicowoprądowym (RCD). Użycie wyłącznika różnicowoprądowego zmniejsza ryzyko porażenia prądem.

### 3) Bezpieczeństwo osobiste

- a) Podczas pracy z elektronarzędziem należy zachować czujność, uważać na to, co się robi i kierować się zdrowym rozsądkiem. Nie należy używać elektronarzędzia, gdy jest się zmęczonym lub pod wpływem narkotyków, alkoholu lub leków. Chwila nieuwagi podczas pracy z elektronarzędziami może spowodować poważne obrażenia ciała.
- b) Należy stosować środki ochrony indywidualnej. Zawsze należy nosić środki ochrony oczu. Sprzęt ochronny, taki jak maska przeciwpyłowa, antypoślizgowe obuwie, kask ochronny lub ochrona słuchu, stosowany w odpowiednich warunkach, zmniejszy liczbę obrażeń ciała.
- c) Zapobiegaj niezamierzonemu uruchomieniu. Przed podłączeniem do źródła zasilania i/lub akumulatora, podniesieniem lub przeniesieniem narzędzia należy upewnić się, że wyłącznik jest w pozycji wyłączonej. Przenoszenie elektronarzędzi z palcem na włączniku lub włączanie elektronarzędzi z włącznikiem w pozycji włączonej sprzyja wypadkom.
- d) Przed włączeniem narzędzia elektrycznego należy wyjąć klucz nastawczy lub inny klucz. Klucz lub klawiatura pozostawiona na obracającej się części elektronarzędzia

może spowodować obrażenia ciała.

- e) Nie należy sięgać zbyt wysoko. Przez cały czas należy utrzymywać prawidłową postawę i równowagę. Umożliwia to lepszą kontrolę nad narzędziem elektrycznym w nieoczekiwanych sytuacjach.
- f) Należy się odpowiednio ubrać. Nie należy nosić luźnej odzieży ani biżuterii. Włosy, odzież i rękawice należy trzymać z dala od ruchomych części. Luźne ubrania, biżuteria lub długie włosy mogą zostać wciągnięte przez ruchome części.
- g) Jeśli są dostępne urządzenia do podłączania systemów odpylania i zbierania pyłu, należy dopilnować, aby były one podłączone i prawidłowo używane. Stosowanie zbierania pyłu może zmniejszyć zagrożenia związane z pyłem.

### 4) Użytkowanie i pielęgnacja elektronarzędzi

- a) Nie wolno forsować elektronarzędzia. Należy używać odpowiedniego narzędzia elektrycznego do danego zastosowania. Właściwe elektronarzędzie wykona pracę lepiej i bezpieczniej, z szybkością, do której zostało zaprojektowane.
- b) Nie należy używać elektronarzędzia, jeżeli przełącznik nie umożliwia jego włączenia i wyłączenia. Każde elektronarzędzie, które nie może być sterowane za pomocą przełącznika, jest niebezpieczne i musi zostać naprawione.
- c) Należy odłączyć wtyczkę od źródła zasilania i/ lub akumulator od narzędzia elektrycznego przed przystąpieniem do jakichkolwiek regulacji, wymiany akcesoriów lub przechowywania narzędzia elektrycznego. Takie zapobiegawcze środki bezpieczeństwa zmniejszają ryzyko przypadkowego uruchomienia narzędzia elektrycznego.
- d) Nieużywane elektronarzędzia należy przechowywać w miejscu niedostępnym dla dzieci i nie pozwalać na obsługę elektronarzędzia przez osoby nieobeznane z elektronarzędziami lub niniejszymi instrukcjami. Narzędzia elektryczne są niebezpieczne w rękach nieprzeszkolonych użytkowników.
- e) Konserwacja narzędzi elektrycznych. Należy sprawdzać, czy ruchome części nie są niewspółosiowe, nie są pęknięte i nie występują inne czynniki, które mogą wpływać na działanie narzędzia elektrycznego. W przypadku uszkodzenia, przed użyciem narzędzia elektrycznego należy je naprawić. Wiele wypadków jest spowodowanych przez źle konserwowane elektronarzędzia.
- f) Narzędzia tnące powinny być ostre i czyste. Prawidłowo konserwowane narzędzia tnące o ostrych krawędziach tnących są mniej podatne na zaklinowanie i łatwiejsze do kontrolowania.
- g) Elektronarzędzia, akcesoriów, końcówek itp. należy używać zgodnie z niniejszymi instrukcjami, uwzględniając warunki pracy i rodzaj wykonywanej pracy. Używanie elektronarzędzia do czynności niezgodnych z przeznaczeniem może doprowadzić do sytuacji niebezpiecznej.



Instrukcja ta jest zgodna z datą produkcji urządzenia, znajdują się informacje na temat danych technicznych urządzenia nabyte ręcznego sprawdzania aktualizacji naszych maszyn na stronie internetowej:

ww.grupostayer.com

## 1\_ZASADY BEZPIECZEŃSTWA

**OSTRZEŻENIA DOTYCZĄCE BEZPIECZEŃSTWA PODCZAS SZLI-FOWANIA, WYGŁADZANIA, OCZYSZCZANIA POWIERZCHNI SZC-ZOTKĄ DRUCIANĄ LUB ODCINANIA ZA POMOCĄ ŚCIERNIC.**

Opisywane elektronarzędzie jest przeznaczone do pracy jako szlifierka zwykła, szlifierka do szlifowania papierem ściernym, do oczyszczania powierzchni szczotką drucianą lub do cięcia za pomocą ściernic. Należy przeczytać wszystkie ostrzeżenia dotyczące bezpieczeństwa, instrukcje, obejrzyć rysunki i zapoznać się danymi technicznymi dostarczonymi z tym narzędziem. Niestosowanie się do wszystkich instrukcji podanych poniżej może spowodować porażenie prądem, pożar i/ lub ciężkie obrażenia ciała.

Niniejsze elektronarzędzie nie jest zalecane do polerowania. Operacje, do których elektronarzędzie to nie jest przeznaczone, mogą stwarzać zagrożenie i powodować obrażenia ciała.

Nie należy korzystać z akcesoriów, które nie są specjalnie zaprojektowane i zalecane przez producenta narzędzia. Sam fakt, że jakieś akcesoria można umocować w elektronarzędziu, nie zapewnia bezpiecznej pracy.

Prędkość znamionowa osprzętu powinna być co najmniej równa maksymalnej prędkości podanej na elektronarzędziu. Akcesoria uruchomione szybciej niż ich prędkości znamionowe mogą pęknąć i rozpaść się na kawałki.

Średnica zewnętrzna i grubość osprzętu musi mieścić się w zakresie parametrów znamionowych elektronarzędzia. Akcesoria o niewłaściwym rozmiarze nie mogą być odpowiednio zabezpieczone lub kontrolowane.

Średnica otworu ściernic, kołnierzy, tarcz lub innych narzędzi powinna być właściwie dopasowana do wrzeciona elektronarzędzia. Akcesoria z otworami, które nie pasują do sprzętu mocującego elektronarzędzia będą obracać się bez należytego wyważenia, nadmiernie wibrować i mogą spowodować utratę kontroli nad narzędziem.

Nie używać uszkodzonych akcesoriów. Przed każdym użyciem skontrolować osprzęt, taki jak ściernice, czy nie są wyszczerbione i pęknięte, tarcze mocujące, czy nie mają pęknięć, wyrw lub nie są nadmiernie zużyte, szczotki druciane, czy nie mają luźnych lub popękanych drutów. Jeżeli elektronarzędzie lub któreś z akcesoriów spadnie, należy je sprawdzić pod kątem uszkodzeń lub zainstalować nieuszkodzony osprzęt. Po kontroli i zamontowaniu narzędzia, należy stanąć samemu oraz ustawić osoby postronne z dala od płaszczyzny obrotu narzędzia i uruchomić elektronarzędzie przy maksymalnej prędkości obrotowej bez obciążenia przez jedną minutę. Uszkodzone akcesoria zwykle rozpadną się podczas tego testu.

Stosować środki ochrony osobistej. W zależności od wykonywanej pracy, należy używać osłony twarzy, gogli ochronnych lub okularów. W stosownych przypadkach, należy nosić maskę przeciwpyłową, ochraniacze na uszy, rękawice i fartuch, który zatrzyma drobiny materiału ściernego i obrabianego przedmiotu. Sprzęt ochronny na oczy musi być zdolny do zatrzymania latających odpadków powstających podczas różnych operacji. Maski przeciwpyłowa lub oddechowa powinna filtrować cząsteczki wytwarzane podczas pracy. Długotrwałe narażenie na duże natężenie hałasu może spowodować utratę słuchu.

Osoby postronne powinny znajdować się w bezpiecznej odległości od miejsca pracy. Każdy, kto wchodzi do strefy roboczej musi założyć środki ochrony osobistej. Fragmenty obrabianego przedmiotu lub pękniętego narzędzia mogą odlecieć i spowodować obrażenia poza bezpośrednim obszarem roboczym.

Elektronarzędzie należy trzymać tylko za izolowane powierzchnie uchwytów podczas wykonywania cięcia, gdzie narzędzie robocze może zetknąć się z ukrytymi przewodami elektrycznymi lub z własnym kablem. Kontakt z przewodem pod napięciem spowoduje, że również części metalowe elektronarzędzia znajdują się pod napięciem i mogą porazić operatora.

Trzymać przewód z dala od wirującego narzędzia. W razie utraty kontroli nad sprzętem, kabel może zostać przecięty lub wkręcony, a dłoń lub ręka operatora może być wciągnięta przez wirujące narzędzie.

Nigdy nie odkładać elektronarzędzia dopóki jego narzędzie nie zatrzyma się całkowicie. Wirujący osprzęt może zahaczyć o powierzchnię i spowodować utratę kontroli nad elektronarzędziem.

Nie należy uruchamiać elektronarzędzia podczas przenoszenia go przy swoim boku. Przypadkowy kontakt z wirującym narzędziem może spowodować wkręcenie ubrania i przyciągnięcie osprzętu do ciała.

Regularnie czyścić otwory wentylacyjne elektronarzędzia. Wentylator silnika wciąga kurz do środka obudowy, a nadmierne nagromadzenie sproszkowanego metalu może powodować zagrożenia elektryczne.

Nie używać elektronarzędzia w pobliżu materiałów łatwopalnych. Iskry mogą zapalić te materiały. Nie korzystać z akcesoriów, które wymagają płynnych chłodziw. Użycie wody lub innych cieczy chłodzących może spowodować porażenie prądem.

### ODRZUT I OSTRZEŻENIA Z NIM ZWIĄZANE

Odrzut jest nagłą reakcją na zakleszczenie lub zahaczenie obracającej się tarczy, tarczy mocującej, szczotki lub innego wyposażenia dodatkowego. Zakleszczenie lub zahaczenie powoduje nagłe zatrzymanie obracającego się narzędzia, co z kolei prowadzi do tego, że elektronarzędzie zostaje odrzucone w sposób niekontrolowany w kierunku przeciwnym do kierunku obrotów narzędzia w miejscu zacięcia się. Na przykład, jeżeli ściernica zostanie unieruchomiona lub zakleszczona przez obrabiany przedmiot, krawędźkoła, które wchodzi do punktu zacisku może zaryć w powierzchnię materiału, co spowoduje, że koło wydostanie się na zewnątrz lub odskoczy. Ściernica może odbić w stronę operatora

lub od niego, w zależności od kierunku ruchu tarczy w momencie zakleszczenia. W takich warunkach tarcze ściernie mogą również pęknąć. Odrzut jest wynikiem nieprawidłowej eksploatacji elektronarzędzia i/ lub skutkiem stosowania niewłaściwych procedur lub warunków pracy. Można go uniknąć poprzez podjęcie odpowiednich środków ostrożności, tak jak opisano poniżej.

**Trzymać mocno elektronarzędzie i ustawić swoje ciało i ramię, tak aby móc przeciwstawić się siłom odrzutu.** Zawsze należy używać uchwytu dodatkowego, jeśli został dostarczony, dla maksymalnej kontroli nad odrzutem lub reakcją momentu obrotowego podczas rozruchu. Operator może kontrolować reakcje momentu lub siły odrzutu, jeśli zastosuje odpowiednie środki ostrożności.

**Nie wolno trzymać ręki w pobliżu obracającego się narzędzia. Akcesoria takie mogą odbić do tyłu i uderzyć w rękę.**

**Nie stawać w miejscu, w którym znajdzie się elektronarzędzie po wystąpieniu odrzutu.** Odrzut wyrzuci narzędzie w kierunku przeciwnym do ruchu tarczy w punkcie zahaczenia.

**Zachować szczególną ostrożność podczas obróbki narożników, ostrych krawędzi itp. Unikać podrzucania i obijania narzędziem o różne przeszkody.** Narożniki, ostre krawędzie lub obijanie sprzyjają zaczepianiu się obracających narzędzi i mogą spowodować utratę panowania nad sprzętem lub odrzut.

**Nie należy zakładać łańcuchowych tarcz rzeźbiarskich, czy zębatych brzeszczotów.** Tarcze takie często powodują odrzut i utratę kontroli nad elektronarzędziem.

#### **DODATKOWE WSKAZÓWKI DO-TYCZĄCE BEZPIECZEŃSTWA PRZY SZLIFOWANIU I CIĘCIU**

**Używać wyłącznie ściernic zalecanych do posiadanego elektronarzędzia oraz specyficznej osłony zaprojektowanej dla wybranej tarczy.** Tarcze, dla których urządzenie nie zostało zaprojektowane, nie mogą być odpowiednio zabezpieczone i stwarzają zagrożenie.

**Osłona musi być dobrze przymocowana do elektronarzędzia i ustawiona tak, aby zapewnić maksymalne bezpieczeństwo, czyli w ten sposób, by jak najmniejsza powierzchnia tarczy była odsłonięta w kierunku operatora.** Osłona chroni operatora przed rozbitymi fragmentami tarcz i przypadkowym kontaktem z tarczą ścierną.

**Tarcze muszą być używane wyłącznie do zalecanych zastosowań. Nie wolno, na przykład, szlifować używając boku tarczy tnącej.** Tarcze ściernie tnące przeznaczone są do szlifowania obwodowego; siły boczne oddziałujące na te tarcze mogą spowodować ich zniszczenie.

**Zawsze używać nieuszkodzonych kołnierzy mocujących o odpowiednim rozmiarze i kształcie do wybranej tarczy.** Odpowiednie kołnierze mocujące podtrzymują tarczę, zmniejszając tym samym prawdopodobieństwo jej pęknięcia. Kołnierze do tarcz tnących mogą być inne, niż kołnierze do ściernic.

**elektronarzędzi.** Tarcze przeznaczone do większych elektronarzędzi nie nadają się do wyższych prędkości mniejszego narzędzia i mogą się rozpaść.

#### **1.4 DODATKOWE ZASADY BEZPIECZEŃSTWA DOTYCZĄCE CIĘCIA ŚCIERNICAMI**

**Nie „zakleszczać” tarczy ścierniej tnącej ani jej nadmiernie nie naciskać. Nie należy próbować ciąć zbyt głęboko. Przeciążona ściernica jest bardziej podatna na skręcanie lub zakleszczanie się tarczy w nacięciu oraz zwiększa możliwość odrzutu lub złamania tarczy.** Nie ustawiać się w linii obracającej się tarczy bądź za nią. Kiedy tarcza, w obrabianym miejscu, oddala się od ciała operatora, ewentualny odrzut może wypchnąć ściernicę i odrzucić ją bezpośrednio na niego.

**Gdy tarcza zakleszczy się lub przerwie cięcie z jakiegokolwiek powodu, należy wyłączyć elektronarzędzie i przytrzymać je nieruchomo, aż narzędzie zatrzyma się całkowicie.** Nigdy nie próbować odsuwać tarczy tnącej od nacięcia, gdy jest ona w ruchu, gdyż w przeciwnym razie może nastąpić odrzut. Należy zbadać przyczynę zakleszczania się tarczy i podjąć działania naprawcze w celu jej wyeliminowania.

**Nie rozpoczynać ponownie cięcia w obrabianym elemencie. Należy poczekać, aż tarcza osiągnie pełną prędkość i wtedy ponownie ostrożnie wprowadzić ją do nacięcia.** Tarcza może zakleszczyć się, wyskoczyć w górę lub odbić do tyłu, gdy elektronarzędzie zostanie uruchomione wtedy, gdy jest ona zagłębiona w obrabianym materiale.

**Panele lub inne elementy ponadwymiarowe należy podeprzeć, aby zminimalizować ryzyko zakleszczenia tarczy i odrzutu.** Duże płyty mają tendencję do wyginania się pod własnym ciężarem.

Dlatego należy umieścić podparcie pod obrabianym przedmiotem w pobliżu linii cięcia i blisko krawędzi obrabianego elementu po obu bokach tarczy.

**Należy zachować szczególną ostrożność w przypadku wykonywania cięć wgłębnych w istniejących ścianach lub w innych pustych przestrzeniach.** Wystająca tarcza może przeciąć rurę gazową, wodną, instalację elektryczną lub przedmioty, które mogą spowodować odrzut.

#### **ZASADY BEZPIECZEŃSTWA PODCZAS OCZYSZCZANIA POWIERZ-CHNI SZCZOTKĄ DRUCIANĄ**

**Należy mieć świadomość, że druty ze szczotki są wyrzucane nawet podczas zwykłej pracy. Nie przeciążać drutów poprzez nadmierne obciążanie szczotki.** Druty ze szczotki mogą z łatwością przebić lekkie ubranie i / lub skórę.

**Jeśli zalecane jest korzystanie z osłony podczas używania szczotki drucianej, nie należy dopuścić do jakiegokolwiek kontaktu szczotki drucianej z nią.** Szczotka druciana może zwiększyć swoją średnicę z powodu obciążenia i sił odśrodkowych.

#### **DODATKOWE UWAGI DOTYCZĄCE BEZPIECZEŃSTWA**

**Nosić okulary ochronne**

**Stosować odpowiednie czujniki do ustalenia, czy w miejscu pracy nie są ukryte przewody zasilające lub wezwać na pomoc miejscowe jednostki energetyczne.** Kontakt z przewodami elektrycznymi może doprowadzić do pożaru lub porażenia prądem.

Uszkodzenie linii doprowadzającej gaz może doprowadzić do wybuchu. Naruszenie linii wodociągowej powoduje uszkodzenia mienia lub może spowodować porażenie prądem.

**Ustawić włącznik/wyłącznik w pozycji wyłączenia (off), gdy zasilanie zostanie przerwane, na przykład, podczas awarii zasilania lub wtedy, gdy wtyczka jest wyciągnięta z gniazdka.** Zapobiega to niekontrolowanemu uruchomieniu urządzenia.

**Podczas obróbki kamienia, należy używać odciągu do pyłu.** Odciąg taki musi być zatwierdzony do ekstrakcji pyłu kamiennego. Korzystanie z takiego urządzenia redukuje zagrożenia związane z pyłami.

**Należy używać prowadnicy podczas cięcia kamienia.** Bez bocznej prowadnicy tarcza tnąca może zakleszczyć się i spowodować odrzut.

**Podczas pracy z urządzeniem, należy zawsze trzymać je mocno obydwoma rękami, przyjmując bezpieczną postawę ciała. Bezpieczniej jest prowadzić elektronarzędzie używając obydwu rąk.**

**Utrzymywać miejsce pracy w czystości. Mieszanki materiałów są szczególnie niebezpieczne.** Pył z lekkich stopów może zapalić się lub eksplodować.

**Nigdy nie używać urządzenia z uszkodzonym kablem.**

**Nie dotykać uszkodzonego kabla i wyciągnąć wtyczkę z gniazdka, kiedy kabel zostanie uszkodzony podczas pracy.** Uszkodzone przewody zwiększają ryzyko porażenia prądem elektrycznym.

## 2. OPIS FUNKCJONALNY



**Należy przeczytać wszystkie ostrzeżenia dotyczące bezpieczeństwa i instrukcje.**

Niezastosowanie się do ostrzeżeń i zaleceń może spowodować porażenie prądem, pożar i / lub ciężkie obrażenia ciała.

### PRZEZNACZENIE

Urządzenie to jest przeznaczone do cięcia, ścierania i szciotkowania materiałów metalowych i kamiennych bez użycia wody.

Z zatwierdzonymi narzędziami szlifierskimi, może być wykorzystywane do szlifowania papierem ściernym z użyciem tarcz ściernych.

### CECHY PRODUKTU

Numeracja elementów produktu odnosi się do rysunku urządzenia, który znajduje się na stronie graficznej.

- 1 Śruba zwalniająca osłonę zabezpieczającą
- 2 Przycisk blokady wrzeciona
- 3 Włącznik/wyłącznik
- 4 Uchwyt dodatkowy
- 5 Wrzeciono szlifierki
- 6 Osłona zabezpieczająca do szlifowania
- 7 Kołnierz mocujący
- 8 Tarcza szlifierska/tnąca
- 9 Nakrętka mocująca
- 10 Przełącznik blokady (SAB900RPS)
- 11 Długi przełącznik (SAB900RPS)

## 3\_MONTAŻ

### 3.1 MONTAŻ URZĄDZEŃ ABEZPIECZAJĄCYCH

**Przed wszystkimi pracami przy elektronarzędziu należy wyciągnąć wtyczkę z gniazda.**

#### Ostona zabezpieczająca do szlifowania

Umieścić osłonę zabezpieczającą **6** na kołnierzu wrzeciona maszyny tak, aby klucze kodujące osłony zabezpieczającej zgadzały się kołnierzem wrzeciona. Robiąc to należy wcisnąć i przytrzymać śrubę zwalniającą **1**.

Ustawić pozycję osłony zabezpieczającej do wymagań procesu pracy. W tym celu należy zwolnić śrubę **1** do góry i przekręcić osłonę zabezpieczającą **6** w wymagane położenie.

Ustawić osłonę zabezpieczającą **6** w taki sposób, żeby iskrzenie w kierunku operatora było blokowane.

Osłona zabezpieczająca **6**, może być obrócona tylko po uruchomieniu śruby zwalniającej **1**! W przeciwnym wypadku urządzenie nie może być w żadnych okolicznościach nadal używane i musi zostać dostarczone do serwisu posprzedażnego.

#### Uchwyt dodatkowy

**Urządzenie należy używać wyłącznie z uchwytem dodatkowym **4**.**

Uchwyt dodatkowy **4** należy przykręcić – w zależności od rodzaju pracy – po prawej lub lewej stronie głowicy elektronarzędzia.

### MONTAŻ NARZĘDZI SZLIFIERSKICH



**Przed rozpoczęciem jakichkolwiek prac na samym urządzeniu, wyciągnąć wtyczkę z gniazdka.**

**Tarcze szlifierskie i tnące nagrzewają się podczas pracy do bardzo wysokich temperatur– nie należy ich dotykać, zanim nie ostygną.**

Oczyścić wrzeciono szlifierki **5** oraz wszystkie części, które mają być montowane. Na czas mocowania i luźnowania narzędzi szlifierskich, zablokować wrzeciono szlifierki przyciskiem blokady wrzeciona **2**.

Nacisnąć przycisk blokady wrzeciona dopiero wtedy, gdy wrzeciono szlifierki się zatrzyma. W przeciwnym razie urządzenie może zostać uszkodzone.

#### Tarcza szlifierska/tnąca

Należy zwracać uwagę na wymiary narzędzi szlifierskich. Średnica otworu narzędzia musi pasować do kołnierza mocującego **7**. Nie należy stosować żadnych adapterów ani reduktorów.

Używając diamentowych tarcz tnących, należy zwrócić uwagę, by strzałka wskazująca kierunek, umieszczona na tarczy odpowiadała kierunkowi obrotów elektronarzędzia (por. strzałkę wskazującą kierunek obrotu na głowicy elektronarzędzia).

Sekwencję montażu pokazano na stronach z ilustracjami. (7→8→9)

Aby zamocować tarczę szlifierską/tnącą, należy nakręcić nakrętkę mocującą **9** i dokręcić za pomocą klucza widelkowego.

**Po zamontowaniu narzędzia szlifierskiego, a przed uruchomieniem szlifierki należy sprawdzić, czy narzędzie szlifierskie jest właściwie zamocowane i**

**czy może się swobodnie obracać. Należy upewnić się, czy narzędzie szlifierskie nie haczy osłonę zabezpieczającą lub o inny element elektronarzędzia.**

## ODSYSANIE PYŁÓW/WIÓRÓW

Pyły z materiałów takich jak powłoki zawierające ołów, niektóre gatunki drewna, minerały i metale mogą być szkodliwe dla zdrowia. Dotykanie lub wdychanie tych pyłów może wywoływać reakcje alergiczne i / lub prowadzić do infekcji dróg oddechowych użytkowników i osób znajdujących się w pobliżu.

Niektóre rodzaje pyłów, np. dębiny lub buczyny, uważane są za rakotwórcze, szczególnie w połączeniu z substancjami do obróbki drewna (chromiany, impregnaty do drewna). Materiały, zawierające azbest mogą być obrabiane jedynie przez odpowiednio przeszkolony personel.

- W razie możliwości należy stosować odsysanie pyłów.
- Należy zawsze dbać o dobrą wentylację stanowiska pracy.
- Zaleca się noszenie maski przeciwpyłowej z pochłaniaczem klasy P2.

Przestrzegać odpowiednich przepisów krajowych dotyczących obrabianych materiałów.

## 4. EKSPLOATACJA

### ROZPOCZĘCIE PRACY

Należy zwracać uwagę na odpowiednie napięcie w sieci! Napięcie źródła prądu musi być zgodne z danymi na tabliczce znamionowej elektronarzędzia. Elektronarzędzia przeznaczone do pracy pod napięciem 230 V można również przyłączać do sieci 220 V.

W przypadku eksploatacji elektronarzędzia przy pomocy przenośnych generatorów prądowców, nie dysponujących wystarczającymi rezerwami mocy lub odpowiednią regulacją napięcia ze wzmocnieniem prądu rozruchowego, może dojść do zmniejszenia wydajności obróbki lub do nietypowych zachowań przy włączeniu. Należy zwrócić uwagę na przydatność zastosowanego generatora prądowca, szczególnie pod kątem napięcia sieciowego i częstotliwości zasilania sieciowego.

#### Włączanie i wyłączanie

W celu włączenia elektronarzędzia należy przesunąć włącznik/wyłącznik 3 do przodu.

Aby **zablokować** włącznik/wyłącznik 3, należy docisnąć przednią część włącznika/wyłącznika 3, aż zostanie zablokowany przez zaczep.

Aby wyłączyć elektronarzędzie należy zwolnić włącznik/wyłącznik 3 lub, jeśli jest zablokowany, docisnąć włącznik/wyłącznik 3, a następnie puścić.

**Narzędzia szlifierskie należy skontrolować przed użyciem.** Narzędzie szlifierskie musi być prawidłowo zamontowane i musi się swobodnie obracać. W ramach testu uruchomić elektronarzędzie bez obciążenia na co najmniej jedną minutę. Nie stosować uszkodzonych, niewyśrodkowanych lub wibrujących narzędzi szlifierskich. Uszkodzone narzędzia szlifierskie mogą pęknąć i spowodować obrażenia.

#### Podłączanie i odłączanie SAB 900RPS

Do uruchomienia urządzenia, przesunąć przełącznik

zwalniający 10 i naciśnij przycisk powyżej 11. Aby wyłączyć urządzenie, należy zwolnić przełącznik 11 długości.

## INSTRUKCJA UŻYTKOWANIA

- Zachować ostrożność przy wykonywaniu szczelin w ścianach nośnych, zob. „Informacje dotyczące konstrukcji”.
- Jeżeli ciężar własny obrabianego przedmiotu nie gwarantuje stabilnej pozycji, należy go zamocować.
- Nie obciążać urządzenia aż tak mocno, że się zatrzyma.
- Podczas pracy tarcze szlifierskie i tnące rozgrzewają się do bardzo wysokich temperatur – nie należy ich dotykać, zanim nie ostygną.

### Szlifowanie zgrubne

#### Nigdy nie używać tarcz tnących do szlifowania zgrubnego.

Najlepsze efekty przy szlifowaniu zgrubnym osiąga się prowadząc tarczę ścierną pod kątem 30° do 40°. Elektronarzędzie należy prowadzić z lekkim dociskiem. Dzięki temu materiał obrabiany nie rozgrzeje się za bardzo, nie ulegnie odbarwieniu i nie dojdzie do powstania w nim rowków.

### Cięcie metalu

Podczas przecinania należy zwrócić uwagę na równomierny posuw, dopasowany do właściwości obrabianego materiału. Nie należy wywierać nacisku na tarczę tnącą, przechylać elektronarzędzia ani wykonywać nim ruchów oscylacyjnych.

Nie wolno wyhamowywać biegu tarczy poprzez boczny nacisk.

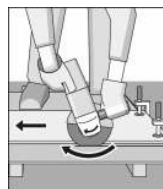

Elektronarzędzie należy zawsze prowadzić przeciwbieżnie do kierunku obrotów tarczy.

W przeciwnym wypadku istnieje ryzyko, że wyskoczy onoznacięciawsp osób niekontrolowany. W przypadku cięcia profili i rur czworokątnych, zaleca się zacząć pracę od najmniejszego przekroju.

W przypadku cięcia profili i rur czworokątnych, zaleca się zacząć pracę od najmniejszego przekroju.

### Cięcie kamienia

#### Urządzenie może być wykorzystywane wyłącznie do szlifowania/cięcia na sucho.

Do cięcia kamienia najodpowiedniejsze są tarcze diamentowe. Włączyć urządzenie i umieścić w przednią część prowadnicy cięcia na obrabianym przedmiocie. Przesunąć szlifierkę z umiarkowanym posuwem, dostosowanym do obrabianego materiału.

Przy cięciu szczególnie twardego materiału, np. betonu z wysoką domieszką kamyków, diamentowa tarcza tnąca może się przegrzać i w rezultacie ulec uszkodzeniu.

Widać to wyraźnie po kolistym iskrzeniu, wirującym razem z diamentową tarczą tnącą. W takim przypadku, należy przerwać proces cięcia i pozwolić tarczy tnącej schłodzić się poprzez uruchamianie urządzenia na krótko przy maksymalnej prędkości bez obciążenia.

Zauważalne zmniejszenie postępu prac i koliste iskrzenie to znaki, że diamentowa tarcza tnąca się stępiła.

Tarczę można naostrzyć ponownie poprzez krótkie cięcie materiału ściernego, np. cegły wapienno-piaskowej.

Krótkie nacinanie materiału ściernego (np. cegły wapienno-piaskowej) może ponownie wyostrzyć tarczę.

### Informacje na temat budowl

Otwory w ścianach konstrukcyjnych podlegają przepisom normy DIN 1053 część 1, lub przepisom danego kraju.

Przepisy te muszą być przestrzegane we wszystkich warunkach. Przed rozpoczęciem prac, należy skonsultować się z kompetentnym inżynierem budowlanym, architektem lub inspektorem nadzoru budowlanego.

## 5. KONSERWACJA I SERWIS

### KONSERWACJA I CZYSZCZENIE

**Przed wszystkimi pracami przy elektronarzędziu należy wyciągnąć wtyczkę z gniazda.**

**Aby zapewnić bezpieczną i wydajną pracę, elektronarzędzie i szczeliny wentylacyjne należy utrzymywać w czystości.**

W ekstremalnych warunkach pracy przy obrabianiu metali w środku narzędzia może osadzać się przewodzący pył. Izolacja ochronna elektronarzędzia może zostać uszkodzona. W takich przypadkach zaleca się użycie stacjonarnego urządzenia odsysającego, częs-te przedmuchiwanie szczelin wentylacyjnych oraz zas-tosowanie wyłącznika różnicowoprądowego.

Podczas pracy i przechowywania z narzędziami należyobchodzić się ostrożnie. Gdyby urządzenie, pomimo dużej staranności w produkcji i po zastosowaniu procedur testujących, zepsuło się, naprawę powinien przeprowadzić autoryzowany serwis posprzedażowy elektronarzędzi firmy STAYER.

We wszelkiej korespondencji i zamówieniach części zamiennych należy zawsze zawrzeć numer artykułu podany na tabliczce znamionowej urządzenia.

**OSTRZEŻENIE!** Ważne instrukcje dotyczące podłączenia nowej 3-stykowej wtyczki do 2-przewodowego kabla. Przewody w kablu mają kolory według następującego kodu:

Nie podłączać niebieskiego lub brązowego przewodu do zacisku uziemienia wtyczki.

Ważne: Jeśli z jakiegokolwiek powodu wtyk formowany będzie usuwany z przewodu zasilania tego narzędzia, musi on być usunięty w sposób bezpieczny.

### USŁUGI POSPRZEDAŻNE I POMOC DLA KLIENTÓW

Serwis techniczny udziela odpowiedzi na pytania związane z naprawą i konserwacją urządzenia, a także dotyczące części zamiennych. Szersze informacje na temat części zamiennych można uzyskać drogą e-mailową pod adresem **info@grupostayer.com**.

Nasz zespół doradców technicznych z przyjemnością udzieli Państwu wszystkich informacji dotyczących zakupu, eksploatacji i konserwacji naszych produktów i osprzętu.

### UTYLIZACJA

Elektronarzędzia, osprzęt i opakowanie należy poddać utylizacji zgodnie z obowiązującymi zasadami ochrony środowiska.

**Tylko w państwach UE:**

**Nie należy wyrzucać elektronarzędzi do śmieci!**



Zgodnie z Dyrektywą 2012/19/UE w sprawie zużytego sprzętu elektrotechnicznego i elektronicznego, po wdrożeniu do przepisów prawa krajowego niezdatne do użycia elektronarzędzia należy zbierać osobno i poddawać recyklingowi zgodnie z zasadami ochrony środowiska. Zastrzega się prawo do zmiany ww. przepisów.

### SPECYFIKACJA TECHNICZNA



= Moc dostarczana do wału



= Znamionowa moc wejściowa



= Liczba obrotów bez obciążenia



= Maksymalna średnica tarczy



= Gwint wrzeciona



= Masa



= Poziom ciśnienia akustycznego



= Poziom mocy akustycznej



= Przyspieszenie mierzone typowo na uchwycie

Wartości podane w niniejszym dokumencie obowiązują dla napięć nominalnych [U] 230/240 V ~ 50/60 Hz - 110/120 V ~ 60 Hz. Dla niższych napięć i modeli w niektórych krajach wartości te mogą ulegać zmianie. Należy sprawdzić numer artykułu na tabliczce znamionowej urządzenia. Nazwy handlowe poszczególnych urządzeń mogą się od siebie różnić. Zastrzegamy sobie prawo do wprowadzania zmian wynikających z postępu technicznego.

### INFORMACJE O HAŁASIE I WIBRACJACH

Należy nosić słuchawki ochronne!

Wartości zmierzono zgodnie z normą **EN 62841-1**.



Dane techniczne zawarte w niniejszym dokumencie należy interpretować z określonym marginesem tolerancji (zgodnie z obowiązującymi przepisami).

## Obecná bezpečnostní upozornění pro elektrické nářadí

### 1) Bezpečnost pracovního prostoru

- a) Udržujte pracovní prostor čistý a dobře osvětlený. Nepořádek nebo temné prostory vybízejí k nehodám.
- b) Nepracujte s elektrickým nářadím ve výbušném prostředí, například v přítomnosti hořlavých kapalin, plynů nebo prachu. Elektrické nářadí vytváří jiskry, které mohou zapálit prach nebo výpary.
- c) Při práci s elektrickým nářadím udržujte děti a okolostojící osoby v bezpečné vzdálenosti. Rozptýlení může způsobit ztrátu kontroly.

### 2) Elektrická bezpečnost

- a) Zástrčky elektrického nářadí musí odpovídat zásuvce. Zástrčku nikdy nijak neupravujte. Nepoužívejte žádné adaptérové zástrčky s uzemněným (uzemněným) elektrickým nářadím. Neupravené zástrčky a odpovídající zásuvky sníží riziko úrazu elektrickým proudem.
- b) Vyvarujte se kontaktu těla s uzemněnými nebo uzemněnými povrchy, jako jsou potrubí, radiátory, sporáky a chladničky. Pokud je vaše tělo uzemněno nebo uzemněno, existuje zvýšené riziko úrazu elektrickým proudem.
- c) Nevystavujte elektrické nářadí dešti nebo vlhku. Voda vnikající do elektrického nářadí zvyšuje riziko úrazu elektrickým proudem.
- d) Nezneužívejte šňůru. Nikdy nepoužívejte šňůru k přenášení, tahání nebo odpojování elektrického nářadí. Šňůru uchovávejte mimo dosah tepla, oleje, ostrých hran nebo pohyblivých částí. Poškozené nebo zamotané šňůry zvyšují riziko úrazu elektrickým proudem.
- e) Při práci s elektrickým nářadím venku používejte prodlužovací šňůru vhodnou pro venkovní použití. Použití šňůry vhodné pro venkovní použití snižuje riziko úrazu elektrickým proudem.
- f) Pokud je provoz elektrického nářadí na vlhkém místě nevyhnutelný, použijte přívod chráněný proudovým chráničem (RCD). Použití proudového chrániče RCD snižuje riziko úrazu elektrickým proudem.

### 3) Osobní bezpečnost

- a) Při práci s elektrickým nářadím buďte ostražití, sledujte, co děláte, a používejte zdravý rozum. Nepoužívejte elektrické nářadí, pokud jste unavení nebo pod vlivem drog, alkoholu či léků. Chvilka nepozornosti při práci s elektrickým nářadím může mít za následek vážné zranění osob.
- b) Používejte osobní ochranné pomůcky. Vždy používejte ochranné brýle. Ochranné pomůcky, jako je maska proti prachu, neklouzavá bezpečnostní obuv, tvrdá čepice nebo ochrana sluchu, používané za vhodných podmínek, sníží počet osobních zranění.
- c) Zabraňte neúmyslnému spuštění. Před připojením ke zdroji napájení a/nebo akumulátoru, zvednutím nebo přenášením nářadí se ujistěte, že je vypínač ve vypnuté poloze. Přenášení elektrického nářadí s prstem na spínači nebo zapínání elektrického nářadí, které má spínač zapnutý, vybízí k nehodám.
- d) Před zapnutím elektrického nářadí vyjměte seřizovací klíč nebo klíč. Klíč nebo klíč ponechaný na rotující části elektrického nářadí může vést ke zranění osob.
- e) Nepřetahujte se s nářadím. Za všech okolností udržujte správnou polohu a rovnováhu. To umožňuje lepší ovládnutí elektrického nářadí v neočekávaných situacích.
- f) Správně se oblékejte. Nenoste volné oblečení ani

šperky. Udržujte vlasy, oděv a rukavice mimo dosah pohyblivých částí. Volné oblečení, šperky nebo dlouhé vlasy se mohou zachytit o pohyblivé části.

g) Pokud jsou k dispozici zařízení pro připojení zařízení pro odsávání a sběr prachu, zajistěte jejich připojení a správné používání. Používání zařízení na zachytávání prachu může snížit nebezpečí související s prachem.

### 4) Používání elektrického nářadí a péče o něj

- a) Na elektrické nářadí nepoužívejte sílu. Používejte správné elektrické nářadí pro danou aplikaci. Správné elektrické nářadí provede práci lépe a bezpečněji v míře, pro kterou bylo navrženo.
- b) Nepoužívejte elektrické nářadí, pokud jej vypínač nezapíná a nevypíná. Každé elektrické nářadí, které nelze ovládat spínačem, je nebezpečné a musí být opraveno.
- c) Před jakýmkoli nastavováním, výměnou příslušenství nebo skladováním elektrického nářadí odpojte zástrčku od zdroje napájení a/nebo akumulátor od elektrického nářadí. Tato preventivní bezpečnostní opatření snižují riziko náhodného spuštění elektrického nářadí.
- d) Nečinnné elektrické nářadí skladujte mimo dosah dětí a nedovolte, aby s elektrickým nářadím pracovaly osoby, které nejsou seznámeny s elektrickým nářadím nebo s tímto návodem. Elektrické nářadí je v rukou nepoučených uživatelů nebezpečné.
- e) Elektrické nářadí udržujte. Kontrolujte, zda nedošlo k nesprávnému seřízení nebo vážnému poškození pohyblivých částí, k poškození dílů a k jakémukoli jinému stavu, který by mohl ovlivnit provoz elektrického nářadí. V případě poškození nechte elektrické nářadí před použitím opravit. Mnoho nehod je způsobeno špatně udržovaným elektrickým nářadím.
- f) Řezné nástroje udržujte ostré a čisté. Správně udržované řezné nástroje s ostrými břity se méně často zasekávají a lépe se ovládají.
- g) Používejte elektrické nářadí, příslušenství a bity atd. v souladu s tímto návodem a s ohledem na pracovní podmínky a prováděnou práci. Použití elektrického nářadí k jiným než určeným operacím by mohlo vést k nebezpečným situacím.

Tento návod k použití je platný k datu vyrobení příslušného stroje. Případnou aktualizaci technických údajů, uvedených v příloženém návodu ke stroji nebo jeho aktualizaci, najdete na našich webových stránkách: [www.grupostayer.com](http://www.grupostayer.com)

## 1. SPECIFICKÉ BEZPEČNOSTNÍ PŘEDPISY

**BEZPEČNOSTNÍ UPOZORNĚNÍ SPOLEČNÁ PRO PRACOVNÍ ČINNOSTI BROUŠENÍ, ROVINNÉ BROUŠENÍ, BROUŠENÍ DRÁTĚNÝM KARTÁČEM NEBO ABRAZIVNÍ ŘEZÁNÍ.**

**Toto elektromechanické nářadí je určeno pro použití jako bruska, rovinná bruska, bruska s drátěným kartáčem nebo řezací nářadí.** Čtěte všechna bezpečnostní varování, instrukce, ilustrace a technické specifikace dané pro toto elektromechanické nářadí. Nedodržení všech níže uvedených pokynů může mít za následek úraz elektrickým proudem, požár a/nebo vážné poranění.

**Nedoporučuje se provádět s tímto nářadím pracovní činnosti jako leštění.** Provádění pracovních činností, pro které není toto nářadí určeno, může vytvořit bezpečnostní riziko a mít za následek poranění osoby.

**Nepoužívejte příslušenství, které není výslovně navrženo a doporučeno výrobcem nářadí.** Pouhá skutečnost, že příslušenství lze připojit k vašemu nářadí, nezaručuje jeho bezpečný provoz.

**Jmenovité otáčky příslušenství musí být alespoň rovny maximálním otáčkám vyznačeným na nářadí.** Příslušenství, které pracuje při vyšších otáčkách, než jsou jeho jmenovité otáčky, se může rozlomit a rozpadnout.

**Vnější průměr a tloušťka vašeho příslušenství musí být v mezích jmenovitého rozsahu pro vaše elektromechanické nářadí.** Příslušenství nesprávné velikosti nemůže být dostatečně chráněno ani ovládáno.

**Upínací rozměry kotoučů, přírub, opěrných destiček nebo všeho ostatního příslušenství musí být vhodné k upevnění na vřeteno nářadí.** Příslušenství s upínacími otvory, které neodpovídají montážním rozměrům elektromechanického nářadí, bude nevyvážené, může nadměrně vibrovat a způsobit ztrátu kontroly.

**Nepoužívejte poškozené příslušenství. Před každým použitím zkontrolujte příslušenství:** u brousících kotoučů odštipnutí a praskliny, u opěrných podložek trhliny, roztržení nebo nadměrné opotřebení, u drátěných kartáčů uvolněné nebo prasklé dráty. Pokud příslušenství nebo nářadí upadlo, zkontrolujte poškození nebo namontujte nepoškozené příslušenství.

**Po zkontrolování a namontování příslušenství se vy i okolostojící postavte tak, abyste se nacházeli mimo rovinu rotujícího příslušenství a nechte nářadí běžet při nejvyšších otáčkách naprázdno po dobu jedné minuty.** Během této zkušební doby se poškozené příslušenství obvykle rozlomí nebo rozpadne.

**Používejte osobní ochranné pomůcky. V závislosti na použití, používejte obličejový štít, bezpečnostní ochranné brýle nebo bezpečnostní brýle. V přiměřeném rozsahu používejte prachovou masku, chrániče uší, rukavice a pracovní zástěru, schopnou zadržet malé úlomky brusiva nebo obrobku. Ochrana**

očí musí být schopna zadržet odlétající úlomky vznikající při různých pracovních činnostech. Prachová maska nebo respirátor musí být schopny odfiltrovat částice vznikající při vaší činnosti. Dlouhotrvající vystavení hluku o vysoké intenzitě může způsobit ztrátu sluchu.

**Udržujte okolostojící v bezpečné vzdálenosti od pracovního prostoru. Každý, kdo vstupuje do pracovního prostoru, musí používat osobní ochranné pomůcky.** Úlomky obrobku nebo poškozené příslušenství mohou odlétnout a způsobit zranění osob i mimo bezprostřední pracovní prostor.

**Při práci, kdy by se mohl řezací nástroj dotknout skrytého vedení nebo vlastního pohyblivého přívodu, držte nářadí pouze v místech izolovaného uchopovacího povrchu.** Řezací nástroj při dotyku s „živým“ vodičem může způsobit, že přístupné kovové části nářadí se stanou „živými“, a tím dojde k úrazu uživatele elektrickým proudem.

**Umístěte pohyblivý přívod mimo dosah rotujícího nástroje.** Ztratíte-li kontrolu, může dojít k přeříznutí nebo přebroušení pohyblivého přívodu a vaše ruka nebo paže může být vtažena do rotujícího nástroje.

**Nikdy nepokládejte elektromechanické nářadí, dokud se nástroj úplně nezastaví.** Rotující nástroj se může zachytit o povrch a vytrhnout nářadí z vaší kontroly.

**Nikdy nespouštějte elektromechanické nářadí během přenášení nebo přepravy.** Náhodný dotyk s rotujícím nástrojem může zaseknout váš oděv a přitáhnout tak nástroj k vašemu tělu.

**Pravidelně čistěte větrací otvory nářadí.** Ventilátor motoru vtahuje prach dovnitř skříně a nadměrné nahromadění kovového prachu může způsobit elektrické nebezpečí.

**Nepracujte s elektromechanickým nářadím v blízkosti hořlavých materiálů.** Mohlo by dojít ke vznícení těchto materiálů od jisker.

**Nepoužívejte příslušenství, které vyžaduje chlazení kapalinou.** Použití vody, nebo jiných chladicích kapalin může způsobit úraz nebo usmrcení elektrickým proudem.

## ZPĚTNÝ VRH A SOUVISEJÍCÍ VAROVÁNÍ

**Zpětný vrh je náhlá reakce na sevření nebo zaseknutí rotujícího kotouče, opěrné desky, kartáče nebo jiného nástroje.**

Sevření nebo zaseknutí má za následek prudké zastavení rotujícího nástroje, které následovně způsobí, že nekontrolované nářadí se pohybuje ve směru opačném k otáčení nástroje v bodě uvíznutí.

Například dojde-li k sevření nebo zaseknutí brousícího kotouče v obrobku, hrana kotouče, která vstupuje do materiálu v bodu sevření, může způsobit, že kotouč je vytlačen nahoru nebo odhozen.

Kotouč může v závislosti na směru pohybu kotouče v bodě zaseknutí buď vyskočit směrem k uživateli, nebo od něj. Brousící kotouče mohou v těchto případech také prasknout.

Zpětný vrh je výsledkem nesprávného používání elektromechanického nářadí a/nebo nesprávných pracovních postupů či podmínek a lze mu zabránit správným dodržáním níže popsanych bezpečnostních opatření.

**Nářadí držte pevně a udržujte správnou polohu vašeho těla a paže tak, abyste byli schopni odolat silám zpětného vrhu. Vždy používejte pomocnou rukojeť, je-li jí nářadí vybaveno, pro maximální kontrolu nad zpětným vrhem nebo reakčním kroutícím momentem při uvedení nářadí do chodu.**

Uživatel je schopen kontrolovat reakční krouticí momenty a síly zpětného vrhu, dodržuje-li správná bezpečnostní opatření.

Nikdy se nepřibližujte rukou k rotujícímu nástroji. Nástroj může zpětným vrhem vaši ruku odmrštit.

Nestůjte v prostoru, kam se může nářadí dostat, dojde-li ke zpětnému vrhu. Zpětný vrh odmrští nářadí ve směru opačném k pohybu kotouče v bodě zaseknutí.

Věnujte zvláštní pozornost opracování rohů, ostrých hran apod. Předcházejte poskakování a zaseknutí nástroje. Rohy, ostré hrany nebo poskakování mají tendenci zaseknout rotující nástroj a způsobit ztrátu kontroly nebo zpětný vrh.

Nepřipojujte k nářadí řezbářský řetězový nebo klasický pilový kotouč se zuby. Tyto kotouče způsobují často zpětný vrh a ztrátu kontroly.

### **BEZPEČNOSTNÍ VAROVÁNÍ SPECIFICKÁ PRO PRACOVNÍ ČINNOSTI BROUŠENÍ A ABRA-ZIVNÍ ŘEZÁNÍ.**

Používejte vždy pouze typy kotoučů, které jsou doporučeny výrobcem a specifický ochranný kryt konstruovaný pro vybraný kotouč. Kotouče, pro které nebylo elektromechanické nářadí konstruováno, nemohou být kryty odpovídajícím způsobem a jsou nebezpečné.

Ochranný kryt musí být bezpečně připevněn k elektromechanickému nářadí a umístěn do správně polohy pro maximální bezpečnost tak, aby byla odkryta co nejmenší část kotouče ve směru k uživateli. Ochranný kryt pomáhá chránit uživatele před úlomky kotouče a náhodným dotykem s kotoučem.

Kotouče se musí používat pouze pro doporučené použití. Například neprovádějte broušení boční stranou řezacího kotouče. Abrasivní řezací kotouče jsou určeny pro obvodové řezání, boční síly působící na tyto kotouče by je mohly roztříštit.

Vždy používejte nepoškozené příruby kotoučů, které mají správnou velikost a tvar pro vámi zvolený kotouč. Správné příruby kotouče podepírají kotouč a tím snižují možnost prasknutí kotouče. Příruby pro řezání se mohou lišit od přírub pro broušení.

Nepoužívejte opotřeбенé kotouče původně větších rozměrů pro větší elektromechanické nářadí. Kotouče určené pro větší elektromechanické nářadí nejsou vhodně pro větší otáčky menšího nářadí a mohou prasknout.

### **DOPLŇKOVÁ BEZPEČNOSTNÍ VAROVÁNÍ SPECIFICKÁ PRO PRACOVNÍ ČINNOSTI ABRA-ZIVNÍHO ŘEZÁNÍ.**

Netlačte na řezací kotouč a nepůsobte nadměrným tlakem. Nesnažte se dosáhnout nadměrnou hloubku řezu. Přetížení kotouče zvyšuje zatížení a náchylnost ke zkroucení nebo zaseknutí kotouče v řezu a možnost zpětného vrhu nebo prasknutí kotouče.

Nestůjte svým tělem v přímce s a za rotujícím kotoučem. V okamžiku, když se kotouč v pracovním bodě pohybuje od vašeho těla, možný zpětný vrh může vymrštit protáčející se kotouč a elektromechanické nářadí přímo

na vás.

Pokud se kotouč zasekne nebo je řezání z nějakého důvodu přerušeno, vypněte nářadí a držte jej nehybně, dokud se kotouč úplně nezastaví. Nikdy se nepokoušejte vyjmout řezací kotouč z řezu, je-li kotouč v pohybu, jinak může dojít ke zpětnému vrhu. Prověřte situaci a sjednejte nápravu, aby bylo vyloučeno zaseknutí kotouče.

Nikdy nespouštějte stroj, pokud se kotouč dotýká materiálu, který má být dělen. Před zahájením dělení materiálu počkejte, než stroj dosáhne maximálních otáček a opatrně začněte znovu řezat. Pokud nářadí znovu spustíte s kotoučem v řezu, může dojít k jeho zaseknutí, vytlačení nebo ke zpětnému vrhu.

Podpřete panely a jiné velké kusy obrobků, aby se zmenšilo nebezpečí zaseknutí kotouče a zpětného vrhu. Velké obrobky mají tendenci se prohýbat vlastní vahou. Podpěry musí být umístěny pod obrobkem poblíž přímký řezu a v blízkosti hran obrobku na obou stranách.

Věnujte zvláštní pozornost provádění „řezu do dutiny“ do stávajících zdí nebo jiných slepých prostor. Pronikající kotouč může proříznout plynové nebo vodní potrubí, elektrické vedení nebo narazit na předměty, které mohou způsobit zpětný vrh.

### **BEZPEČNOSTNÍ VAROVÁNÍ SPECIFICKÁ PRO PRACOVNÍ ČINNOSTI BROUŠENÍ DRÁTĚNÝM KARTÁČEM.**

Uvědomte si, že i při běžné činnosti dochází k odhazování drátěných štětín z kartáče. Nepřetěžujte dráty nadměrným zatížením kartáče. Drátěné štětiny mohou snadno proniknout lehkým oděvem a/nebo kůží.

Je-li pro broušení drátěným kartáčem doporučeno použití ochranného krytu, zajistěte, aby nedošlo k žádnému dotyku mezi drátěným kotoučem nebo kartáčem a ochranným krytem. Drátěný kotouč nebo kartáč může při práci vlivem zatížení a odstředivých sil zvětšovat svůj průměr.

### **DOPLŇKOVÁ BEZPEČNOSTNÍ OPATŘENÍ**

Používejte ochranné brýle

Používejte přístroje určené k detekci skrytého vedení vody, plynu či elektřiny nebo konzultujte situaci s místním dodavatelem energií. Kontakt s elektrickým vedením může způsobit úraz elektrickým proudem nebo požár. Poškození plynového vedení může způsobit výbuch. Poškození vodovodního vedení může způsobit škody na majetku nebo riziko úrazu elektrickým proudem.

**V případě přerušení dodávky elektrického proudu např.** když dojde k výpadku proudu, vytržení kabelu ze zásuvky nebo vyhození pojistek přepněte spínač přístroje do polohy vypnuto. Předejdete tím nechtěnému spuštění stroje.

**Při opracování kamene používejte prostředky k odsávání prachu.** Použitý vysavač musí být schválen pro odsávání prachu z kamene. Použití tohoto zařízení snižuje bezpečnostní rizika práce v prašném prostředí.

**Při práci udržujte stabilní postoj a pevně držte nářadí oběma rukama.** Nářadí je vždy lépe a bezpečněji ovládáno, pokud je vedeno oběma rukama.

Zajistěte obrobek. Upevnění obrobku pomocí svěrek nebo svěráku je bezpečnější, než ho držet v jedné ruce.



**Udržujte pracoviště v čistotě.** Nepořádek na pracovišti je velice nebezpečný a bývá častou příčinou nehod. Prach vzniklý opracováním lehkých slitin se může vznítit nebo vybuchnout.

**Nepoužívejte náradí, pokud je přívodní kabel poškozen.** Nedotýkejte se poškozeného kabelu a odpojte zástrčku ze sítě, pokud během práce dojde k poškození kabelu. Poškozený kabel vytváří značné riziko zasažení elektrickým proudem.

## 2. POPIS A OVLÁDACÍ PRVKY



Před použitím stroje si důkladně přečtěte všechny bezpečnostní pokyny a předpisy a ujistěte se, že jim rozumíte. Jejich nedodržení může mít za následek úraz elektrickým proudem, nebezpečí požáru nebo těžká zranění osob.

### STANOVENÉ POUŽITÍ

Toto elektromechanické náradí je určeno pro dělení, hrubování a broušení kovovým kartáčem kovových materiálů a kamene bez použití vody. Při použití autorizovaného příslušenství lze použít brusku pro rovinné broušení.

### 2.2. HLAVNÍ SOUČÁSTI STROJE

Číslování se vztahuje k zobrazení stroje v návodu

- 1 Šroub ochranného krytu
- 2 Tlačítko aretace vřetene
- 3 Spínač
- 4 Přídavné držadlo
- 5 Vřeteno
- 6 Ochranný kryt
- 7 Opěrná podložka (vnitřní příruba).
- 8 Brusný/řezný kotouč.
- 9 Upínací matice
- 10 Deblokace spínače (SAB900RPS).
- 11 Tlačítko spínače (SAB900RPS)

## 3. MONTÁŽ

### MONTÁŽ OCHRANNÝCH PRVKŮ



Před jakoukoliv manipulací s přístrojem odpojte zařízení od zdroje napájení.

#### Ochranný kryt pro broušení

Povolte šroub ochranného krytu **1** a nasadte ochranný kryt na upínací krk **6**, tak aby naváděcí výstupky zapadly do drážky. Pootočením nastavte ochranný kryt **6** do požadované pracovní polohy. Pro nastavení je nutné mít šroub ochranného krytu **1** povolen.

Ochranný kryt **6** nastavte tak, aby obsluha byla vždy chráněna proti odlétajícím jiskrám. Poloha ochranného krytu **6** smí být nastavována pouze povolením šroubu ochranného krytu **1** a pootočením. Pokud tomu tak není, nepoužívejte nadále přístroj a náradí odнесите do autorizovaného servisního střediska.

#### Přídavné držadlo

Náradí používejte vždy jen s nasazeným přídavným držadlem **4**.

Podle povahy práce je možno našroubovat přídavnou rukojeť **4** na převodovou skříň z pravé nebo levé strany.

Pro některé práce je vhodné našroubovat držadlo na převodovou skříň z vrchu.

### MONTÁŽ BRUSNÝCH NÁSTROJŮ

#### Před jakoukoliv manipulací s přístrojem odpojte zařízení od zdroje napájení.

Při práci dochází k zahřátí brusných a řezacích kotoučů a mohou být velmi horké. Nedotýkejte se jich, dokud nedojde k jejich ochlazení.

Očistěte vřeteno 5 a další montážní prvky. Při výměně kotoučů zablokujte vřeteno stisknutím tlačítka aretace vřetene 2.

Blokovací čep používejte pouze, je-li vřeteno v klidu. V opačném případě může dojít k poškození stroje.

#### Brusné a řezací kotouče

Dbejte na to, aby brusné kotouče měly správné rozměry. Osazení spodní příruby musí přesně zapadnout do otvoru kotouče bez vůle. Nepoužívejte adaptéry nebo redukce. Při montáži diamantových kotoučů dávejte pozor na to, aby šipka označující směr otáčení kotouče souhlasila se směrem otáčení vyznačeným na stroji (viz šipka směru otáčení na převodové skříni).

Pořadí sestavení příruby, kotouče a upínací matice je zobrazen na str.3 ( 7→8→9).

Pro upevnění brusného nebo řezného kotouče dotáhněte pevně klíčem upínací matici 9.

#### Před zapnutím stroje vyzkoušejte, zda je kotouč správně namontován a může se volně otáčet.

**Ujistěte se, že kotouč se nedotýká ochranného krytu nebo jiné části stroje.**

### ODSÁVÁNÍ PRACHU A PILIN

Prach z materiálů jako např. barvy, které obsahují olovo, některých druhů dřeva, nerostů a kovů mohou být zdraví škodlivé. Dotyk nebo vdechnutí prachu může způsobit alergickou reakci a/ nebo onemocnění dýchacích cest uživatele nebo okolostojících osob.

Některé druhy prachu, jako např. z dubu nebo buku jsou považovány za karcinogenní především při použití úpravy a ochrany dřeva nátěry ( chromáty, konzervační látky). Materiály, obsahující azbest, mohou zpracovávat jen specialisté.

- Používejte systémy pro odsávání prachu, pokud je to jen trochu možné.
- Ujistěte se, že prostředí, v němž pracujete, je řádně odvětráno.
- Doporučujeme používat vždy ochranou masku s filtrem třídy P2.

Dodržujte místní předpisy týkající se obráběného materiálu platné ve vaší zemi.

## 4. PROVOZ STROJE 4.1. SPUŠTĚNÍ STROJE

### PROVOZ STROJE 4.1. SPUŠTĚNÍ STROJE

**Zkontroluje, zda zdroj napájení odpovídá typovému štítku stroje! Stroje označené pro napětí 230 V mohou pracovat také při napětí 220 V.**

Při použití generátorů, které nemají dostatečnou výkonovou rezervu nebo nejsou vybaveny vhodnou regulací napětí (při zvýšení rozběhového proudu), může dojít při zapnutí ke ztrátě výkonu nebo atypickému chování přístroje.

Dbejte na použití vhodného výkonného generátoru s ohledem na napětí a frekvenci sítě.

### Zapnutí/Vypnutí

Pro zapnutí stroje přepněte tlačítko spínače **3** směrem dopředu.

Pro aretaci spínače **3** stiskněte tlačítko spínače **3** na přední straně, dokud nezapadne.

Pro vypnutí nářadí uvolněte tlačítko spínače **3** je-li zablokováno, a to krátkým posunutím zpět a po té tlačítko spínače **3** uvolněte.

Před použitím zkontrolujte brusné a řezací kotouče. Kotouče musí být správně namontovány a musí se volně otáčet. Na zkoušku nechte kotouč běžet alespoň 1 minutu naprázdno. Nepoužívejte poškozené, vibrující nebo nevyvážené kotouče a vyřadte je. Poškozené kotouče mohou prasknout a způsobit poranění.

### Zapnutí/Vypnutí SAB 900RPS

Pro spuštění stroje přepněte směrem dopředu deblokační tlačítko **10** a stiskněte tlačítko spínače **11**.

Pro vypnutí stroje uvolněte tlačítko spínače **11**.

## POKYNY K POUŽITÍ

- Buďte obezřetní při řezání drážek do nosných zdí –viz informace týkající se statiky stavby.
- Obrobek musí být vždy upevněn, pokud není dostatečně těžký tak, aby držel sám ve stálé poloze jen díky své hmotnosti.
- Nepřetěžujte nářadí takovým způsobem, že dojde k jeho zastavení.
- Při práci dochází k zahřátí brusných a řezacích kotoučů, které mohou být velmi horké. Nedotýkejte se jich, dokud nedojde k jejich ochlazení.

### Hrubování

Nikdy nepoužívejte pro hrubování řezací kotouče. Pro dosažení optimálního výkonu a výsledku při hrubování se doporučuje, aby kotouč a povrch materiálu tvořily zhruba úhel 30°-40°. Pohybujte strojem pomalými pohyby vpřed a zpět se středním přítlakem. Zabráňte tím přehřátí, změně barvy a rýhování obrobku.

### Dělení kovů

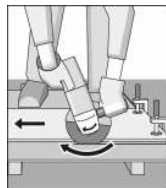

Při řezání netlačte příliš na kotouč a nenaklánějte brusku. Řezací kotouč nesmí vibrovat nebo být nakláněn. Pracujte pokud možno se stálou rychlostí vhodnou pro daný materiál.

Po ukončení práce se nepokoušejte zastavit kotouč bočním tlakem. Bruska se musí vždy při práci vést směrem nahoru a dolů, jinak by mohlo dojít ke ztrátě kontroly nad daným řezem.

Při řezání profilů nebo tyčí je nejlepší začít s nejmenším průřezem.

### Řezání kamene

Stroj může být použit pouze pro suché broušení nebo řezání.

Pro řezání kamene se doporučuje použít diamantový kotouč.

Zapněte přístroj a opřete přední část ochranného krytu na obrobek. Řez začněte pomalu a pokračujte po přímce řezu. Zvýšenou pozornost věnujte tomu, aby byl obrobek pevně upnut.

Při dělení extrémně tvrdých materiálů, jako např. betonu s velkým obsahem kamenů může dojít k přehřátí a poškození diamantového kotouče. Jasným signálem tohoto jevu je nadměrné jiskření po obvodu kotouče.

V tomto případě přerušete práci a nechte běžet stroj a kotouč naprázdno na nejvyšší otáčky, tak aby se ochladil.

Snížení výkonu řezu a nadměrné jiskření jsou projevem toho, že kotouč je tupý. Obnovte diamantové segmenty opakovaným krátkým řezem do speciálního abrazivního bloku určenému k oživení diamantových segmentů nebo do vápenatého pískovce.

### Informace týkající se statiky stavby

Při řezání drážek do nosných zdí je třeba se řídit normou DIN 1053, část 1 nebo platnou legislativou v dané zemi.

Tyto přepisy je nutné dodržovat za všech okolností. Před zahájením práce se proto obraťte na stavebního statika, architekta nebo stavební dozor.

## 5. ÚDRŽBA A SERVIS

### ÚDRŽBA A ČIŠTĚNÍ

**Před zahájením jakékoliv činnosti odpojte nářadí od zdroje napájení.**

**Pro správné a bezpečné fungování udržujte stroj a větrací otvory nářadí v čistém stavu. Ventilátor motoru vtahuje dovnitř skříně prach a v extrémním případě může dojít k nadměrnému nahromadění vodivého kovového prachu.** To může způsobit poškození izolace a vinutí.

V těchto případech doporučujeme používat odsávání při práci, po skončení práce pravidelně vyfukovat motor a větrací otvory stlačeným vzduchem a instalovat proudový chránič (PRCD).

Skladujte pečlivě příslušenství a manipulujte s ním opatrně. Pokud byste i přes veškeré kontrolní procesy ve výrobě zjistili jakoukoliv nesrovnalost ve funkci přístroje nebo jeho nastavení, svěřte jeho opravu autorizovanému servisu pro elektrické nářadí Stayer.

V případě potřeby konzultace nebo objednání náhradního dílu je pro jednoznačnou identifikaci stroje nezbytné uvést výrobní číslo uvedené na typovém štítku.

### POPRODEJNÍ SERVIS A ZÁKAZNICKÁ PODPORA

Naše servisní středisko odpoví na vaše dotazy týkající se oprav a údržby vašeho výrobku, stejně tak jako na otázky týkající se náhradních dílů. Sestavy ( rozkresy) náhradních dílů a příslušné informace o náhradních dílech lze nalézt na našich webových stránkách:

**[www.grupostayer.com](http://www.grupostayer.com)**

Naši technicko prodejní poradci Vám rádi sdělí informace o možnosti zakoupení výrobku, jeho použití a doporučí vhodné příslušenství

## RECYKLACE

Výrobce doporučuje, aby nářadí, příslušenství a obaly byly s ohledem na životní prostředí v souladu s předpisy dané země tříděny a odevzdány k ekologické likvidaci.

**Pouze pro členské země EU:**









**Nevhazujte elektronářadí do domovního odpadu!**



V souladu s Evropskou Směrnicí 2012/19/UE o odpadech z elektrických a elektronických zařízení a jejím prosazení v národních zákonech musí být neupotřebitelné rozebrané elektronářadí shromážděno k opětovnému zhodnocení nepoškozujícím životní prostředí.

Změny textu vyhrazeny.

## TECHNICKÉ SPECIFIKACE

-  = Energie dodávaná do hřídele
-  = Jmenovitý výkon absorbován
-  = Počet otáček. Během léta
-  = Maximální průměr maximálního disku
-  = Závit šroubu
-  = Mass
-  = Hladina akustického tlaku
- $L_{WA}$
-  = Hladina akustického výkonu
- $L_{PA}$
-  = Zrychlení je obvykle hodnoceno v oblasti ruky / paže

Tyto údaje platí pro jmenovitá napětí [U] 230/240 V ~ 50/60 Hz - 110/120 V ~ 60 Hz. Hodnoty se mohou lišit, pokud je napětí nižší, a v určitých verzích pro určité země. Věnujte pozornost číslu výrobku na typovém štítku vašeho spotřebiče, protože obchodní názvy některých spotřebičů se mohou lišit.

Práva na změny související s technickým pokrokem vyhrazena.

## INFORMACE O HLUKU A VIBRACÍCH

Používejte prostředky pro ochranu sluchu!



Hodnoty hlučnosti a vibrací jsou měřeny v souladu s normou **EN 62841-1**. Deklarované hodnoty vibrací v tomto návodu byly naměřeny dle standardizovaných postupů podle **EN**

**62841-1** a podléhají tolerancím v souladu s platnou legislativou.

## ΠΡΟΕΙΔΟΠΟΙΗΣΗ

### 1. ΑΣΦΑΛΕΙΑ ΠΕΡΙΟΧΗΣ ΕΡΓΑΣΙΑΣ

α)• Διατηρείτε καθαρή και καλά φωτισμένη την περιοχή εργασίας.

Αν υπάρχει ακαταστασία ή ελλιπής φωτισμός στην περιοχή εργασίας, μπορεί να προκληθεί ατύχημα.

β)• Μη θέτετε σε λειτουργία τα ηλεκτρικά εργαλεία σε εκρηκτικές ατμόσφαιρες, όπως π.χ. με παρουσία εύφλεκτων υγρών, αερίων ή σκόνης. Τα ηλεκτρικά εργαλεία δημιουργούν σπινθήρες και μπορεί να προκληθεί ανάφλεξη λόγω σκόνης ή αναθυμιάσεων.

γ)• Μην επιτρέπετε σε παιδιά και άλλους παριστάμενους να πλησιάζουν στο χώρο εργασίας, όταν χειρίζεστε ένα ηλεκτρικό εργαλείο. Τυχόν απόσπαση της προσοχής σας μπορεί να σας κάνει να χάσετε τον έλεγχο.

### 2. ΗΛΕΚΤΡΙΚΗ ΑΣΦΑΛΕΙΑ

α)• Τα βύσματα του ηλεκτρικού εργαλείου πρέπει να ταιριάζουν στην πρίζα. Ποτέ μην τροποποιείτε το βύσμα με κανέναν τρόπο. Μη χρησιμοποιείτε βύσματα προσαρμογέα με γειωμένα ηλεκτρικά εργαλεία. Τα μη τροποποιημένα βύσματα και οι αντίστοιχες πρίζες μειώνουν τον κίνδυνο ηλεκτροπληξίας.

β)• Αποφεύγετε την επαφή του σώματος με γειωμένες επιφάνειες όπως π.χ. σωλήνες, καλοριφέρ, ηλεκτρικές κουζίνες και ψυγεία. Υπάρχει αυξημένος κίνδυνος ηλεκτροπληξίας αν το σώμα σας είναι γειωμένο.

γ)• Μην εκθέτετε τα ηλεκτρικά εργαλεία στη βροχή ή σε υγρά περιβάλλοντα. Η διείσδυση νερού σε ένα ηλεκτρικό εργαλείο αυξάνει τον κίνδυνο ηλεκτροπληξίας.

δ)• Μην καταπονείτε το καλώδιο. Μη χρησιμοποιείτε ποτέ το καλώδιο για να μεταφέρετε, να τραβήξετε ή να αποσυνδέσετε το ηλεκτρικό εργαλείο από την πρίζα. Διατηρείτε το καλώδιο μακριά από πηγές θερμότητας, λιπαντικά, αιχμηρές άκρες και κινούμενα μέρη. Τα κατεστραμμένα ή μπερδεμένα καλώδια αυξάνουν τον κίνδυνο ηλεκτροπληξίας.

ε)• Όταν χειρίζεστε ένα ηλεκτρικό εργαλείο σε εξωτερικό χώρο, χρησιμοποιείτε ένα καλώδιο επέκτασης κατάλληλο για εξωτερική χρήση. Η χρήση ενός καλωδίου κατάλληλου για εξωτερική χρήση μειώνει τον κίνδυνο ηλεκτροπληξίας.

ζ)• Μη χρησιμοποιείτε το ηλεκτρικό εργαλείο στη βροχή, σε μέρη που καταβρέχονται από νερό, σε υγρό μέρος ή σε μέρος με υγρασία. Η χρήση του εργαλείου υπό αυτές ή παρόμοιες συνθήκες θα αυξήσει τον κίνδυνο ηλεκτροπληξίας, επικίνδυνης δυσλειτουργίας και υπερθέρμανσης. Αν δεν μπορεί να αποφευχθεί η χρήση του ηλεκτρικού εργαλείου σε μέρος με υγρασία, χρησιμοποιήστε παροχή ρεύματος που διαθέτει αυτόματο διακόπτη διαρροής (RCD). Η χρήση ενός RCD μειώνει τον κίνδυνο ηλεκτροπληξίας.

### 3. ΠΡΟΣΩΠΙΚΗ ΑΣΦΑΛΕΙΑ

α)• Να είστε σε εγρήγορση, προσέχετε τι κάνετε και χρησιμοποιείτε την κοινή λογική όταν χειρίζεστε ένα ηλεκτρικό εργαλείο. Μη χρησιμοποιείτε ηλεκτρικά εργαλεία όταν είστε κουρασμένοι ή υπό την επήρεια ναρκωτικών, αλκοόλ ή φαρμάκων. Μια στιγμή έλλειψης προσοχής κατά τη χρήση του ηλεκτρικού εργαλείου μπορεί να προκαλέσει σοβαρή σωματική βλάβη.

β)• Χρησιμοποιείτε εξοπλισμό προσωπικής προστασίας. Πάντα να φοράτε προστατευτικά ματιών. Ο προστατευτικός εξοπλισμός, όπως π.χ. μάσκα σκόνης, αντιολισθητικά παπούτσια ασφαλείας, σκληρό καπέλο ή προστατευτικά για τα αυτιά και τα χέρια, που χρησιμοποιείται στις κατάλληλες συνθήκες μειώνει τις σωματικές βλάβες.

γ)• Αποφυγή ακούσιας εκκίνησης. Βεβαιωθείτε ότι ο διακόπτης είναι στη θέση απενεργοποίησης προτού συνδέσετε το εργαλείο στην πηγή τροφοδοσίας ή/

και στην μπαταρία και προτού το κρατήσετε στα χέρια σας ή το μεταφέρετε. Αν κατά τη μεταφορά ηλεκτρικών εργαλείων έχετε το δάκτυλό σας επάνω στο διακόπτη ή αν ενεργοποιηθούν ενώ ο διακόπτης είναι πατημένος, μπορεί να προκληθεί ατύχημα.

δ)• Απομακρύνετε τυχόν κλειδί ρύθμισης ή οδοντωτό κλειδί πριν από την ενεργοποίηση του εργαλείου. Ένα οδοντωτό κλειδί ή ένα κλειδί ρύθμισης που παρέμεινε συνδεδεμένο σε κάποιο περιστρεφόμενο μέρος του ηλεκτρικού εργαλείου μπορεί να προκαλέσει σωματική βλάβη.

ε)• Διατηρείτε την ισορροπία σας. Φροντίστε να στέκεστε σωστά, διατηρώντας πάντα την ισορροπία σας. Έτσι μπορείτε να έχετε καλύτερο έλεγχο του ηλεκτρικού εργαλείου σε περίπτωση μη αναμενόμενων καταστάσεων.

ζ)• Να φοράτε την κατάλληλη ενδυμασία. Μη φοράτε φαρδιά ρούχα ή κοσμήματα. Διατηρείτε τα μαλλιά, τα ρούχα και τα γάντια σας μακριά από τα κινούμενα μέρη. Τα φαρδιά ρούχα, τα κοσμήματα ή τα μακριά μαλλιά μπορεί να πιασθούν στα κινούμενα μέρη.

η)• Αν έχετε στη διάθεσή σας συσκευές για σύνδεση σε διάταξεις εξαγωγής και συλλογής σκόνης, φροντίστε για τη σωστή σύνδεση και χρήση τους. Η χρήση διάταξης συλλογής σκόνης μπορεί να μειώσει τους κινδύνους που σχετίζονται με τη σκόνη.

### 4. ΧΡΗΣΗ ΚΑΙ ΦΡΟΝΤΙΔΑ ΤΟΥ ΗΛΕΚΤΡΙΚΟΥ ΕΡΓΑΛΕΙΟΥ

α)• Μην πιέζετε το ηλεκτρικό εργαλείο. Χρησιμοποιείτε το σωστό ηλεκτρικό εργαλείο για την εφαρμογή σας. Το σωστό ηλεκτρικό εργαλείο θα κάνει τη δουλειά καλύτερα και ασφαλέστερα με την ταχύτητα για την οποία έχει σχεδιαστεί.

β)• Μη χρησιμοποιείτε το ηλεκτρικό εργαλείο αν δεν λειτουργεί ο διακόπτης ενεργοποίησης/απενεργοποίησης. Οποιοδήποτε ηλεκτρικό εργαλείο δεν μπορεί να ελεγχθεί από το διακόπτη του είναι επικίνδυνο και πρέπει να επισκευαστεί.

γ)• Αποσυνδέστε το βύσμα από την πηγή τροφοδοσίας ή/και την μπαταρία από το ηλεκτρικό εργαλείο προτού κάνετε οποιαδήποτε ρύθμιση, αλλάξετε βοηθητικό εξοπλισμό ή αποθηκεύσετε το ηλεκτρικό εργαλείο. Αυτά τα προληπτικά μέτρα ασφαλείας μειώνουν τον κίνδυνο ακούσιας εκκίνησης του ηλεκτρικού εργαλείου.

δ)• Αποθηκεύετε τα ηλεκτρικά εργαλεία που δεν χρησιμοποιούνται μακριά από παιδιά και μην επιτρέπετε σε άτομα που δεν είναι εξοικειωμένα με ηλεκτρικά εργαλεία ή δεν έχουν διαβάσει αυτές τις οδηγίες να χειρίζονται το ηλεκτρικό εργαλείο. Τα ηλεκτρικά εργαλεία είναι επικίνδυνα στα χέρια μη εκπαιδευμένων χρηστών.

ε)• Φροντίστε για τη συντήρηση των ηλεκτρικών εργαλείων. Ελέγξτε για εσφαλμένη αντιστοίχιση ή δέσιμο των κινούμενων μερών, για θραύση τους και για άλλη κατάσταση που μπορεί να επηρεάσει τη λειτουργία του ηλεκτρικού εργαλείου. Αν έχουν καταστραφεί, φροντίστε να επισκευάσετε το ηλεκτρικό εργαλείο πριν από τη χρήση. Πολλά ατυχήματα προκαλούνται λόγω κακής συντήρησης των ηλεκτρικών εργαλείων.

ζ)• Διατηρείτε αιχμηρά και καθαρά τα εργαλεία κοπής. Τα σωστά συντηρημένα εργαλεία κοπής με αιχμηρά άκρα κοπής είναι λιγότερο πιθανό να μπλοκάρουν και πιο εύκολο να ελεγχθούν.

η)• Χρησιμοποιείτε το ηλεκτρικό εργαλείο, το βοηθητικό εξοπλισμό και τα μέρη του εργαλείου κ.λπ. σύμφωνα με αυτές τις οδηγίες, λαμβάνοντας υπόψη τις συνθήκες εργασίας και την ίδια την εργασία που θα εκτελέσετε. Η χρήση του ηλεκτρικού εργαλείου για εργασίες άλλες από αυτές για τις οποίες προορίζεται μπορεί να προκαλέσει επικίνδυνη κατάσταση.

Αυτό το εγχειρίδιο είναι ακριβές κατά την ημερομηνία κατασκευής του μηχανήματός σας. Για πληροφορίες για τα τεχνικά δεδομένα του μηχανήματος που αγοράσατε και για έλεγχο για ενημερώσεις των μηχανημάτων μας, μπορείτε να επισκεφτείτε τον δικτυακό τόπο:

[www.grupostayer.com](http://www.grupostayer.com)

## 1 ΠΡΟΕΙΔΟΠΟΙΗΣΕΙΣ ΑΣΦΑΛΕΙΑΣ ΓΙΑ ΤΟ ΣΥΓΚΕΚΡΙΜΕΝΟ ΜΗΧΑΝΗΜΑ

### ΠΡΟΕΙΔΟΠΟΙΗΣΕΙΣ ΑΣΦΑΛΕΙΑΣ ΚΟΙΝΕΣ ΓΙΑ ΤΙΣ ΕΡΓΑΣΙΕΣ ΤΡΟΧΙΣΜΑΤΟΣ, ΛΕΙΑΝΣΗΣ, ΒΟΥΡΤΣΙΣΜΑΤΟΣ ΜΕ ΣΥΡΜΑΤΟΒΟΥΡΤΣΑ Η ΛΕΙΑΝΤΙΚΗΣ ΑΠΟΚΟΠΗΣ

**Αυτό το ηλεκτρικό εργαλείο προορίζεται να λει-τουργεί ως εργαλείο τροχίσματος, λείανσης, βουρτσίσματος με συρματόβουρτσα ή αποκοπής. Διαβάστε όλες τις προειδοποιήσεις ασφάλειας, τις οδηγίες, τις εικόνες και τις προδιαγραφές που παρέ-χονται με αυτό το ηλεκτρικό εργαλείο. Η μη τήρηση όλων των ακόλουθων οδηγιών μπορεί να προκαλέσει ηλεκτροπληξία, πυρκαγιά και/ή σοβαρό τραυματισμό.**

**Αυτό το ηλεκτρικό εργαλείο δεν συνιστάται για στίλβωση.** Οι εργασίες για τις οποίες δεν σχεδιάστηκε το ηλεκτρικό εργαλείο μπορεί να προκαλέσουν κίνδυ-νο και τραυματισμούς.

**Μην χρησιμοποιείτε παρελκόμενα που δεν έχουν σχεδιαστεί και δεν προτείνονται ειδικά από τον κατασκευαστή του εργαλείου.** Μόνο και μόνο επειδή το παρελκόμενο μπορεί να στερεωθεί στο ηλεκτρικό εργαλείο σας, δεν εξασφαλίζει την ασφαλή λειτουργία.

**Η ονομαστική ταχύτητα του παρελκομένου πρέπει να είναι τουλάχιστον ίση με τη μέγιστη ταχύτητα που αναγράφεται στο ηλεκτρικό εργαλείο.** Τα παρελκόμενα που κινούνται γρηγορότερα από την ονομαστική τους ταχύτητα μπορεί να σπιάσουν και να εκτοξευτούν.

**Η εξωτερική διάμετρος και το πάχος του παρελκομένου σας πρέπει να είναι εντός της ονομαστικής δυναμικότητας του ηλεκτρικού εργαλείου.** Τα παρελκόμενα εσφαλμένου μεγέθους δεν μπορούν να προστατευτούν από τον προφυλακτήρα ή να ελεγχθούν επαρκώς.

**Το μέγεθος του άξονα των τροχών, οι φλάντζες, τα υποθέματα ενίσχυσης και κάθε άλλο παρελκόμενο πρέπει να ταιριάζουν σωστά στον άξονα του ηλεκτρικού εργαλείου.** Τα παρελκόμενα με σπές αξόνων που δεν αντιστοιχούν στα εξαρτήματα προσάρτησης του ηλεκτρικού εργαλείου θα χάνουν την ισορροπία τους, θα δονούνται υπερβολικά και ενδέχεται να προκαλέσουν απώλεια ελέγχου.

**Αν ένα παρελκόμενο έχει υποστεί ζημιάς, μην το χρησιμοποιείτε.** Πριν από κάθε χρήση, ελέγχετε το παρελκόμενο όπως οι λειαντικοί τροχοί για ροκανίδια και ρωγμές, τα υποθέματα ενίσχυσης για ρωγμές, σκισίματα ή υπερβολική φθορά, συρμάτινες βούρτσες για χαλαρά ή ραγισμένα σύρματα. **Αν το ηλεκτρικό εργαλείο ή το παρελκόμενο πέσει, ελέγξτε το για ζημιά ή εγκαταστήστε παρελκόμενο που δεν έχει υποστεί ζημιά.** Αφού ελέγξετε και τοποθετήσετε ένα παρελκόμενο, απομακρυνθείτε εσείς και οι παρευρισκόμενοι από το επίπεδο του περιστρεφόμενου παρελκομένου και θέστε σε λειτουργία το εργαλείο για ένα λεπτό στη μέγιστη ταχύτητα χωρίς φορτίο. Τα παρελκόμενα που έχουν υποστεί ζημιά συνήθως σπάζουν μέσα σε αυτόν τον χρόνο δοκιμής.

**Να φοράτε εξοπλισμό ατομικής προστασίας. Ανάλογα με την εφαρμογή, χρησιμοποιήστε προστατευτική προσωπίδα, προστατευτικά γυαλιά ή γυαλιά ασφαλείας.**

**Κατά περίπτωση, φορέστε τη μάσκα σκόνης, προστατευτικά της ακοής, γάντια και ποδιά συνεργείου που είναι ικανά να σταματήσουν τα μικρά θραύσματα λειαντικού μέσου ή τεμαχίου επεξεργασίας. Η προστασία των ματιών πρέπει να είναι ικανή να σταματάει τα εκτοξευόμενα θραύσματα που παράγονται από διάφορες εργασίες.** Η μάσκα σκόνης ή ο αναπνευστήρας πρέπει να είναι ικανά να φιλτράρουν τα σωματίδια που παράγονται από την εργασία σας. Η παρατεταμένη έκθεση σε θόρυβο υψηλής έντασης ενδέχεται να προκαλέσει απώλεια ακοής.

**Κρατάτε τους παρευρισκόμενους σε ασφαλή απόσταση από τον χώρο εργασίας. Όποιοι εισέρχονται στον χώρο εργασίας πρέπει να φορούν ατομικό προστατευτικό εξοπλισμό.** Θραύσματα του τεμαχίου επεξεργασίας ή ενός σπασμένου παρελκομένου μπορεί να εκτοξευτούν και να προκαλέσουν τραυματισμό έξω από την άμεση περιοχή λειτουργίας.

Κρατάτε το ηλεκτρικό εργαλείο από τις μονωμένες επιφάνειες συγκράτησης κατά την εκτέλεση εργασίας όπου το παρελκόμενο κοπής μπορεί να έρθει σε επαφή με κρυμμένα καλώδια ή με το δικό του καλώδιο. Η επαφή με ρευματοφόρο αγωγό θέτει και τα μεταλλικά τμήματα του ηλεκτρικού εργαλείου υπό τάση, προκαλώντας ηλεκτροπληξία στον χειριστή.

**Τοποθετήστε το καλώδιο μακριά από το περιστρεφόμενο παρελκόμενο. Αν χάσετε τον έλεγχο του ηλεκτρικού εργαλείου, το καλώδιο τροφοδοσίας μπορεί να κοπεί ή να πιαστεί, με αποτέλεσμα να τραβήξει το χέρι ή τον βραχίονά σας προς το περιστρεφόμενο παρελκόμενο.** Ποτέ μην αποθέτετε το ηλεκτρικό εργαλείο μέχρι να ακινητοποιηθεί τελείως το παρελκόμενο. Το παρελκόμενο που περιστρέφεται μπορεί να πιαστεί στην επιφάνεια και να τραβήξει το ηλεκτρικό εργαλείο έξω από τον έλεγχό σας.

**Μην θέτετε σε λειτουργία το ηλεκτρικό εργαλείο ενώ το μεταφέρετε στο πλάι σας.** Αν το ρούχο σας έρθει σε τυχαία επαφή με το παρελκόμενο που περιστρέφεται, θα μπορούσε να πιαστεί και να τραβήξει το παρελκόμενο προς το σώμα σας.

Καθαρίζετε τακτικά τις σπές αερισμού του ηλεκτρικού εργαλείου. Ο ανεμιστήρας του μοτέρ θα τραβήξει τη σκόνη μέσα στο περίβλημα και η υπερβολική συσσώρευση μετάλλου σε μορφή σκόνης ενδέχεται να προκαλέσει ηλεκτρικούς κινδύνους.

**Μην θέτετε σε λειτουργία το ηλεκτρικό εργαλείο κοντά σε εύφλεκτα υλικά. Οι σπινθήρες θα μπορούσαν να αναφλέξουν αυτά τα υλικά.**

**Μην χρησιμοποιείτε παρελκόμενα που απαιτούν υγρά ψυκτικά μέσα.** Η χρήση νερού ή άλλων υγρών ψυκτικών μέσων ενδέχεται να προκαλέσει ηλεκτροπληξία ή σοκ.

### 1.2 ΠΡΟΕΙΔΟΠΟΙΗΣΕΙΣ ΣΧΕΤΙΚΑ ΜΕ ΤΟ ΚΛΩΤΣΗΜΑ

**Κλώτσημα είναι η ξαφνική αντίδραση όταν σφίγγεται ή πιάνεται ένας περιστρεφόμενος τροχός, υπόθεμα ενίσχυσης, βούρτσα ή κάθε άλλο παρελκόμενο.**

Το σφίξιμο ή το πιάσιμο προκαλεί γρήγορη ακινητοποίηση του περιστρεφόμενου παρελκομένου, το οποίο με τη σειρά του αναγκάζει το ανεξέλεγκτο ηλεκτρικό εργαλείο να ωθηθεί προς κατεύθυνση αντίθετη προς την περιστροφή του παρελκομένου στο σημείο της εμπλοκής. Για παράδειγμα, αν ένας λειαντικός τροχός πιαστεί ή σφίχτεί από το τεμάχιο επεξεργασίας, η ακμή του τροχού που εισέρχεται στο σημείο σύσφιγξης μπορεί να σκάψει μέσα στην επιφάνεια του υλικού κάνοντας τον τροχό να αναρριχηθεί ή να εκτοξευθεί προς τα έξω. Ο τροχός μπορεί να πηδήξει προς τον χειριστή ή μακριά από αυτόν, ανάλογα με την κατεύθυνση της κίνησης του τροχού στο σημείο σφίξιματος. Οι λειαντικοί τροχοί ενδέχεται επίσης να σπαστούν κάτω από αυτές τις συνθήκες. Το κλώτσημα είναι αποτέλεσμα κακής χρήσης του ηλεκτρικού εργαλείου ή/και λανθασμένων διαδικασιών ή συνθηκών χειρισμού και μπορεί να αποφευχθεί αν ληφθούν οι κατάλληλες προφυλάξεις που αναφέρονται παρακάτω:

**Κρατάτε γερά το ηλεκτρικό εργαλείο και τοποθετείτε το σώμα και τον βραχίονά σας με τρόπο ώστε να αντισταθεί στις δυνάμεις κλωστήματος.**

Χρησιμοποιείτε πάντοτε τη βοηθητική λαβή, αν υπάρχει, για μέγιστο έλεγχο της αντίδρασης κλωστήματος ή ροπής κατά την εκκίνηση. Ο χειριστής μπορεί να ελέγξει τις αντιδράσεις ροπής ή τις δυνάμεις κλωστήματος, αν ληφθούν οι κατάλληλες προφυλάξεις.

Ποτέ μην τοποθετείτε το χέρι σας κοντά στο περιστρεφόμενο παρελκόμενο. Το παρελκόμενο ενδέχεται να κλωστήσει πάνω στο χέρι σας.

Μην τοποθετείτε το σώμα σας στην περιοχή όπου θα μετακινηθεί το ηλεκτρικό εργαλείο αν παρουσιαστεί κλώτσημα. Το κλώτσημα θα προωθήσει το εργαλείο προς κατεύθυνση αντίθετη προς την κίνηση του τροχού στο σημείο πιασίματος.

Προσέχετε ιδιαίτερα κατά την εργασία σε γωνίες, αιχμηρές ακμές κλπ. Αποτρέψτε την αναπήδηση και το πιάσιμο του παρελκομένου. Οι γωνίες, οι αιχμηρές ακμές ή η αναπήδηση έχουν την τάση να πιάνονται στο περιστρεφόμενο εξάρτημα και να προκαλούν απώλεια ελέγχου ή κλώτσημα.

Μην στερεώνετε λεπίδα ξυλογλυπτικής για αλυσίδα πριονιού ή οδοντωτή λεπίδα πριονιού. Αυτές οι λεπίδες προκαλούν συχνά κλώτσημα και απώλεια ελέγχου του ηλεκτρικού εργαλείου.

#### **ΠΡΟΣΘΕΤΕΣ ΟΔΗΓΙΕΣ ΑΣΦΑΛΕΙΑΣ ΓΙΑ ΕΡΓΑΣΙΕΣ ΤΡΟΧΙΣΜΑΤΟΣ ΚΑΙ ΑΠΟΚΟΠΗΣ**

**Χρησιμοποιείτε μόνο τύπους τροχών που συνιστώνται για το ηλεκτρικό εργαλείο σας και το ειδικό προστατευτικό που έχει σχεδιαστεί για τον επιλεγμένο τροχό.** Οι τροχοί για τους οποίους δεν έχει σχεδιαστεί το ηλεκτρικό εργαλείο δεν μπορούν να προστατευτούν επαρκώς και δεν είναι ασφαλείς.

**Ο προφυλακτήρας πρέπει να είναι στερεωμένος γερά στο ηλεκτρικό εργαλείο και τοποθετημένος με τρόπο ώστε να υπάρχει μέγιστη ασφάλεια, ώστε ελάχιστο μέρος του τροχού να είναι εκτεθειμένο προς τον χειριστή.** Ο προφυλακτήρας βοηθά στην προστασία του χειριστή από τα θραύσματα σπασμένων τροχών και την τυχαία επαφή με τον τροχό.

**Οι τροχοί πρέπει να χρησιμοποιούνται μόνο για τις συνιστώμενες εφαρμογές.** Για παράδειγμα: μην τροχίζετε με την πλευρά του τροχού αποκοπής. Οι λειαντικοί τροχοί αποκοπής προορίζονται για περιφερειακό τρόχισμα. Οι πλευρικές δυνάμεις που ασκούνται σε αυτούς τους τροχούς μπορεί να τους κάνουν να θρυμματιστούν.

**Πάντοτε να χρησιμοποιείτε φλάντζες τροχών χωρίς ζημιά που έχουν σωστό μέγεθος και σχήμα για τον τροχό που έχετε επιλέξει.** Οι κατάλληλες φλάντζες τροχών υποστηρίζουν τον τροχό, μειώνοντας έτσι την πιθανότητα θραύσης του τροχού. Οι φλάντζες για τους τροχούς αποκοπής μπορεί να διαφέρουν από τις φλάντζες του τροχού τροχίσματος.

**Μην χρησιμοποιείτε φθαρμένους δίσκους από μεγαλύτερα ηλεκτρικά εργαλεία.** Οι τροχοί που προορίζονται για ηλεκτρικά εργαλεία μεγάλου μεγέθους δεν είναι κατάλληλοι για την υψηλότερη ταχύτητα των μικρότερων εργαλείων και ενδέχεται να εκραγούν.

#### **ΠΡΟΣΘΕΤΕΣ ΠΡΟΕΙΔΟΠΟΙΗΣΕΙΣ ΑΣΦΑΛΕΙΑΣ ΕΙΔΙΚΑ ΓΙΑ ΛΕΙΑΝΤΙΚΕΣ ΕΡΓΑΣΙΕΣ ΑΠΟΚΟΠΗΣ**

**Μην μπλοκάρτε τον τροχό αποκοπής και μην ασκείτε υπερβολική πίεση. Μην επιχειρήσετε να κάνετε υπερβολικό βάθος κοπής.** Η υπερβολική πίεση του τροχού αυξάνει τη φόρτιση και την ευαισθησία στην περιστροφή ή την εμπλοκή του τροχού στην τομή και την πιθανότητα κλωστήματος ή θραύσης του τροχού.

**Μην τοποθετείτε το σώμα σας στην ίδια ευθεία και πίσω από τον περιστρεφόμενο τροχό.** Όταν ο τροχός, στο σημείο λειτουργίας, περιστρέφεται αντίθετα προς το σώμα σας, το πιθανό κλώτσημα ενδέχεται να ωθήσει τον περιστρεφόμενο τροχό και το ηλεκτρικό εργαλείο απευθείας πάνω σας.

**Σε περίπτωση που ο τροχός πάθει εμπλοκή ή η κοπή διακοπεί για οποιαδήποτε αιτία, απενεργοποιήστε το ηλεκτρικό εργαλείο και μην το κουνάτε το μέχρι να ακινητοποιηθεί εντελώς ο τροχός.** Ποτέ μην επιχειρήσετε να αφαιρέσετε τον τροχό αποκοπής από την τομή την ώρα που ο τροχός είναι σε κίνηση, διότι μπορεί να προκύψει κλώτσημα. Ερευνήστε και λάβετε διορθωτικά μέτρα για την εξάλειψη της αιτίας της εμπλοκής του τροχού.

Μην εκκινήσετε πάλι τη λειτουργία κοπής μέσα στο τεμάχιο επεξεργασίας. Αφήστε τον τροχό να φτάσει στην πλήρη ταχύτητα και μείψτε πάλι προσεκτικά στην τομή. Ο τροχός ενδέχεται να πάθει εμπλοκή, να κινηθεί προς τα επάνω ή να κλωστήσει, αν το ηλεκτρικό εργαλείο επανεκκινηθεί μέσα στο τεμάχιο επεξεργασίας.

Στηρίξτε τα πάνελ ή οποιοδήποτε υπερμέγεθες τεμάχιο επεξεργασίας, για να ελαχιστοποιήσετε τον κίνδυνο σφίξιματος και κλωστήματος του τροχού. Τα μεγάλα τεμάχια επεξεργασίας έχουν την τάση να βαθουλώνουν κάτω από το βάρος τους. Τα στηρίγματα πρέπει να τοποθετούνται κάτω από το τεμάχιο επεξεργασίας κοντά στη γραμμή κοπής και κοντά στο άκρο του τεμαχίου επεξεργασίας και στις δύο πλευρές του τροχού.

**Προσέχετε ιδιαίτερα όταν πραγματοποιείτε «τομές τσέπης» σε υπάρχοντες τοίχους ή άλλες περιοχές με μειωμένη ορατότητα.** Ο τροχός που προεξέχει ενδέχεται να κόψει αγωγούς αερίου ή νερού, ηλεκτρικές καλωδιώσεις ή αντικείμενα που μπορεί να προκαλέσουν κλώτσημα.

#### **ΕΙΔΙΚΕΣ ΠΡΟΕΙΔΟΠΟΙΗΣΕΙΣ ΑΣΦΑΛΕΙΑΣ ΓΙΑ ΤΙΣ ΕΡΓΑΣΙΕΣ ΒΟΥΡΤΣΙΣΜΑΤΟΣ ΜΕ ΣΥΡΜΑΤΟΒΟΥΡΤΣΑ**

**Να έχετε υπόψη ότι τα σύρματα εκτοξεύονται από τη συρματόβουρτσα ακόμη και κατά την κανονική λειτουργία. Μην καταπονείτε τα σύρματα εφαρμόζοντας υπερβολικό φορτίο στη βούρτσα.** Τα σύρματα μπορούν εύκολα να εισχωρήσουν στον ελαφρύ ρουχισμό ή/και στο δέρμα.

Αν συνιστάται η χρήση προφυλακτήρα για το βούρτσισμα με συρματόβουρτσα, μην επιτρέψτε την παρεμβολή του ακτινωτού τροχού ή της συρματόβουρτσας με τον προφυλακτήρα. Η διάμετρος του ακτινωτού τροχού ή

της συρματοβούρτσας ενδέχεται να επεκταθεί λόγω του φορτίου εργασίας και των φυγοκεντρικών δυνάμεων.

## ΠΡΟΣΘΕΤΕΣ ΠΡΟΕΙΔΟΠΟΙΗΣΕΙΣ ΑΣΦΑΛΕΙΑΣ

### Φοράτε γυαλιά προστασίας.

Χρησιμοποιήστε κατάλληλους ανιχνευτές για να προσδιορίσετε εάν υπάρχουν κρυμμένες γραμμές ηλεκτροδότησης στον χώρο εργασίας ή καλέστε την τοπική εταιρεία ηλεκτροδότησης για βοήθεια. Η επαφή με γραμμές ηλεκτροδότησης μπορεί να οδηγήσει σε πυρκαγιά και ηλεκτροπληξία. Η καταστροφή μιας γραμμής αερίου μπορεί να οδηγήσει σε έκρηξη. Η διάτρηση ενός σωλήνα ύδρευσης προκαλεί υλική ζημιά ή μπορεί να προκαλέσει ηλεκτροπληξία.

**Αφήστε ελεύθερο τον διακόπτη ενεργοποίησης/ απενεργοποίησης και τοποθετήστε τον στη θέση απενεργοποίησης όταν διακόπτεται η παροχή ρεύματος, π.χ. σε περίπτωση διακοπής ρεύματος ή αν τραβηχτεί το βύσμα.** Αυτό αποτρέπει την ανεξέλεγκτη επανεκκίνηση.

**Κατά την κατεργασία πέτρας, χρησιμοποιείτε τη συλλογή σκόνης.** Η ηλεκτρική σκούπα πρέπει να είναι εγκεκριμένη για τη συλλογή σκόνης πέτρας. Η χρήση αυτού του εξοπλισμού μειώνει τους κινδύνους που σχετίζονται με τη σκόνη.

**Χρησιμοποιήστε οδηγό κοπής όταν κόβετε πέτρα.** Χωρίς πλευρική καθοδήγηση, ο δίσκος κοπής μπορεί να μπλοκάρει και να προκαλέσει κλώτσημα.

**Κατά την εργασία με το μηχάνημα, κρατάτε το πάντα σταθερά με τα δύο χέρια και διατηρείτε σωστή στάση.** Η καθοδήγηση του ηλεκτρικού εργαλείου είναι πιο ασφαλής με τα δύο χέρια.

**Διατηρείτε τον χώρο εργασίας καθαρό.** Τα μείγματα υλικών είναι ιδιαίτερα επικίνδυνα. Η σκόνη από ελαφρά κράματα μπορεί να καεί ή να εκραγεί.

**Ποτέ μην χρησιμοποιείτε το μηχάνημα όταν το καλώδιο τροφοδοσίας είναι φθαρμένο.** Μην αγγίζετε το φθαρμένο καλώδιο και αποσυνδέστε το φως από την πρίζα εάν το καλώδιο φθαρεί κατά τη λειτουργία. Τα φθαρμένα καλώδια αυξάνουν τον κίνδυνο ηλεκτροπληξίας.

## 2\_ ΠΕΡΙΓΡΑΦΗ ΛΕΙΤΟΥΡΓΙΑΣ

Διαβάστε όλες τις προειδοποιήσεις ασφαλείας και όλες τις οδηγίες. Η μη τήρηση των προειδοποιήσεων και των οδηγιών μπορεί να προκαλέσει ηλεκτροπληξία, πυρκαγιά ή/ και σοβαρό τραυματισμό.

Σταθεροποιήστε το τεμάχιο επεξεργασίας. Ένα τεμάχιο επεξεργασίας στερεωμένο με εργαλεία σύσφιξης ή σε μέγγενη συγκρατείται με περισσότερη ασφάλεια από ό,τι με το χέρι.

### ΠΡΟΒΛΕΠΟΜΕΝΗ ΧΡΗΣΗ

Το μηχάνημα προορίζεται για κοπή, τράχυνση και βούρτσισμα μεταλλικών και πέτρινων υλικών χωρίς τη χρήση νερού.

Με εγκεκριμένα εργαλεία λείανσης, το μηχάνημα μπορεί να χρησιμοποιηθεί για τρόχισμα με δίσκους τροχίσματος.

### ΧΑΡΑΚΤΗΡΙΣΤΙΚΑ ΤΟΥ ΠΡΟΪΟΝΤΟΣ



Η αρίθμηση των χαρακτηριστικών του προϊόντος αναφέρεται στην απεικόνιση του μηχανήματος στη σελίδα γραφικών.

- 1 Βίδα απελευθέρωσης του προφυλακτήρα
- 2 Κουμπί κλειδώματος άξονα
- 3 Διακόπτης ενεργοποίησης/απενεργοποίησης

- 4 Βοηθητική λαβή
- 5 Άξονας του τροχού
- 6 Προφυλακτήρας για τρόχισμα
- 7 Φλάντζα προσάρτησης
- 8 Δίσκος τροχίσματος/κοπής
- 9 Παξιμάδι σύσφιξης
- 10 Διακόπτης κλειδώματος (SAB900RPS)
- 11 Διακόπτης μεγάλου μήκους (SAB900RPS)

## 3\_ ΣΥΝΑΡΜΟΛΟΓΗΣΗ

### ΠΡΟΣΑΡΤΗΣΗ ΤΩΝ ΠΡΟΣΤΑΤΕΥΤΙΚΩΝ ΔΙΑΤΑΞΕΩΝ

**Πριν από οποιαδήποτε εργασία στο μηχάνημα, αφαιρέστε το βύσμα τροφοδοσίας.**

#### Προφυλακτήρας για τρόχισμα

Τοποθετήστε τον προφυλακτήρα **6** στο κολάρο του άξονα του μηχανήματος μέχρι τα πλήκτρα κωδικοποίησης του προφυλακτήρα να συμφωνήσουν με το κολάρο του άξονα. Ταυτόχρονα πιέστε και κρατήστε πιεσμένη τη βίδα απελευθέρωσης **1**.

Ρυθμίστε τη θέση του προφυλακτήρα **6** σύμφωνα με τις απαιτήσεις της διαδικασίας εργασίας. Για να γίνει αυτό, απελευθερώστε τη βίδα **1** προς τα πάνω και στρέψτε τον προφυλακτήρα **6** στην επιθυμητή θέση.

Ρυθμίστε τον προφυλακτήρα **6** με τρόπο ώστε να εμποδίζεται ο σπινθηρισμός προς την κατεύθυνση του χειριστή.

Ο προφυλακτήρας **6** μπορεί να περιστραφεί μόνο μετά την ενεργοποίηση της βίδας απελευθέρωσης **1**! Διαφορετικά, το ηλεκτρικό εργαλείο δεν μπορεί σε καμία περίπτωση να συνεχίσει να χρησιμοποιείται και πρέπει να μεταφερθεί σε αντιπρόσωπο εξυπηρέτησης μετά την πώληση.



#### Βοηθητική λαβή

**Να θέτετε το μηχάνημα σε λειτουργία μόνο με τη βοηθητική λαβή **4**.**

Βιδώστε τη βοηθητική λαβή **4** στα δεξιά ή στην αριστερή πλευρά της κεφαλής του μηχανήματος, ανάλογα με τη μέθοδο εργασίας.

### ΠΡΟΣΑΡΤΗΣΗ ΤΩΝ ΕΡΓΑΛΕΙΩΝ ΤΡΟΧΙΣΜΑΤΟΣ

**Πριν από οποιαδήποτε εργασία στο μηχάνημα, αφαιρέστε το βύσμα τροφοδοσίας.**

Οι δίσκοι τροχίσματος και κοπής γίνονται πολύ καυτοί κατά την εργασία. Μην τους αγγίζετε μέχρι να κρυώσουν.

Καθαρίστε τον άξονα του εργαλείου τροχίσματος **5** και όλα τα εξαρτήματα που πρόκειται να προσαρμοθούν.

Για τη σύσφιξη και χαλάρωση των εργαλείων τροχίσματος, κλειδώστε τον

άξονα του τροχού με το κουμπί ασφάλισης άξονα **2**.

Ενεργοποιείτε το κουμπί κλειδώματος άξονα μόνο όταν ο άξονας του τροχού είναι ακινητοποιημένος. Ειδάλλως το μηχάνημα μπορεί να υποστεί ζημιά.

#### Δίσκος τροχίσματος/κοπής

Προσέχετε τις διαστάσεις των εργαλείων τροχίσματος. Η διάμετρος της οπής προσάρτησης πρέπει να ταιριάζει στη φλάντζα στερέωσης χωρίς τζόγο. Μην χρησιμοποιείτε μειωτήρες ή προσαρμογείς.

Όταν χρησιμοποιείτε διαμαντοτροχούς κοπής, προσέχετε το βέλος κατεύθυνσης περιστροφής του διαμαντοτροχού κοπής και η κατεύθυνση περιστροφής του μηχανήματος (βλ. βέλος κατεύθυνσης περιστροφής στην κεφαλή του

μηχανήματος) να συμφωνούν. (7→8→9)

Για την ακολουθία προσάρτησης, δείτε τη σελίδα γραφικών. Για να στερεώσετε τον δίσκο τροχίσματος/κοπής, βιδώστε το παξιμάδι σύσφιξης 9 και σφίξτε το με το κλειδί δύο σπών.

**Μετά την προσάρτηση του εργαλείου τροχίσματος και πριν από την ενεργοποίηση, βεβαιωθείτε ότι το εργαλείο τροχίσματος έχει προσαρτηθεί σωστά και μπορεί να περιστραφεί ελεύθερα. Βεβαιωθείτε ότι το εργαλείο τροχίσματος δεν ξύνει τον προφυλακτήρα ή άλλα εξαρτήματα.**

## ΕΞΑΓΩΓΗ ΣΚΟΝΗΣ/ΡΟΚΑΝΙΔΙΩΝ

Οι σκόνες από υλικά όπως επιστρώσεις που περιέχουν μόλυβδο, ορισμένοι τύποι ξύλου, ορυκτών και μετάλλων μπορεί να είναι επιβλαβείς για την υγεία. Η επαφή ή εισπνοή σκόνης μπορεί να προκαλέσει αλλεργικές αντιδράσεις και/ή παθήσεις του αναπνευστικού του χρήστη ή των παρευρισκομένων.

Ορισμένες σκόνες όπως η σκόνη από δρυ ή οξιά θεωρούνται καρκινογόνες, ιδίως σε σχέση με πρόσθετες ουσίες επεξεργασίας ξύλου (χρωμικές ενώσεις, συντηρητικά ξύλου).

Τα υλικά που περιέχουν αμιάντο πρέπει να υπόκεινται σε επεξεργασία μόνο από ειδικευμένα άτομα.

- Εάν είναι δυνατόν, χρησιμοποιείτε εξαγωγή σκόνης.
- Φροντίστε να υπάρχει καλός εξαερισμός του χώρου εργασίας.
- Συνιστάται να φοράτε μάσκα προστασίας της αναπνοής κατηγορίας P2.

Τηρείτε τους σχετικούς κανονισμούς της χώρας σας για τα υλικά προς επεξεργασία.

## 4\_ΛΕΙΤΟΥΡΓΙΑ

### 4.1. ΛΕΙΤΟΥΡΓΙΑ ΕΚΚΙΝΗΣΗΣ

**Δώστε προσοχή στη σωστή τάση δικτύου! Η τάση της τροφοδοσίας πρέπει να συμφωνεί με την τάση που υποδεικνύεται στην πινακίδα στοιχείων του μηχανήματος. Τα ηλεκτρικά εργαλεία που αναγράφουν τάση 230 V λειτουργούν και με τάση 220 V.**

Όταν χειρίζεστε το μηχάνημα με ηλεκτρική ενέργεια από κινητές γεννήτριες που δεν διαθέτουν επαρκή εφεδρική ισχύ ή δεν είναι εξοπλισμένες με κατάλληλο έλεγχο τάσης με ενίσχυση ρεύματος εκκίνησης, μπορεί να προκύψει απώλεια απόδοσης ή άτυπη συμπεριφορά κατά την ενεργοποίηση.

Προσέχετε την καταλληλότητα της ηλεκτρογεννήτριας που χρησιμοποιείται, ιδίως όσον αφορά την τάση και τη συχνότητα δικτύου.

#### Ενεργοποίηση και απενεργοποίηση

Για να εκκινήσετε το ηλεκτρικό εργαλείο, πιέστε τον διακόπτη ενεργοποίησης/απενεργοποίησης **3** προς τα εμπρός.

Για να **κλειδώσετε** τον διακόπτη ενεργοποίησης/απενεργοποίησης **3**, πιέστε τον διακόπτη ενεργοποίησης/απενεργοποίησης **3** στην πρόσοψη μέχρι να κουμπώσει.

Για να **απενεργοποιήσετε** το ηλεκτρικό εργαλείο, αφήστε ελεύθερο τον διακόπτη ενεργοποίησης/απενεργοποίησης **3** ή, αν είναι κλειδωμένος, πιέστε σύντομα το πίσω μέρος του διακόπτη ενεργοποίησης/απενεργοποίησης **3** και στη συνέχεια απελευθερώστε το.

**Ελέγχετε τα εργαλεία τροχίσματος πριν από τη χρήση.** Το εργαλείο λείανσης πρέπει να είναι σωστά προσαρτημένο και να έχει τη δυνατότητα να κινείται ελεύθερα. Εκτελέστε

δοκιμή λειτουργίας για ένα τουλάχιστον λεπτό χωρίς φορτίο. Μην χρησιμοποιείτε εργαλεία λείανσης που έχουν υποστεί ζημιά, είναι παράκεντρα ή δονούνται. Τα εργαλεία λείανσης που έχουν υποστεί ζημιά μπορεί να εκραγούν και να προκαλέσουν τραυματισμούς.

#### Ενεργοποίηση/απενεργοποίηση (SAB 900RPS)

Για την εκκίνηση του ηλεκτρικού εργαλείου, πιέστε προς τα πίσω τον διακόπτη κλειδώματος **10** και πιέστε τον διακόπτη μεγάλου μήκους **11**. Για να αποσυνδέσετε το ηλεκτρικό εργαλείο, αφήστε ελεύθερο τον διακόπτη μεγάλου μήκους **11**.

#### ΣΥΜΒΟΥΛΕΣ ΕΡΓΑΣΙΑΣ

- Προσέχετε όταν κόβετε εγκοπές σε δομικά τοιχώματα. Ανατρέξτε στην ενότητα «Πληροφορίες για τις δομές».
- Στερεώστε το τεμάχιο επεξεργασίας αν δεν παραμένει ακίνητο λόγω του δικού του βάρους.
- Μην καταπονείτε το μηχάνημα τόσο πολύ ώστε να ακινητοποιηθεί.
- Οι δίσκοι τροχίσματος και κοπής γίνονται πολύ καυτοί κατά την εργασία. Μην τους αγγίζετε μέχρι να κρυώσουν.

#### Τραχύ τρόχισμα

##### Ποτέ μην χρησιμοποιείτε δίσκο κοπής για τράχυνση.

Τα καλύτερα αποτελέσματα τράχυνσης επιτυγχάνονται με ρύθμιση του μηχανήματος σε γωνία 30° έως 40°. Μετακινήστε το μηχάνημα εμπρός και πίσω με μέτρια πίεση. Με αυτόν τον τρόπο, το τεμάχιο επεξεργασίας δεν γίνεται πολύ καυτό, δεν αποχρωματίζεται και δεν σχηματίζονται αυλακώσεις.

#### Κοπή μετάλλου

Κατά την κοπή, να εργάζεστε με μέτρια τροφοδοσία, προσαρμοσμένη στο υλικό που κόβεται. Μην ασκείτε πίεση στον δίσκο κοπής, γέρνετε ή ταλαντώνετε το μηχάνημα.

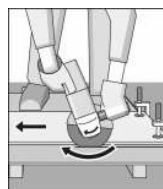

Μην εφαρμόζετε πλευρική πίεση για μειώσετε την ταχύτητα των δίσκων κοπής ενώ επιβραδύνονται.

Το μηχάνημα πρέπει να λειτουργεί πάντα με κίνηση τροχίσματος προς τα πάνω.

Ειδάλλως υπάρχει κίνδυνος να ωθηθεί ανεξέλεγκτα έξω από την τομή.

Όταν κόβετε προφίλ και ράβδο τετραγωνικής διατομής, είναι καλύτερο να ξεκινάτε από τη μικρότερη διατομή.

#### Κοπή πέτρας

##### Το μηχάνημα μπορεί να χρησιμοποιηθεί μόνο για ξηρή κοπή/τρόχισμα.

Για την κοπή πέτρας, είναι καλύτερο να χρησιμοποιείτε διαμαντοτροχό κοπής. Θέστε το μηχάνημα σε λειτουργία και τοποθετήστε το μπροστινό τμήμα του οδηγού κοπής στο τεμάχιο επεξεργασίας. Ολισθήστε το μηχάνημα με μέτρια τροφοδοσία, προσαρμοσμένο στο υλικό προς επεξεργασία.

Κατά την κοπή εξαιρετικά σκληρού υλικού, π.χ., σκυροδέματος με υψηλή περιεκτικότητα σε βότσαλα, ο διαμαντοτροχός κοπής μπορεί να υπερθερμανθεί με αποτέλεσμα να υποστεί ζημιά. Αυτό δηλώνεται σαφώς με κυκλικό σπινθηρισμό που περιστρέφεται μαζί με τον διαμαντοτροχό κοπής.

Σε αυτήν την περίπτωση, διακόψτε τη διαδικασία κοπής και αφήστε τον διαμαντοτροχό κοπής να κρυώσει, θέτοντας σε λειτουργία το μηχάνημα για λίγη ώρα στη μέγιστη ταχύτητα χωρίς φορτίο.

Η αξιοσημείωτη μείωση της προόδου της εργασίας



και ο κυκλικός σπινθηρισμός αποτελούν ενδείξεις ότι ο διαμαντοροχός κοπής έχει στομώσει. Η σύντομη κοπή σε λειαντικό υλικό (π.χ. ασβεστοπυριτικό τούβλο) μπορεί να ακονίσει πάλι τον δίσκο.

### Πληροφορίες για τις δομές

Οι εγκοπές στους δομικούς τοίχους υπόκεινται στο πρότυπο DIN 1053 Μέρος 1 ή σε ειδικούς για κάθε χώρα κανονισμούς.

Αυτοί οι κανονισμοί πρέπει να τηρούνται υπό οποιοσδήποτε συνθήκες. Πριν από την έναρξη των εργασιών, συμβουλευτείτε τον υπεύθυνο δομικό μηχανικό, τον αρχιτέκτονα ή τον επόπτη κατασκευής.

## 5\_ ΣΥΝΤΗΡΗΣΗ ΚΑΙ ΣΕΡΒΙΣ

### 5.1. ΣΥΝΤΗΡΗΣΗ ΚΑΙ ΚΑΘΑΡΙΣΜΟΣ

**Πριν από οποιαδήποτε εργασία στο μηχάνημα, αφαιρέστε το βύσμα τροφοδοσίας.**

**Για την ασφαλή και σωστή λειτουργία, διατηρείτε πάντα το μηχάνημα και τις σπές εξαιρισμού καθαρά.**

Σε ακραίες συνθήκες εργασίας, μπορεί να συσσωρευτεί αγωγίμη σκόνη στο εσωτερικό του μηχανήματος κατά την εργασία με μέταλλο. Μπορεί να υποβαθμιστεί η προστατευτική μόνωση του μηχανήματος. Σε τέτοιες περιπτώσεις συνιστάται η χρήση σταθερού συστήματος εξαγωγής, καθώς και το συχνό φύσημα των σπών εξαιρισμού και η εγκατάσταση συσκευής υπολειμματικού ρεύματος (RCD).

Αποθηκεύετε και χειρίζεστε προσεκτικά το (τα) παρελκόμενο(α).

Αν το μηχάνημα παρουσιάσει βλάβη παρά την προσοχή που δόθηκε κατά τις διαδικασίες κατασκευής και δοκιμής, η επισκευή θα πρέπει να διεξαχθεί από κέντρο εξυπηρέτησης μετά την πώληση για τα ηλεκτρικά εργαλεία της Stayer.

Σε όλες τις παραγγελίες μέσω αλληλογραφίας και ανταλλακτικών, να αναφέρετε πάντοτε τον αριθμό προϊόντος που αναγράφεται στην πινακίδα τύπου του μηχανήματος.

**ΠΡΟΕΙΔΟΠΟΙΗΣΗ!** Σημαντικές οδηγίες για τη σύνδεση ενός νέου βύσματος 3 ακίδων στο δισύρματο καλώδιο.

Τα σύρματα του καλωδίου έχουν χρώματα σύμφωνα με τον εξής κώδικα:

Μην συνδέετε το μπλε ή το καφέ καλώδιο στον ακροδέκτη γείωσης του βύσματος. Σημαντικό: Αν το ενσωματωμένο βύσμα αποσπαστεί για οποιονδήποτε λόγο από το καλώδιο αυτού του ηλεκτρικού εργαλείου, πρέπει να απορριφθεί με ασφάλεια.

### ΕΞΥΠΗΡΕΤΗΣΗ ΜΕΤΑ ΤΗΝ ΠΩΛΗΣΗ ΚΑΙ ΕΞΥΠΗΡΕΤΗΣΗ ΠΕΛΑΤΩΝ

Η εξυπηρέτησή μας μετά την πώληση απαντά στις απορίες σας σχετικά με τη συντήρηση και την επισκευή του προϊόντος σας και των ανταλλακτικών. Εκτεταμένες προβολές και πληροφορίες σχετικά με ανταλλακτικά είναι επίσης διαθέσιμες από το e-mail:

**www.grupostayer.com**

Οι σύμβουλοι πελατών μας απαντούν στις ερωτήσεις σας σχετικά με την καλύτερη αγορά, την εφαρμογή και την προσαρμογή των προϊόντων και των παρελκομένων.

### ΑΠΟΡΡΙΨΗ

Είναι υποχρεωτικό να υποβάλλετε όλα τα ηλεκτρικά εργαλεία, παρελκόμενα και συσκευασίες σε διαδικασία ανάκτησης που σέβεται το περιβάλλον.

Μόνο για τις χώρες μέλη της ΕΕ:



**Μην πετάτε τα ηλεκτρικά εργαλεία στα απορρίμματα!**

Σύμφωνα με την ευρωπαϊκή οδηγία 2012/19/ΕΕ σχετικά με τα απόβλητα ηλεκτρικού και ηλεκτρονικού εξοπλισμού, μετά την ενσωμάτωσή της στο εθνικό δίκαιο, πρέπει να συλλέγονται χωριστά για να υποβάλλονται σε οικολογική ανακύκλωση.

**Διατηρούμε το δικαίωμα τροποποίησης.**

### ΤΕΧΝΙΚΕΣ ΠΡΟΔΙΑΓΡΑΦΕΣ



= Ισχύς που παρέχεται στον άξονα



= Ονομαστική ισχύς εισόδου



= Αριθμός περιστροφών χωρίς φορτίο



= Μέγιστη διάμετρος δίσκου



= Σπείρωμα άξονα



= Μάζα

$L_{WA}$  = Στάθμη ακουστικής πίεσης

$L_{PA}$  = Στάθμη ακουστικής ισχύος



= Επιτάχυνση που αξιολογείται συνήθως στο χέρι/ στον βραχίονα

Οι τιμές που αναφέρονται ισχύουν για ονομαστικές τάσεις [U] 230/240 V ~ 50/60 Hz - 110/120 V ~ 60Hz. Για χαμηλότερη τάση και μοντέλα για συγκεκριμένες χώρες, αυτές οι τιμές μπορεί να διαφέρουν. Προσέξτε τον αριθμό είδους στην πινακίδα τύπου του μηχανήματος. Οι εμπορικές ονομασίες των επιμέρους μηχανημάτων ενδέχεται να διαφέρουν.

Διατηρούμε το δικαίωμα αλλαγής σχετικά με την τεχνική πρόοδο.

### ΠΛΗΡΟΦΟΡΙΕΣ ΓΙΑ ΤΟ ΘΟΥΡΥΒΟ ΚΑΙ ΤΙΣ ΔΟΝΗΣΕΙΣ



Φοράτε προστασία ακοής σε κράνος!

Οι μετρούμενες τιμές καθορίστηκαν σύμφωνα με το **EN 62841-1**.

Οι τεχνικές προδιαγραφές που καθορίζονται στο παρόν νοούνται εντός ορισμένων ορίων ανοχής (σύμφωνα με τις παρούσες διευθετήσεις).

# CONDICIONES GENERALES DE LA GARANTÍA

En STAYER IBERICA S.A. (en adelante "STAYER"), se realizan unos estrictos procesos de control, para que todos productos cumplan con los parámetros de seguridad y calidad requeridos.

Para entender el ámbito de aplicación de este escrito, diferenciamos:

- Consumidores o usuarios, como las personas físicas que actúan con un propósito ajeno a su actividad comercial, empresarial, oficio o profesión. Son también consumidores a efectos de esta norma las personas jurídicas y las entidades sin personalidad jurídica que actúen sin ánimo de lucro en un ámbito ajeno a una actividad comercial o empresarial.

- Profesionales, como aquellos que sacan un rédito comercial, laboral o empresarial con la utilización de cualquier tipo de producto de la marca STAYER.

STAYER ofrece una garantía para todas las herramientas electroportátiles, de jardín y equipos de soldadura con arreglo a las siguientes condiciones.

1- STAYER ofrece una garantía de 36 meses contra defectos de fabricación o faltas de conformidad para el usuario o consumidor, teniendo en cuenta que este fallo de fabricación tiene que ser fácilmente visible o comprobable, ya que se analizará dicho producto en nuestros laboratorios para analizar dicha disconformidad. En el caso de que el producto en cuestión haya estado sometido a un uso industrial, profesional o similar, dicha garantía se limita exclusivamente a 12 meses desde que se realizó la compra por parte del primer comprador.

2- Los siguientes casos no están contemplados en la garantía:

a. Defecto en el producto, derivados de la no aplicación de las medidas de seguridad y de mantenimiento del producto, indicadas en su manual de instrucciones.

b. Que la herramienta haya sido dañada, debido a que se han utilizado accesorios, consumibles o repuestos de otras marcas, no compatibles con el modelo original de STAYER o defectuosos que provoquen daños en el equipo o herramienta.

c. Que la máquina o producto haya sido manipulada, modificada o reparada por personal ajeno al Grupo STAYER o a sus Servicios de Asistencia Técnica Autorizados.

d. Variaciones mínimas de las características del producto, que no influyan en su correcto funcionamiento y en el valor del producto.

e. Productos que hayan sido conectados con una tensión o voltaje diferente a la indicada en las características del equipo, provocando un fallo eléctrico.

f. Cualquier producto que haya sufrido algún desgaste en alguna de sus piezas, por el uso normal de la herramienta, siendo esta pieza un consumible,

accesorios o elemento sujeto al desgaste que debería de cambiarse por su propio uso por parte del usuario.

g. Cualquier producto que presente una falla, debida a un manejo inadecuado de la herramienta, incompatible con los usos o aplicaciones indicadas en el manual de la herramienta.

h. Productos que presenten una falla debida a que el propietario no ha cumplido con el mantenimiento correcto de la herramienta. El comprador es el encargado de realizar los mantenimientos del producto que compra, para respetar su vida útil.

i. Los accesorios y consumibles de las herramientas, debido a que tienen una vida limitada y se desgastan en condiciones normales por su uso.

3- Para que se aplique el proceso de reclamación de la garantía, antes que nada se deberá rellenar el formulario de reparación en formato físico o digital, y tramitarlo directamente con el vendedor del producto o con los Servicios de Asistencia Técnica Autorizados correspondientes. Se deberá adjuntar una copia del justificante de compra, donde se vea claramente la fecha en la que se produjo la compra. Los gastos de envío no estarán cubiertos en el caso de que se envíe la herramienta al vendedor o al servicio técnico sin haberlo tramitado con anterioridad.

4- En el caso de que los Servicios de Asistencia Técnica Autorizados de STAYER, no detecten una falta de conformidad o un fallo de fabricación, STAYER no se hará cargo de los gastos de envío, ni de comprobación de dicha anomalía.

5- Queda prohibido la cesión de la actual garantía, no se aplicará en equipos de segunda mano.

6- Durante la aplicación de la garantía por faltas de conformidad o fallos de fabricación, el equipo a reparar quedará bajo custodia en las instalaciones STAYER o los Servicios de Asistencia Técnica Autorizados, sin derecho por parte del consumidor de obtener un equipo de sustitución durante el periodo de reparación.

7- Para proceder a eliminar las faltas de conformidad o fallos de fabricación incluidos en las condiciones de la garantía, STAYER se limitará a reparar o sustituir todas las piezas necesarias de forma gratuita para que la herramienta o equipo funcione correctamente acorde a los parámetros de calidad y seguridad. STAYER se reserva el derecho de poder sustituir el equipo por uno similar en casos donde no sea posible la reparación del equipo.

Puede encontrar esta información en otros idiomas en:

<https://www.stayer.es/>

# WARRANTY GENERAL CONDITIONS

In STAYER IBERICA S.A. (from now on "STAYER"), strict control processes are conducted to comply with the security and quality required.

To understand the application area of this text, we differentiate the following users:

- Users or consumers, as private individuals whose acts are not related to their main commercial, business activity or their main profession or trade. Legal persons and entities without legal personality which act with non-profit means in an unrelated commercial or corporate environment.

- Professionals, whom obtain commercial, business or working profits by using any STAYER product.

STAYER offers a guarantee for all of its power tools, garden tools and welding tools, subject to the following conditions:

1- STAYER offers a 36 month guarantee against manufacturing defects or consistency issues, bearing in mind that any issue must be easily visible or provable, as the product will be tested at our labs to verify said issues. If the product has been subjected to industrial or professional use, said guarantee will cover exclusively 12 months since the first buyer acquired the product.

2- The following cases are exempt from the guarantee:

a. Any kind of defect or malfunctioning caused by not applying the safety and maintenance instructions given in the User's guide.

b. Any damage caused by using other brand's accessories, incompatible accessories with the tool model or faulty accessories.

c. Any manipulation, modification or repair conducted by staff unrelated to STAYER or its associated Technical Support Services.

d. Products with minimal deviations from the features that do not impact on the tool's optimal performance and its value.

e. Products which have been connected to a different voltage tension grid than the one stated on the tool's features, causing an electrical failure.

f. Products or components which have suffered wear due to the normal use of the tool, being said components consumables, accessories or components subject to wear that must be replaced by the owner.

g. Products that show any kind of misuse or application which deviates from its original intended uses, listed in the Users guide.

h. Products that show lack of correct maintenance from the owner. The owner is responsible for the tool's maintenance in order to preserve its service life.

i. Accessories and tool consumables, as their intended use has a limited service life that includes wear.

3- In order to claim the guarantee rights, the tool owner must first fill the repair order either digitally or physically, and process it with the tool's vendor or the Authorized Technical Support Services before shipping the tool. A copy of the purchase receipt or invoice must be attached to the form where the purchase date can clearly be seen. Shipping costs are not included if the product is delivered to the vendor or the Technical Support Services without processing the repair form first.

4- If the Authorized Technical Support or STAYER is unable to locate the defect or issue, STAYER will not assume the shipping costs, nor the costs derived from testing the tool to locate the issue.

5- Guarantee transfer is completely forbidden, the guarantee does not cover second-hand products.

6- During the guarantee application due to manufacturing defects or consistency issues, the product will remain under STAYER's custody in its facilities or its Authorized Technical Support Services. During this period of time the tool's owner is not entitled to receive a substitution tool in place of the product that is being repaired.

7- In order to correct the manufacturing defects or consistency issues contemplated in the guarantee terms, STAYER will only repair or substitute all the necessary components free of charge in order for the tool to perform according to the quality and safety standards. STAYER withholds the right to substitute the product for a similar one in cases where reparations would not be possible.

You can find this information in other languages at:

<https://www.stayer.en/>



# STAYER

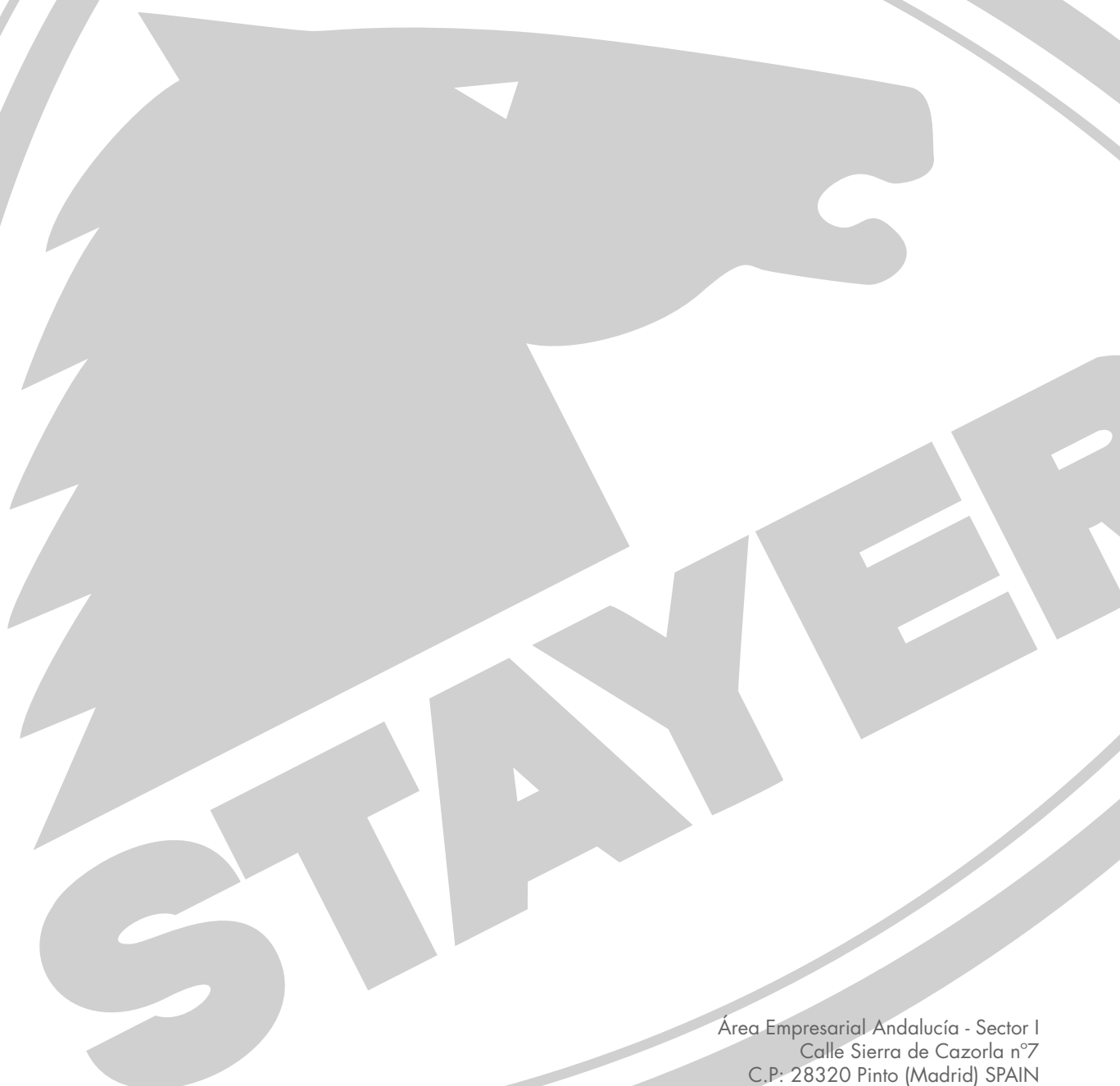

Área Empresarial Andalucía - Sector I  
Calle Sierra de Cazorla nº7  
C.P: 28320 Pinto (Madrid) SPAIN  
info@grupostayer.com

[www.grupostayer.com](http://www.grupostayer.com)